

## Διακήρυξη

### Αναλυτικό Τεύχος

Διακήρυξη ανοιχτού ηλεκτρονικού διαγωνισμού (μέσω ΕΣΗΔΗΣ), κάτω των ορίων για την προμήθεια και εγκατάσταση συσκευών ελέγχου ΧRAY και ελεγχόμενων θυρών (τουρνικέ) για τα κτίρια των ΚΕ.Β.ΕΙΣ. Θεσσαλονίκης και ΚΕ.ΦΟ.Κ. Θεσσαλονίκης (Υπηρεσίες αρμοδιότητας Ε Δ.Ο.Υ. Θεσσαλονίκης ως Διατάκτη) για το έτος 2024 με εκτιμώμενη συνολική αξία 117.000 € ευρώ (Συμπεριλαμβανομένου Φ.Π.Α. 24% -προϋπολογισμός χωρίς Φ.Π.Α: 94.354,84 € πλέον Φ.Π.Α. ύψους: 22.645,16 €)

## Περιεχόμενα

<b>ΠΕΡΙΕΧΟΜΕΝΑ</b> .....	<b>2</b>
<b>1. ΑΝΑΘΕΤΟΥΣΑ ΑΡΧΗ ΚΑΙ ΑΝΤΙΚΕΙΜΕΝΟ ΣΥΜΒΑΣΗΣ</b> .....	<b>4</b>
1.1 ΣΤΟΙΧΕΙΑ ΑΝΑΘΕΤΟΥΣΑΣ ΑΡΧΗΣ .....	4
1.2 ΣΤΟΙΧΕΙΑ ΔΙΑΔΙΚΑΣΙΑΣ-ΧΡΗΜΑΤΟΔΟΤΗΣΗ .....	5
1.3 ΣΥΝΟΠΤΙΚΗ ΠΕΡΙΓΡΑΦΗ ΦΥΣΙΚΟΥ ΚΑΙ ΟΙΚΟΝΟΜΙΚΟΥ ΑΝΤΙΚΕΙΜΕΝΟΥ ΤΗΣ ΣΥΜΒΑΣΗΣ .....	6
1.4 ΘΕΣΜΙΚΟ ΠΛΑΙΣΙΟ .....	7
1.5 ΠΡΟΘΕΣΜΙΑ ΠΑΡΑΛΑΒΗΣ ΠΡΟΣΦΟΡΩΝ .....	11
1.6 ΔΗΜΟΣΙΟΤΗΤΑ .....	11
1.7 ΑΡΧΕΣ ΕΦΑΡΜΟΖΟΜΕΝΕΣ ΣΤΗ ΔΙΑΔΙΚΑΣΙΑ ΣΥΝΑΨΗΣ .....	12
<b>2. ΓΕΝΙΚΟΙ ΚΑΙ ΕΙΔΙΚΟΙ ΟΡΟΙ ΣΥΜΜΕΤΟΧΗΣ</b> .....	<b>13</b>
2.1 ΓΕΝΙΚΕΣ ΠΛΗΡΟΦΟΡΙΕΣ .....	13
2.1.1 Έγγραφα της σύμβασης .....	13
2.1.2 Επικοινωνία - Πρόσβαση στα έγγραφα της Σύμβασης .....	13
2.1.3 Παροχή Διευκρινίσεων .....	13
2.1.4 Γλώσσα.....	14
2.1.5 Εγγυήσεις .....	15
2.1.6 Προστασία Προσωπικών Δεδομένων .....	15
2.2 ΔΙΚΑΙΩΜΑ ΣΥΜΜΕΤΟΧΗΣ - ΚΡΙΤΗΡΙΑ ΠΟΙΟΤΙΚΗΣ ΕΠΙΛΟΓΗΣ .....	16
2.2.1 Δικαίωμα συμμετοχής .....	16
2.2.2 Εγγύηση συμμετοχής .....	17
2.2.3 Λόγοι αποκλεισμού.....	17
2.2.3.3 (Δεν εφαρμόζεται) .....	19
2.2.4 Καταλληλότητα άσκησης επαγγελματικής δραστηριότητας .....	22
2.2.6 Τεχνική και επαγγελματική ικανότητα.....	23
2.2.7 Πρότυπα διασφάλισης ποιότητας και πρότυπα περιβαλλοντικής διαχείρισης .....	23
2.2.8 Υπεργολαβία .....	24
2.2.9 Κανόνες απόδειξης ποιοτικής επιλογής.....	24
2.2.9.1 Προκαταρκτική απόδειξη κατά την υποβολή προσφορών .....	25
2.2.9.2 Αποδεικτικά μέσα.....	27
2.3 ΚΡΙΤΗΡΙΑ ΑΝΑΘΕΣΗΣ.....	33
2.3.1 Κριτήριο ανάθεσης .....	33
2.4 ΚΑΤΑΡΤΙΣΗ - ΠΕΡΙΕΧΟΜΕΝΟ ΠΡΟΣΦΟΡΩΝ .....	33
2.4.1 Γενικοί όροι υποβολής προσφορών .....	33
2.4.2 Χρόνος και Τρόπος υποβολής προσφορών .....	33
2.4.3 Περιεχόμενα Φακέλου «Δικαιολογητικά Συμμετοχής- Τεχνική Προσφορά» .....	36
2.4.3.1 Δικαιολογητικά Συμμετοχής .....	36
2.4.3.2 Τεχνική προσφορά .....	37
2.4.4 Περιεχόμενα Φακέλου «Οικονομική Προσφορά» / Τρόπος σύνταξης και υποβολής οικονομικών προσφορών.....	38
2.4.5 Χρόνος ισχύος των προσφορών.....	38
2.4.6 Λόγοι απόρριψης προσφορών.....	39
<b>3. ΔΙΕΝΕΡΓΕΙΑ ΔΙΑΔΙΚΑΣΙΑΣ - ΑΞΙΟΛΟΓΗΣΗ ΠΡΟΣΦΟΡΩΝ</b> .....	<b>41</b>
3.1 ΑΠΟΣΦΡΑΓΙΣΗ ΚΑΙ ΑΞΙΟΛΟΓΗΣΗ ΠΡΟΣΦΟΡΩΝ .....	41
3.1.1 Ηλεκτρονική αποσφράγιση προσφορών .....	41
3.1.2 Αξιολόγηση προσφορών.....	41
3.2 ΠΡΟΣΚΛΗΣΗ ΥΠΟΒΟΛΗΣ ΔΙΚΑΙΟΛΟΓΗΤΙΚΩΝ ΠΡΟΣΩΡΙΝΟΥ ΑΝΑΔΟΧΟΥ - ΔΙΚΑΙΟΛΟΓΗΤΙΚΑ ΠΡΟΣΩΡΙΝΟΥ ΑΝΑΔΟΧΟΥ .....	43
3.3 ΚΑΤΑΚΥΡΩΣΗ - ΣΥΝΑΨΗ ΣΥΜΒΑΣΗΣ .....	44
3.4 ΠΡΟΔΙΚΑΣΤΙΚΕΣ ΠΡΟΣΦΥΓΕΣ - ΠΡΟΣΩΡΙΝΗ ΚΑΙ ΟΡΙΣΤΙΚΗ ΔΙΚΑΣΤΙΚΗ ΠΡΟΣΤΑΣΙΑ .....	46
3.5 ΜΑΤΑΙΩΣΗ ΔΙΑΔΙΚΑΣΙΑΣ .....	48
<b>4. ΟΡΟΙ ΕΚΤΕΛΕΣΗΣ ΤΗΣ ΣΥΜΒΑΣΗΣ</b> .....	<b>50</b>
4.1 ΕΓΓΥΗΣΙΣ (ΚΑΛΗΣ ΕΚΤΕΛΕΣΗΣ) .....	50
4.2 ΣΥΜΒΑΤΙΚΟ ΠΛΑΙΣΙΟ - ΕΦΑΡΜΟΣΤΕΑ ΝΟΜΟΘΕΣΙΑ .....	50
4.3 ΌΡΟΙ ΕΚΤΕΛΕΣΗΣ ΤΗΣ ΣΥΜΒΑΣΗΣ.....	50

4.4	ΥΠΕΡΓΟΛΑΒΙΑ .....	51
4.5	ΤΡΟΠΟΠΟΙΗΣΗ ΣΥΜΒΑΣΗΣ ΚΑΤΑ ΤΗ ΔΙΑΡΚΕΙΑ ΤΗΣ .....	52
4.6	ΔΙΚΑΙΩΜΑ ΜΟΝΟΜΕΡΟΥΣ ΛΥΣΗΣ ΤΗΣ ΣΥΜΒΑΣΗΣ .....	52
<b>5.</b>	<b>ΕΙΔΙΚΟΙ ΟΡΟΙ ΕΚΤΕΛΕΣΗΣ ΤΗΣ ΣΥΜΒΑΣΗΣ .....</b>	<b>54</b>
5.1	ΤΡΟΠΟΣ ΠΛΗΡΩΜΗΣ .....	54
5.2	ΚΗΡΥΞΗ ΟΙΚΟΝΟΜΙΚΟΥ ΦΟΡΕΑ ΕΚΠΤΩΤΟΥ - ΚΥΡΩΣΕΙΣ .....	55
5.3	ΔΙΟΙΚΗΤΙΚΕΣ ΠΡΟΣΦΥΓΕΣ ΚΑΤΑ ΤΗ ΔΙΑΔΙΚΑΣΙΑ ΕΚΤΕΛΕΣΗΣ ΤΩΝ ΣΥΜΒΑΣΕΩΝ .....	56
5.4	ΔΙΚΑΣΤΙΚΗ ΕΠΙΛΥΣΗ ΔΙΑΦΟΡΩΝ .....	57
<b>6.</b>	<b>ΧΡΟΝΟΣ ΚΑΙ ΤΡΟΠΟΣ ΕΚΤΕΛΕΣΗΣ .....</b>	<b>58</b>
6.1	ΧΡΟΝΟΣ ΠΑΡΑΔΟΣΗΣ ΑΓΑΘΩΝ .....	58
6.2	ΠΑΡΑΛΑΒΗ ΑΓΑΘΩΝ - ΧΡΟΝΟΣ ΚΑΙ ΤΡΟΠΟΣ ΠΑΡΑΛΑΒΗΣ ΑΓΑΘΩΝ .....	58
6.3	ΑΠΟΡΡΙΨΗ ΣΥΜΒΑΤΙΚΩΝ ΑΓΑΘΩΝ – ΑΝΤΙΚΑΤΑΣΤΑΣΗ .....	59
6.4	ΕΓΓΥΗΜΕΝΗ ΛΕΙΤΟΥΡΓΙΑ ΠΡΟΜΗΘΕΙΑΣ.....	59
6.5	ΑΝΑΠΡΟΣΑΡΜΟΓΗ ΤΙΜΗΣ .....	60
<b>ΠΑΡΑΡΤΗΜΑΤΑ .....</b>	<b>.....</b>	<b>61</b>
	ΠΑΡΑΡΤΗΜΑ Ι – ΑΝΑΛΥΤΙΚΗ ΠΕΡΙΓΡΑΦΗ ΦΥΣΙΚΟΥ ΚΑΙ ΟΙΚΟΝΟΜΙΚΟΥ ΑΝΤΙΚΕΙΜΕΝΟΥ ΤΗΣ ΣΥΜΒΑΣΗΣ .....	61
	ΠΑΡΑΡΤΗΜΑ ΙΙ – ΓΕΝΙΚΕΣ ΑΠΑΙΤΗΣΕΙΣ – ΥΠΟΧΡΕΩΣΕΙΣ ΑΝΑΔΟΧΟΥ – ΤΕΧΝΙΚΕΣ ΠΡΟΔΙΑΓΡΑΦΕΣ .....	65
	ΠΑΡΑΡΤΗΜΑ ΙΙΙ – ΕΕΕΣ (ΠΡΟΣΑΡΜΟΣΜΕΝΟ ΑΠΟ ΤΗΝ ΑΝΑΘΕΤΟΥΣΑ ΑΡΧΗ) .....	77
	ΠΑΡΑΡΤΗΜΑ ΙV – ΠΙΝΑΚΕΣ ΣΥΜΜΟΡΦΩΣΗΣ ΤΕΧΝΙΚΗΣ ΠΡΟΣΦΟΡΑΣ .....	78
	ΠΑΡΑΡΤΗΜΑ V – ΥΠΟΔΕΙΓΜΑ ΟΙΚΟΝΟΜΙΚΗΣ ΠΡΟΣΦΟΡΑΣ.....	93
	ΠΑΡΑΡΤΗΜΑ VI – ΥΠΟΔΕΙΓΜΑΤΑ ΕΓΓΥΗΤΙΚΩΝ ΕΠΙΣΤΟΛΩΝ .....	98
	ΠΑΡΑΡΤΗΜΑ VII – ΕΝΗΜΕΡΩΣΗ ΦΥΣΙΚΩΝ ΠΡΟΣΩΠΩΝ ΓΙΑ ΤΗΝ ΕΠΕΞΕΡΓΑΣΙΑ ΠΡΟΣΩΠΙΚΩΝ ΔΕΔΟΜΕΝΩΝ .....	101

## 1. ΑΝΑΘΕΤΟΥΣΑ ΑΡΧΗ ΚΑΙ ΑΝΤΙΚΕΙΜΕΝΟ ΣΥΜΒΑΣΗΣ

### 1.1 Στοιχεία Αναθέτουσας Αρχής

Επωνυμία	ΑΝΕΞΑΡΤΗΤΗ ΑΡΧΗ ΔΗΜΟΣΙΩΝ ΕΣΟΔΩΝ (Α.Α.Δ.Ε.)-Ε' Δ.Ο.Υ. ΘΕΣΣΑΛΟΝΙΚΗΣ
Αριθμός Φορολογικού Μητρώου (Α.Φ.Μ.)	997073525
Κωδικός Αναθέτουσας Αρχής για την ηλεκτρονική τιμολόγηση <sup>1</sup>	<b>1024.8010322200.0002</b>
Ταχυδρομική διεύθυνση	Κ.Κρυστάλλη 4
Πόλη	Θεσσαλονίκη
Ταχυδρομικός Κωδικός	54630
Χώρα <sup>2</sup>	Ελλάδα
Κωδικός NUTS <sup>3</sup>	EL522
Τηλέφωνο	2313331932
Ηλεκτρονικό Ταχυδρομείο (e-mail)	<a href="mailto:diataktis4215@n3.syzefxis.gov.gr">diataktis4215@n3.syzefxis.gov.gr</a>
Αρμόδιος για πληροφορίες <sup>4</sup>	Μαριάνθη Πάππα, Στέργιος Τσαρούχας
Γενική Διεύθυνση στο διαδίκτυο (URL)	<a href="http://www.aade.gr">www.aade.gr</a>
Διεύθυνση του προφίλ αγοραστή στο διαδίκτυο (URL) <sup>5</sup>	<a href="http://www.aade.gr">www.aade.gr</a>

#### Είδος Αναθέτουσας Αρχής

Η Ανεξάρτητη Αρχή Δημοσίων Εσόδων (Α.Α.Δ.Ε.) – Δ.Ο.Υ. Ε' Θεσσαλονίκης, ως Ανεξάρτητη Διοικητική Αρχή, αποτελεί Κεντρική Κυβερνητική Αρχή (Κ.Κ.Α.), κατά την έννοια του άρθρου 2 παρ. 1 περ. 2 του Ν.4412/2016 και ανήκει στον υποτομέα της Κεντρικής Κυβέρνησης.

#### Κύρια δραστηριότητα Α.Α.<sup>6</sup>

Η κύρια δραστηριότητα της Αναθέτουσας Αρχής αποτυπώνεται στην υπό στοιχεία Δ.ΟΡΓ.Α 1125859 ΕΞ2020/23-10-2020 απόφαση του Διοικητή της Ανεξάρτητης Αρχής Δημοσίων Εσόδων (ΑΑΔΕ), με θέμα «Οργανισμός της Ανεξάρτητης Αρχής Δημοσίων Εσόδων (ΑΑΔΕ)» (Β' 4738), όπως ισχύει.

#### Στοιχεία Επικοινωνίας <sup>7</sup>

<sup>1</sup> Άρθρο 53 παρ. 2 περ. α του ν. 4412/2016. Ο κωδικός της αναθέτουσας αρχής για την ηλεκτρονική τιμολόγηση, όπως αυτός προσδιορίζεται στον επίσημο ιστότοπο της ΓΓΠΣΔΔ. Πρβλ. Απόφαση αριθμ. 63446/2021 Κ.Υ.Α (Β' 2338/02.06.2021) των Υπουργών Οικονομικών – Ανάπτυξης και Επενδύσεων – Επικρατείας «Καθορισμός Εθνικού Μορφότυπου ηλεκτρονικού τιμολογίου στο πλαίσιο των Δημοσίων Συμβάσεων», άρθρο 3 παρ.6, πεδίο «ΒΤ-46: Κωδικός αγοραστή», σε συνδυασμό με το πεδίο «ΒΤ-10: Στοιχείο αναφοράς Αγοραστή».

<sup>2</sup> Μόνο για συμβάσεις άνω των ορίων

<sup>3</sup> Μόνο για συμβάσεις άνω των ορίων

<sup>4</sup> Συμπληρώνεται το όνομα, η διεύθυνση, ο αριθμός τηλεφώνου, η διεύθυνση ηλεκτρονικού ταχυδρομείου (e-mail) της υπηρεσίας που διενεργεί τον διαγωνισμό, καθώς και ο αρμόδιος υπάλληλος της υπηρεσίας αυτής, άρθρο 53 παρ. 2 περ. γ του ν. 4412/2016

<sup>5</sup> Εφόσον υπάρχει και για συμβάσεις άνω των ορίων

<sup>6</sup> Επιλέγεται η κύρια δραστηριότητα της Α.Α., βλέπε και Παράρτημα ΙΙ (Προκήρυξη Σύμβασης), Τμήμα Ι, παρ 1.5, Εκτελεστικού Κανονισμού (ΕΕ) 2015/1986 της Επιτροπής (L 296). α) Γενικές δημόσιες υπηρεσίες β) Άμυνα, γ) Δημόσια τάξη και ασφάλεια, δ) Περιβάλλον, ε) Οικονομικές και δημοσιονομικές υποθέσεις, στ) Υγεία, ζ) Στέγαση και υποδομές κοινής ωφέλειας, η) Κοινωνική προστασία, θ) Αναψυχή, πολιτισμός και θρησκεία, ι) Εκπαίδευση, ια) Τυχόν άλλη δραστηριότητα.

<sup>7</sup> Επιλέγονται και συμπληρώνονται τα αντίστοιχα εδάφια, πρβλ άρθρα 22 και 67 ν. 4412/16

- α) Τα έγγραφα της σύμβασης είναι διαθέσιμα για ελεύθερη, πλήρη, άμεση & δωρεάν ηλεκτρονική πρόσβαση μέσω της Διαδικτυακής Πύλης ([www.promitheus.gov.gr](http://www.promitheus.gov.gr)) του ΟΠΣ ΕΣΗΔΗΣ.<sup>8</sup>
- β) Κάθε είδους επικοινωνία και ανταλλαγή πληροφοριών πραγματοποιείται μέσω του ΕΣΗΔΗΣ Προμήθειες και Υπηρεσίες (εφεξής ΕΣΗΔΗΣ), το οποίο είναι προσβάσιμο από τη Διαδικτυακή Πύλη ([www.promitheus.gov.gr](http://www.promitheus.gov.gr)) του ΟΠΣ ΕΣΗΔΗΣ.
- γ) Περαιτέρω πληροφορίες είναι διαθέσιμες από:  
την προαναφερθείσα Γενική Διεύθυνση στο διαδίκτυο (URL): [www.promitheus.gov.gr](http://www.promitheus.gov.gr) ή στη διεύθυνση [www.aade.gr](http://www.aade.gr)

## 1.2 Στοιχεία Διαδικασίας-Χρηματοδότηση

### Είδος διαδικασίας

Ο διαγωνισμός θα διεξαχθεί με την ανοικτή διαδικασία του άρθρου 27 του ν. 4412/16.

### Χρηματοδότηση της σύμβασης<sup>9</sup>

Το έργο χρηματοδοτείται από πιστώσεις του Νομαρχιακού Προϋπολογισμού της Ανεξάρτητης Αρχής Δημοσίων Εσόδων, Ειδικός Φορέας 1024-801-0322200, από τους κάτωθι ΑΛΕ:

- α) ΑΛΕ 3120989001 «Αγορές λοιπών μηχανημάτων και εξοπλισμού» για το ποσό των 93.000 € συμπεριλαμβανομένου ΦΠΑ 24%,
- β) ΑΛΕ 2420989001 « Έξοδα για λοιπές υπηρεσίες» 22.000 € συμπεριλαμβανομένου ΦΠΑ 24%, (περιλαμβάνεται η εγκατάσταση του εξοπλισμού και λοιπά έξοδα όπως η μεταφορά, η παροχή υπηρεσιών για έκδοση αποδεικτικού καταχώρισης από την ΕΕΑΕ, η εκπαίδευση του προσωπικού κ.λ.π.)
- γ) ΑΛΕ 2410989899 «Αγορές Λοιπών Αγαθών» 2.000 € συμπεριλαμβανομένου ΦΠΑ 24%

Για την παρούσα διαδικασία έχει εκδοθεί η απόφαση με αρ. πρωτ. 28824/25-06-2024 (ΑΔΑΜ: 24REQ014999983, ΑΔΑ: 95Β146ΜΠ3Ζ-ΣΟΓ) για την ανάληψη υποχρέωσης/έγκριση δέσμευσης πίστωσης για το οικονομικό έτος 2024 και έλαβε α/α 59275,59276,59277 καταχώρησης στο μητρώο δεσμεύσεων/Βιβλίο εγκρίσεων & Εντολών Πληρωμής του φορέα<sup>10</sup>.

<sup>8</sup> Εάν η πρόσβαση στα έγγραφα είναι περιορισμένη, αντί για τα αναφερόμενα στο α) συμπληρώνεται: «Η πρόσβαση στα έγγραφα είναι περιορισμένη. Περαιτέρω πληροφορίες παρέχονται στην διεύθυνση (URL) : .....»

<sup>9</sup> Το περιεχόμενο της παραγράφου διαμορφώνεται ανάλογα με την πηγή χρηματοδότησης (Πρβλ. παρ. 2 περ. ζ του άρθρου 53 του ν.4412/16 όπως διαμορφώθηκε με το άρθρο 16 του ν. 4782/21)

<sup>10</sup> Σύμφωνα με το άρθρο 4 παρ. 4 του π.δ 80/2016 "Ανάληψη υποχρεώσεων από τους διατάκτες" ( Α' 145) «4. Οι διακηρύξεις, οι αποφάσεις ανάθεσης και οι συμβάσεις που συνάπτονται για λογαριασμό όλων των φορέων Γενικής Κυβέρνησης αναφέρουν απαραίτητα τον αριθμό και τη χρονολογία της απόφασης ανάληψης υποχρέωσης, εφόσον η προκαλούμενη δαπάνη πρόκειται να βαρύνει το τρέχον οικονομικό έτος, τον αριθμό καταχώρησής της στα λογιστικά βιβλία του οικείου φορέα, καθώς και τον αριθμό της απόφασης έγκρισης της πολυετούς ανάληψης, σε περίπτωση που η δαπάνη εκτείνεται σε περισσότερα του ενός οικονομικά έτη, συμπεριλαμβανομένου του τρέχοντος. Σε περίπτωση που η προκαλούμενη δαπάνη πρόκειται να βαρύνει αποκλειστικά και μόνον το επόμενο ή τα επόμενα οικονομικά έτη, οι διακηρύξεις, οι αποφάσεις ανάθεσης και οι συμβάσεις της παρούσας φέρουν μόνο τον αριθμό της πολυετούς έγκρισης, κατά τα οριζόμενα στις διατάξεις της παρ. 4 του άρθρου 2» Επίσης, σύμφωνα με το άρθρο 12 παρ. 2 γ) του ίδιου π.δ: " γ) Διακηρύξεις, όπου απαιτείται, και αποφάσεις ανάθεσης που εκδίδονται και συμβάσεις που συνάπτονται από φορείς της Γενικής Κυβέρνησης είναι άκυρες, εφόσον δεν έχει προηγηθεί η έκδοση της απόφασης ανάληψης υποχρέωσης της παρ. 2 του άρθρου 2, υπό την επιφύλαξη της παρ. 4 του άρθρου 2 και της παρ. 4 του άρθρου 4»

### 1.3 Συνοπτική Περιγραφή φυσικού και οικονομικού αντικειμένου της σύμβασης

Αντικείμενο της σύμβασης είναι η προμήθεια και εγκατάσταση δύο συσκευών ελέγχου χειραποσκευών-δεμάτων και αλληλογραφίας XRAY και η προμήθεια και εγκατάσταση δύο συστημάτων ελεγχόμενων θυρών (τουρνικέ-εισόδου) για τις υπηρεσίες ΚΕ.Β.ΕΙΣ. Θεσσαλονίκης και ΚΕ.ΦΟ.Κ. Θεσσαλονίκης σύμφωνα με τις τεχνικές προδιαγραφές του Παραρτήματος II

Συγκεκριμένα:

ΥΠΗΡΕΣΙΑ	ΕΙΔΟΣ ΚΑΙ ΠΟΣΟΤΗΤΑ
<b>ΚΕ.Β.ΕΙΣ ΘΕΣΣΑΛΟΝΙΚΗΣ</b> <b>( Ταχ. Διεύθυνση Μάντζαρου 6</b> <b>ΤΚ. 54627 Θεσσαλονίκη)</b>	1 συσκευή ελέγχου XRAY
	1 σύστημα τουρνικέ εισόδου που θα περιλαμβάνει τουρνικέ δύο ροών και 1 τεμάχιο τουρνικέ πορτάκι ΑΜΕΑ
<b>ΚΕ.ΦΟ.Κ. ΘΕΣΣΑΛΟΝΙΚΗΣ-ΚΤΙΡΙΟ ΤΗΣ Δ.Ο.Υ. ΑΜΠΕΛΟΚΗΠΩΝ (Ταχ. Διεύθυνση Καραολή και Δημητρίου 13-15, ΤΚ 562 24)</b>	1 συσκευή ελέγχου XRAY
	1 σύστημα τουρνικέ εισόδου που θα περιλαμβάνει τουρνικέ μίας ροής και 2 τεμάχια τουρνικέ πορτάκια ΑΜΕΑ

Τα προς προμήθεια είδη κατατάσσονται στους ακόλουθους κωδικούς του Κοινού Λεξιλογίου δημοσίων συμβάσεων (CPV) : 42961100-1 Σύστημα Ελέγχου Εισόδου, 51220000-0 Υπηρεσίες Εγκατάστασης Εξοπλισμού Ελέγχου, 38582000-8 Εξοπλισμός επιθεώρησης με ακτίνες X

Η συνολική εκτιμώμενη αξία της σύμβασης ανέρχεται στο ποσό των 94.354,84 € (ενενήντα τέσσερις χιλιάδες τριακόσια πενήντα τέσσερα ευρώ και ογδόντα τέσσερα λεπτά) μη συμπεριλαμβανομένου ΦΠΑ 24% 22.645,16 (είκοσι δύο χιλιάδων εξακοσίων σαράντα πέντε ευρώ και δεκα έξι λεπτών) εκτιμώμενη αξία συμπεριλαμβανομένου ΦΠΑ: 117.000 (εκατόν δεκαεπτά χιλιάδων ευρώ €)

Η σύμβαση είναι ενιαία, αυτοτελής και δεν υποδιαιρείται σε τμήματα, λόγω της σχετικότητας, συμπληρωματικότητας και συνάφειας των παρεχόμενων αγαθών και υπηρεσιών και της διασφάλισης της ορθής εκτέλεσής της σε ενιαίο χρονοδιάγραμμα και ενιαίο σχήμα διοίκησης για τον περιορισμό του διοικητικού βάρους και την βέλτιστη παρακολούθησή της. Κατ' αναλογία, οι οικονομικοί φορείς υποβάλλουν μια ενιαία προσφορά.

Γίνονται δεκτές μόνο οι προσφορές που καλύπτουν το σύνολο του αντικειμένου της σύμβασης και αποκλείονται όσες αφορούν μόνο σε μέρος αυτού.

Η διάρκεια της σύμβασης ορίζεται σε εξήντα (60) ημέρες από την επόμενη της ανάρτησης της υπογραφείσας σύμβασης στο ΚΗΜΔΗΣ.

Αναλυτική περιγραφή του φυσικού και οικονομικού αντικειμένου της σύμβασης δίδεται στο ΠΑΡΑΡΤΗΜΑ Ι της παρούσας διακήρυξης.

Η σύμβαση θα ανατεθεί με το κριτήριο της πλέον συμφέρουσας από οικονομική άποψη προσφοράς μόνο βάσει τιμής <sup>11</sup>.

#### 1.4 Θεσμικό πλαίσιο

Η ανάθεση και εκτέλεση της σύμβασης διέπονται από την κείμενη νομοθεσία και τις κατ' εξουσιοδότηση αυτής εκδοθείσες κανονιστικές πράξεις, όπως ισχύουν, και ιδίως<sup>12</sup>:

- του ν. 4412/2016 (Α' 147) "Δημόσιες Συμβάσεις Έργων, Προμηθειών και Υπηρεσιών (προσαρμογή στις Οδηγίες 2014/24/ ΕΕ και 2014/25/ΕΕ)",
- του ν. 4700/2020 (Α' 127) «Ενιαίο κείμενο Δικονομίας για το Ελεγκτικό Συνέδριο, ολοκληρωμένο νομοθετικό πλαίσιο για τον προσυμβατικό έλεγχο, τροποποιήσεις στον Κώδικα Νόμων για το Ελεγκτικό Συνέδριο, διατάξεις για την αποτελεσματική απονομή της δικαιοσύνης και άλλες διατάξεις» και ιδίως των άρθρων 324-337,
- του ν. 4622/2019 (Α' 133) «Επιτελικό Κράτος: οργάνωση, λειτουργία & διαφάνεια της Κυβέρνησης, των κυβερνητικών οργάνων & της κεντρικής δημόσιας διοίκησης» και ιδίως του άρθρου 37,
- του ν. 4601/2019 (Α' 44) «Εταιρικοί μετασχηματισμοί και εναρμόνιση του νομοθετικού πλαισίου με τις διατάξεις της Οδηγίας 2014/55/ΕΕ του Ευρωπαϊκού Κοινοβουλίου και του Συμβουλίου της 16ης Απριλίου 2014 για την έκδοση ηλεκτρονικών τιμολογίων στο πλαίσιο δημόσιων συμβάσεων και λοιπές διατάξεις»,
- του άρθρου 11 του ν. 4013/2011 (Α' 204) «Σύσταση ενιαίας Ανεξάρτητης Αρχής Δημοσίων Συμβάσεων και Κεντρικού Ηλεκτρονικού Μητρώου Δημοσίων Συμβάσεων...»,
- του ν. 3548/2007 (Α' 68) «Καταχώριση δημοσιεύσεων των φορέων του Δημοσίου στο νομαρχιακό και τοπικό Τύπο και άλλες διατάξεις»,
- του π.δ. 39/2017 (Α' 64) «Κανονισμός εξέτασης προδικαστικών προσφυγών ενώπιων της Α.Ε.Π.Π.»,
- της υπ' αριθμ. της υπ' αριθμ. Κ.Υ.Α. 52445 ΕΞ 2023 (Β' 2385/12.04.2023) «Υποχρέωση υποβολής ηλεκτρονικών τιμολογίων από τους οικονομικούς φορείς»,
- της υπ' αριθμ. 102080/24-10-2022 (Β' 5623/02.11.2022) απόφασης του Υπουργού Ανάπτυξης και Επενδύσεων «Ρύθμιση θεμάτων σχετικά με την εξέταση επανορθωτικών μέτρων από την Επιτροπή της παρ. 9 του άρθρου 73 του ν. 4412/2016»,
- της υπ' αριθμ. 76928/13.07.2021 Απόφασης των Υπουργών Ανάπτυξης και Επενδύσεων και Επικρατείας, : «Ρύθμιση ειδικότερων θεμάτων λειτουργίας και διαχείρισης του Κεντρικού Ηλεκτρονικού Μητρώου Δημοσίων Συμβάσεων (ΚΗΜΔΗΣ)» (Β' 3075),
- της υπ' αριθμ. 64233/08.06.2021 (Β' 2453/ 09.06.2021) Κοινής Απόφασης των Υπουργών Ανάπτυξης και Επενδύσεων και Ψηφιακής Διακυβέρνησης, με θέμα «Ρυθμίσεις τεχνικών ζητημάτων που αφορούν την ανάθεση των Δημοσίων Συμβάσεων Προμηθειών και Υπηρεσιών με χρήση των επιμέρους εργαλείων και διαδικασιών του Εθνικού Συστήματος Ηλεκτρονικών Δημοσίων Συμβάσεων (ΕΣΗΔΗΣ)»,
- της υπ' αριθμ. 63446/2021 Κ.Υ.Α. (Β' 2338/02.06.2021) «Καθορισμός Εθνικού Μορφότυπου ηλεκτρονικού τιμολογίου στο πλαίσιο των Δημοσίων Συμβάσεων»,
- της υπ' αριθμ. Κ.Υ.Α. οικ. 98979 ΕΞ 2021 (Β' 3766/13.08.2021) «Ηλεκτρονική Τιμολόγηση στο πλαίσιο των Δημόσιων Συμβάσεων δυνάμει του ν. 4601/2019» (Α' 44),
- του ν. 5005/2022 (Α' 236) «Ενίσχυση δημοσιότητας και διαφάνειας στον έντυπο και ηλεκτρονικό Τύπο - Σύσταση ηλεκτρονικών μητρώων έντυπου και ηλεκτρονικού Τύπου - Διατάξεις αρμοδιότητας της Γενικής Γραμματείας Επικοινωνίας και Ενημέρωσης και λοιπές επείγουσες ρυθμίσεις»,

<sup>11</sup> Άρθρο 86 ν.4412/2016.

<sup>12</sup> Η αναθέτουσα αρχή προσαρμόζει την παρ. 1.4 και τους όρους της διακήρυξης με βάση το αντικείμενο της σύμβασης και την κείμενη νομοθεσία, όπως ισχύει κατά την έναρξη της διαδικασίας ανάθεσης. Σε περίπτωση νομοθετικών μεταβολών και έως την επικαιροποίηση του παρόντος υποδείγματος από την Ε.Α.ΔΗ.ΣΥ. οι αναθέτουσες αρχές έχουν την ευθύνη αντίστοιχης προσαρμογής των εν λόγω όρων.

- του ν. 4919/2022 (Α' 71) «Σύσταση εταιρειών μέσω των Υπηρεσιών Μιας Στάσης (Υ.Μ.Σ.) και τήρηση του Γενικού Εμπορικού Μητρώου (Γ.Ε.ΜΗ.) - Ενσωμάτωση της Οδηγίας (ΕΕ) 2019/1151 του Ευρωπαϊκού Κοινοβουλίου και του Συμβουλίου της 20ής Ιουνίου 2019 για την τροποποίηση της Οδηγίας (ΕΕ) 2017/1132, όσον αφορά τη χρήση ψηφιακών εργαλείων και διαδικασιών στον τομέα του εταιρικού δικαίου (L 186) και λοιπές επείγουσες διατάξεις»,
- του ν. 4914/2022 (Α'61) «Διαχείριση, έλεγχος και εφαρμογή αναπτυξιακών παρεμβάσεων για την Προγραμματική Περίοδο 2021-2027, σύσταση Ανώνυμης Εταιρείας «Εθνικό Μητρώο Νεοφυών Επιχειρήσεων Α.Ε.» και άλλες διατάξεις»,
- του ν. 4727/2020 (Α' 184) «Ψηφιακή Διακυβέρνηση (Ενσωμάτωση στην Ελληνική Νομοθεσία της Οδηγίας (ΕΕ) 2016/2102 και της Οδηγίας (ΕΕ) 2019/1024) – Ηλεκτρονικές Επικοινωνίες (Ενσωμάτωση στο Ελληνικό Δίκαιο της Οδηγίας (ΕΕ) 2018/1972 και άλλες διατάξεις»,
- του ν. 4624/2019 (Α' 137) «Αρχή Προστασίας Δεδομένων Προσωπικού Χαρακτήρα, μέτρα εφαρμογής του Κανονισμού (ΕΕ) 2016/679 του Ευρωπαϊκού Κοινοβουλίου και του Συμβουλίου της 27ης Απριλίου 2016 για την προστασία των φυσικών προσώπων έναντι της επεξεργασίας δεδομένων προσωπικού χαρακτήρα και ενσωμάτωση στην εθνική νομοθεσία της Οδηγίας (ΕΕ) 2016/680 του Ευρωπαϊκού Κοινοβουλίου και του Συμβουλίου της 27ης Απριλίου 2016 και άλλες διατάξεις»,
- του ν. 4270/2014 (Α' 143) «Αρχές δημοσιονομικής διαχείρισης και εποπτείας (ενσωμάτωση της Οδηγίας 2011/85/ΕΕ) – δημόσιο λογιστικό και άλλες διατάξεις»,
- της παρ. Ζ του ν. 4152/2013 (Α' 107) «Προσαρμογή της ελληνικής νομοθεσίας στην Οδηγία 2011/7 της 16.2.2011 για την καταπολέμηση των καθυστερήσεων πληρωμών στις εμπορικές συναλλαγές»,
- του ν. 3419/2005 (Α' 297) «Γενικό Εμπορικό Μητρώο (Γ.Ε.ΜΗ.) και εκσυγχρονισμός της Επιμελητηριακής Νομοθεσίας»,
- του ν. 2859/2000 (Α' 248) «Κύρωση Κώδικα Φόρου Προστιθέμενης Αξίας»,
- του ν.2690/1999 (Α' 45) «Κύρωση του Κώδικα Διοικητικής Διαδικασίας και άλλες διατάξεις» και ιδίως των άρθρων 1,2, 7, 11 και 13 έως 15,
- του ν. 2121/1993 (Α' 25) «Πνευματική Ιδιοκτησία, Συγγενικά Δικαιώματα και Πολιτιστικά Θέματα»,
- του π.δ. 80/2016 (Α' 145) «Ανάληψη υποχρεώσεων από τους Διατάκτες»,
- του π.δ 28/2015 (Α' 34) «Κωδικοποίηση διατάξεων για την πρόσβαση σε δημόσια έγγραφα και στοιχεία»,
- του Κανονισμού (ΕΕ) 2022/576 του Συμβουλίου της 8ης Απριλίου 2022 για την τροποποίηση του κανονισμού (ΕΕ) αριθ. 833/2014 σχετικά με περιοριστικά μέτρα λόγω ενεργειών της Ρωσίας που αποσταθεροποιούν την κατάσταση στην Ουκρανία,
- του Κανονισμού (ΕΕ) 2016/679 του ΕΚ και του Συμβουλίου, της 27ης Απριλίου 2016, για την προστασία των φυσικών προσώπων έναντι της επεξεργασίας των δεδομένων προσωπικού χαρακτήρα και για την ελεύθερη κυκλοφορία των δεδομένων αυτών και την κατάργηση της οδηγίας 95/46/ΕΚ (Γενικός Κανονισμός για την Προστασία Δεδομένων) (Κείμενο που παρουσιάζει ενδιαφέρον για τον ΕΟΧ) ΟJ L 119
- του Κανονισμού (ΕΕ) 2016/679 του ΕΚ και του Συμβουλίου, της 27ης Απριλίου 2016, για την προστασία των φυσικών προσώπων έναντι της επεξεργασίας των δεδομένων προσωπικού χαρακτήρα και για την ελεύθερη κυκλοφορία των δεδομένων αυτών και την κατάργηση της οδηγίας 95/46/ΕΚ (Γενικός Κανονισμός για την Προστασία Δεδομένων) (Κείμενο που παρουσιάζει ενδιαφέρον για τον ΕΟΧ) ΟJ L 119
- Το άρθρο 350 του ν. 4412/2016 όπως αντικαταστάθηκε από το άρθρο 7 του 4912/2022 (ΦΕΚ 59/τ.Α'/17.03.22) Για συμβάσεις που έχουν υπογράφονται **από 30.09.2022 και μετά**: Επιβάλλεται κράτησή τους 0,1% υπέρ ΕΑΔΗΣΥ επί όλων των συμβάσεων που υπάγονται στον παρόντα νόμο ν.4912/22 (Α'59)και στον ν.4413/2016 (Α' 148), αξίας άνω των χιλίων (1.000) ευρώ προ ΦΠΑ

Επιπλέον έχοντας υπόψη των παρακάτω διατάξεων



- Την υπ. αριθ. πρωτ. 72006/18-12-2023 (ΑΔΑ:6ΕΗΓ46ΜΠ3Ζ-ΠΣΗ) απόφαση κατανομής πιστώσεων προϋπολογισμού, οικ. Έτους 2024 του Προϊσταμένου της Δ.Ο.Υ. Ε' Θεσσαλονίκης
- Την με αριθμ. πρωτ. ΔΔΑΔ Γ 1051361 ΕΞ 2023/12-04-2023 απόφαση επιλογής και τοποθέτησης Προϊσταμένων οργανικών μονάδων επιπέδου Διεύθυνσης /Υποδιεύθυνσης ΔΟΥ που υπάγονται στη Γενική Διεύθυνση Φορολογικών Λειτουργιών (Γ.Δ.Φ.Λ.)
- Την υπ' αριθ. Γ.Δ.Ο.Υ. Α.Α.Δ.Ε. 1014408/30.01.2017 Κ.Υ.Α. (ΦΕΚ 271 Β) «*Ανάθεση αρμοδιοτήτων των άρθρων 24, 26, 66 & 69Γ του Ν.4270/2014 επί των δαπανών που διενεργούνται από τις Περιφερειακές Υπηρεσίες της Α.Α.Δ.Ε. στις Δ.Υ.Ε.Ε. του Γ.Λ.Κ.*».
- Την αριθμ. Δ.ΟΡΓ.Α. 1001512 ΕΞ 2017/05-01-2017 (ΦΕΚ Β' 12, 52, 234 και 1032) απόφαση του Διοικητή της Ανεξάρτητης Αρχής Δημοσίων Εσόδων, με θέμα «*Μεταβίβαση αρμοδιοτήτων σε όργανα Κεντρικών, Ειδικών Αποκεντρωμένων και Περιφερειακών Υπηρεσιών της Ανεξάρτητης Αρχής Δημοσίων Εσόδων (Α.Α.Δ.Ε.), εξουσιοδότηση υπογραφής σε Προϊσταμένους Γενικών Διευθύνσεων και Προϊσταμένους ή Υπευθύνους Αυτοτελών Υπηρεσιών, καθώς και ορισμός Δευτερευόντων Διατακτών Υπηρεσιών αυτής*», όπως τροποποιήθηκε και ισχύει με την υπ' αριθμ. Δ.ΟΡΓ. Α 1173149 ΕΞ 2018/21.11.2018 (ΦΕΚ Β' 5432/04.12.2018).
- Την υπ' αριθ. Δ. ΟΡΓ. Α 1119253/08.08.2017 (ΦΕΚ 2823/Β/11.08.2017) διαπιστωτική πράξη του Διοικητή της Α.Α.Δ.Ε., όπως τροποποιήθηκε και ισχύει με την υπ' αριθμ. Α.1014 / 28.12.2018 (ΦΕΚ 5886 / Β / 31.12.2018).
- Την υπ' αριθ. 5294 ΕΞ 2020/17.1.2020 ΥΠΟΙΚ (ΦΕΚ 27/Υ.Ο.Δ.Δ./17.1.2020, ΑΔΑ 6ΙΘ6Η-ΨΦ0) απόφαση του Υπουργού Οικονομικών περί ανανέωσης της θητείας του Διοικητή της Ανεξάρτητης Αρχής Δημοσίων Εσόδων.
- τον ν. 5077/2023 (ΦΕΚ 209Α/18-12-23) «*Κύρωση του Κρατικού Προϋπολογισμού οικονομικού έτους 2024*».
- Την με αριθμ. πρωτ. Δ.ΟΡΓ.Α. 1036960 ΕΞ 2017/10-03-2017 (ΦΕΚ Β' 968 και Β' 1238) απόφασης του Διοικητή της Ανεξάρτητης Αρχής Δημοσίων Εσόδων «*Οργανισμός της Ανεξάρτητης Αρχής Δημοσίων Εσόδων (Α.Α.Δ.Ε.)*», όπως τροποποιήθηκε, συμπληρώθηκε και ισχύει, και ειδικότερα το ΦΕΚ Β' 5432/04-12-2018.109.
- την με αρ. πρωτ. Ε/217/17.06.2022 απόφαση της Προϊσταμένης της Διεύθυνσης Εποπτείας και Μέσων Ενημέρωσης (ΑΔΑ Ψ8ΚΝ46ΜΓΨ7-ΨΨ1) με θέμα «*Καταχώριση ημερήσιων και εβδομαδιαίων περιφερειακών και τοπικών εφημερίδων στο ηλεκτρονικό μητρώο περιφερειακού και τοπικού τύπου του αρθ. 2 του ν.3548/2007 (Α' 68), όπως ισχύει*»,
- τη με αριθμ. 94772/29.07.2021 Εγκύκλιο της Διεύθυνσης Κατάρτισης και Συντονισμού Εφαρμογής Δημοσιονομικών Κανόνων του Γενικού Λογιστηρίου του Κράτους (ΑΔΑ: ΨΕΔ9Η-5ΛΠ)
- Την με αρ. Π1 2380/2012 Κοινή Υπουργική Απόφαση (Β' 3400) «*Ρύθμιση των ειδικότερων θεμάτων λειτουργίας και διαχείρισης του Κεντρικού Ηλεκτρονικού Μητρώου Δημοσίων Συμβάσεων του Υπουργείου Ανάπτυξης, Ανταγωνιστικότητας, Υποδομών, Μεταφορών και Δικτύων*».
- τον Ν. 3419/2005(ΦΕΚ Α 297) «*Γενικό Εμπορικό Μητρώο (Γ.Ε.ΜΗ.) και Εκσυγχρονισμός της Επιμελητηριακής Νομοθεσίας*».
- τον Ν. 4635/2019(ΦΕΚ Α' 167) Επενδύω στην Ελλάδα και άλλες διατάξεις.
- τον Ν. 4624/2019 (Α 137) Αρχή Προστασίας Δεδομένων Προσωπικού Χαρακτήρα, μέτρα εφαρμογής του Κανονισμού (ΕΕ) 2016/679 του Ευρωπαϊκού Κοινοβουλίου και του Συμβουλίου της 27ης Απριλίου 2016 για την προστασία των φυσικών προσώπων έναντι της επεξεργασίας δεδομένων προσωπικού χαρακτήρα και ενσωμάτωση στην εθνική νομοθεσία της Οδηγίας (ΕΕ) 2016/680 του Ευρωπαϊκού Κοινοβουλίου και του Συμβουλίου της 27ης Απριλίου 2016 και άλλες διατάξεις.
- τον Ν. 4622/2019 (ΦΕΚ Α' 133) «*Επιτελικό Κράτος: οργάνωση, λειτουργία και διαφάνεια της Κυβέρνησης, των κυβερνητικών οργάνων και της κεντρικής δημόσιας διοίκησης*» και ιδίως του άρθρου 37
- τον Κανονισμό (ΕΕ) 2016/679 του Ευρωπαϊκού Κοινοβουλίου και του Συμβουλίου, της 27ης Απριλίου 2016, για την προστασία των φυσικών προσώπων έναντι της επεξεργασίας των δεδομένων προσωπικού χαρακτήρα και για την ελεύθερη κυκλοφορία των δεδομένων αυτών και την κατάργηση της οδηγίας 95/46/ΕΚ (Γενικός Κανονισμός για την Προστασία Δεδομένων) (Κείμενο που παρουσιάζει ενδιαφέρον για τον ΕΟΧ)
- Το με αριθμό πρωτοκόλλου 0 ΑΤΥΥΠΔ 0001121 ΕΞ 2022 έγγραφο του αυτοτελούς τμήματος υποστήριξης υπευθύνου προστασίας δεδομένων της ΑΑΔΕ

- τον Ν. 4601/2019 (Α 44) «Εταιρικοί μετασχηματισμοί και εναρμόνιση του νομοθετικού πλαισίου με τις διατάξεις της Οδηγίας 2014/55/ΕΕ του Ευρωπαϊκού Κοινοβουλίου και του Συμβουλίου της 16ης Απριλίου 2014 για την έκδοση ηλεκτρονικών τιμολογίων στο πλαίσιο δημόσιων συμβάσεων και λοιπές διατάξεις»
- την Κ.Υ.Α. με Αριθμ. 63446 (ΦΕΚ Β' 2338/02.06.2021) «Καθορισμός Εθνικού Μορφότυπου ηλεκτρονικού τιμολογίου στο πλαίσιο των Δημοσίων Συμβάσεων»
- του Κεφαλαίου ΙΑ «Ψηφιακή Διαφάνεια-Πρόγραμμα ΔΙΑΥΓΕΙΑ» του Νόμου 4727/2020 (Α' 184) «Ψηφιακή Διακυβέρνηση (Ενσωμάτωση στην Ελληνική Νομοθεσία της Οδηγίας (ΕΕ) 2016/2102 και της Οδηγίας (ΕΕ) 2019/1024) - Ηλεκτρονικές Επικοινωνίες (Ενσωμάτωση στο Ελληνικό Δίκαιο της Οδηγίας (ΕΕ) 2018/1972) και άλλες διατάξεις»
- Την υπ. αριθμ. 2/58493/ΔΠΓΚ (ΦΕΚ 3240/Β/7-8-2018) απόφαση του Αναπληρωτή Υπουργού Οικονομικών «Οικονομική και Διοικητική Ταξινόμηση του Κρατικού Προϋπολογισμού», όπως τροποποιήθηκε και ισχύει.
- Τη με Αριθμ. Γ.Δ.Ο.Υ. Α.Α.Δ.Ε.1090228 ΕΞ 2017 (ΦΕΚ Β 2113 20.6.2017) περί Ανάθεσης αρμοδιοτήτων των άρθρων 24 παρ. 4 και 5, 26, 66 και 69Γ του ν. [4270/2014](#) επί των δαπανών που διενεργούνται από τις Ειδικές Αποκεντρωμένες Υπηρεσίες της Ανεξάρτητης Αρχής Δημοσίων Εσόδων (Α.Α.Δ.Ε.) στις κατά τόπον αρμόδιες Δημοσιονομικές Υπηρεσίες Εποπτείας και Ελέγχου (Δ.Υ.Ε.Ε.) του Γενικού Λογιστηρίου του Κράτους.
- του Π.Δ. 28/2015 (Α' 34) «Κωδικοποίηση διατάξεων για την πρόσβαση σε δημόσια έγγραφα και στοιχεία», όπως ισχύει.
- Την με Αριθμ. Πρ. Δ. ΟΡΓ. Α 1035448 ΕΞ 2022 (ΦΕΚ Β' 2110/28-04-2022)
- Την με Αριθμ. Πρ. Δ. ΟΡΓ. Α 1079613 ΕΞ 2023 (ΦΕΚ Β' 4091/23-06-2023)
- Τη με αριθμ. Δ. ΟΡΓ. Α 1029327 ΕΞ 2022 απόφαση του διοικητή της ΑΑΔΕ (ΦΕΚ Β' 1702) βάσει της οποίας μεταξύ άλλων έλαβε χώρα ο ανακαθορισμός της δομής και των αρμοδιοτήτων των ΔΟΥ και των ΕΛΚΕ και συνεστήθη η υπηρεσία ΚΕΒΕΙΣ Θεσσαλονίκης
- Την με αριθμ. Δ.ΟΡΓ.Α 1089758/ΕΞ2023 απόφαση του διοικητή της ΑΑΔΕ (ΦΕΚ Β' 4537) βάσει της οποίας μεταξύ άλλων έλαβε χώρα ο ανακαθορισμός της δομής και των αρμοδιοτήτων των ΔΟΥ και των ΕΛΚΕ και συνεστήθη η υπηρεσία ΚΕΦΟΚ Θεσσαλονίκης
- Τη διαπιστωμένη ανάγκη των υπηρεσιών ΚΕ.Β.ΕΙ.Σ. και ΚΕ.ΦΟ.Κ. Θεσσαλονίκης για την προμήθεια και εγκατάσταση δύο συσκευών ελέγχου χειραποσκευών-δεμάτων και αλληλογραφίας ΧRAY και ελεγχόμενων θυρών (τουρνικέ-εισόδου).
- Το από 05-06-2024 μήνυμα ηλεκτρονικού ταχυδρομείου
- Το με αρ. πρωτ. 28668/25.06.2024 (ΑΔΑΜ: 24REQ014994769 2024-06-25) τεκμηριωμένο αίτημα του Διατάκτη.
- Το γεγονός ότι από τις διατάξεις της παρούσας προκαλείται δαπάνη σε βάρος του Προϋπολογισμού Περιφερειακών Υπηρεσιών της Α.Α.Δ.Ε. (Ειδ. Φορέας 1024-801-0322200), η οποία βαρύνει τις πιστώσεις του οικ. έτους 2024 συνολικού ύψους 117.000,00 €, η οποία εγγράφεται στους λογαριασμούς 31209890010 Αγορές λοιπών μηχανημάτων και εξοπλισμού, 2420989001 Έξοδα για λοιπές υπηρεσίες, 2410989899 Αγορές Λοιπών Αγαθών, της με αρ. πρωτ. 28824/25-06-2024 (ΑΔΑΜ: 24REQ014999983, ΑΔΑ: 95Β146ΜΠ3Ζ) απόφασης ανάληψης υποχρέωσης – έγκρισης δέσμευσης πίστωσης, η οποία καταχωρήθηκε στο Βιβλίο Εγκρίσεων και Εντολών Πληρωμής με α/α 59275, 59276, 59277.
- Τη με ΑΠ 3977/25.01.2024 απόφαση του Διευθυντή της ΔΟΥ Ε' Θεσσαλονίκης περί συγκρότησης επιτροπής διενέργειας διαγωνισμών και αξιολόγησης προσφορών κατά τη διαδικασία ανάθεσης δημοσίων συμβάσεων προμηθειών και υπηρεσιών και παρακολούθησης των συμβάσεων και παραλαβής προμηθειών και υπηρεσιών για το έτος 2024 (ΑΔΑ 9Λ8146ΜΠ3Ζ-Ε1Σ)
- των σε εκτέλεση των ανωτέρω νόμων εκδοθεισών κανονιστικών πράξεων, των λοιπών διατάξεων που αναφέρονται ρητά ή απορρέουν από τα οριζόμενα στα συμβατικά τεύχη της παρούσας, καθώς και του συνόλου των διατάξεων του ασφαλιστικού, εργατικού, κοινωνικού, περιβαλλοντικού και φορολογικού δικαίου που διέπει την ανάθεση και εκτέλεση της παρούσας σύμβασης, έστω και αν δεν αναφέρονται ρητά παραπάνω,

## 1.5 Προθεσμία παραλαβής προσφορών

Ημερομηνία έναρξης υποβολής των προσφορών είναι η **28.06.2024**, ημέρα **Παρασκευή** και ώρα **15:00**.

Η καταληκτική ημερομηνία παραλαβής των προσφορών είναι η **Δευτέρα 15/07/2024 και ώρα 15:00**.<sup>13</sup>

Η διαδικασία θα διενεργηθεί με χρήση του Εθνικού Συστήματος Ηλεκτρονικών Δημόσιων Συμβάσεων (ΕΣΗΔΗΣ) Προμήθειες και Υπηρεσίες του ΟΠΣ ΕΣΗΔΗΣ (Διαδικτυακή Πύλη [www.promitheus.gov.gr](http://www.promitheus.gov.gr)) <https://portal.eprocurement.gov.gr/webcenter/portal/TestPortal>

ΥΠΟΒΟΛΗ ΠΡΟΣΦΟΡΩΝ			ΑΠΟΣΦΡΑΓΙΣΗ ΠΡΟΣΦΟΡΩΝ
ΔΙΑΔΙΚΤΥΑΚΟΣ ΤΟΠΟΣ ΥΠΟΒΟΛΗΣ ΠΡΟΣΦΟΡΩΝ	ΕΝΑΡΞΗ ΥΠΟΒΟΛΗΣ ΠΡΟΣΦΟΡΩΝ	ΛΗΞΗ ΥΠΟΒΟΛΗΣ ΠΡΟΣΦΟΡΩΝ	
Διαδικτυακή πύλη <a href="http://www.promitheus.gov.gr">www.promitheus.gov.gr</a> του Ε.Σ.Η.Δ.Η.Σ.	28.06.2024 Ημέρα Παρασκευή Ώρα 15:00	15.07.2024 Ημέρα Δευτέρα Ώρα 15:00	17.07.2024, Ημέρα Τετάρτη και ώρα 09:00

## 1.6 Δημοσιότητα

### B. Δημοσίευση σε εθνικό επίπεδο <sup>14</sup>

Η περίληψη της διακήρυξης<sup>15</sup> και το πλήρες κείμενο της παρούσας Διακήρυξης καταχωρήθηκαν στο Κεντρικό Ηλεκτρονικό Μητρώο Δημοσίων Συμβάσεων (ΚΗΜΔΗΣ).

Τα έγγραφα της σύμβασης της παρούσας Διακήρυξης καταχωρήθηκαν στη σχετική ηλεκτρονική διαδικασία σύναψης δημόσιας σύμβασης στο ΕΣΗΔΗΣ, η οποία έλαβε Συστημικό Αύξοντα Αριθμό: 354204 και αναρτήθηκαν στη Διαδικτυακή Πύλη ([www.promitheus.gov.gr](http://www.promitheus.gov.gr)) του ΟΠΣ ΕΣΗΔΗΣ.

Περίληψη της παρούσας Διακήρυξης δημοσιεύεται και στον Ελληνικό Τύπο<sup>16 17 18</sup>, σύμφωνα με το άρθρο 66 του Ν. 4412/2016 :

**α)** Στην ημερήσια εφημερίδα «Ημερήσια Τοπική», στις 28/06/2024.

**β)** Στην εβδομαδιαία εφημερίδα «7 Ημέρες», στις 28/06/2024.

Περίληψη της παρούσας Διακήρυξης, όπως προβλέπεται στην περίπτωση (ιστ) της παραγράφου 3 του άρθρου 76 του Ν.4727/2020, αναρτήθηκε στο διαδίκτυο, στον ιστότοπο <http://et.diavgeia.gov.gr/> (ΠΡΟΓΡΑΜΜΑ ΔΙΑΥΓΕΙΑ).

Η Διακήρυξη καταχωρήθηκε στο διαδίκτυο, στην ιστοσελίδα της αναθέτουσας αρχής, στη διεύθυνση (URL): [www.aade.gr](http://www.aade.gr) στη διαδρομή: Αρχική σελίδα → Προκηρύξεις – Διαγωνισμοί, στις 26/06/2024

<sup>13</sup> Κατά τον καθορισμό των προθεσμιών παραλαβής των προσφορών οι Α.Α. λαμβάνουν υπόψη την πολυπλοκότητα της σύμβασης και τον χρόνο που απαιτείται για την προετοιμασία των προσφορών (άρθρο 60 παρ. 1 ν. 4412/2016). Η ελάχιστη προθεσμία παραλαβής των προσφορών στην ανοιχτή διαδικασία καθορίζεται : α) για τις συμβάσεις άνω των ορίων από τις διατάξεις των άρθρων 27, 60 και 67 του ν. 4412/2016 και β) για τις συμβάσεις κάτω των ορίων από τις διατάξεις του άρθρου 121 του ίδιου νόμου.

<sup>14</sup> Άρθρο 66 Ν. 4412/2016. Η παρούσα διακήρυξη και οι προκηρύξεις δεν δημοσιεύονται σε εθνικό επίπεδο, πριν από την ημερομηνία δημοσίευσης στην Επίσημη Εφημερίδα της ΕΕ. Ωστόσο, η δημοσίευση μπορεί να πραγματοποιείται σε κάθε περίπτωση σε εθνικό επίπεδο, όταν οι Α.Α. δεν έχουν ενημερωθεί σχετικά με τη δημοσίευση εντός 48 ωρών από τη βεβαίωση παραλαβής της προκήρυξης/ γνωστοποίησης.

<sup>15</sup> Από 01.06.2021 καταργήθηκε η υποχρέωση σύνταξης προκήρυξης για συμβάσεις κάτω των ορίων (Πρβλ άρθρο 141 του ν.4782/2021, παρ. 1 περ.4)

<sup>16</sup> Η υποχρέωση δημοσίευσης της προκήρυξης σε μία τοπική εφημερίδα, που προβλέπεται στο άρθρο 4 του ΠΔ 118/2007/άρθρο 5 του ΕΚΠΟΤΑ, συνεχίζει να υφίσταται μέχρι και την 31/12/2023, οπότε και καταργείται. Πρβλ. άρθρο 377§1 περίπτ (59 και 82) και άρθρο 379 §12 ν. 4412/2016, όπως τροποποιήθηκε με το άρθρο 245 του ν. 4782/2021.

<sup>17</sup> Η υποχρέωση δημοσίευσης σε νομαρχιακές (νυν "περιφερειακές" κατά το αρ.16 του ν.4487/2017) και τοπικές εφημερίδες του ν.3548/2007, συνεχίζει να υφίσταται μέχρι και την 31/12/2023, οπότε και καταργείται, βλέπε άρθρο 377§1 περίπτ (35) και άρθρο 379 §12 ν. 4412/2016, όπως τροποποιήθηκε με το άρθρο 245 του ν. 4782/2021.

<sup>18</sup> Για τις δημοσιεύσεις περιλήψεων διαγωνισμών στον εθνικό τύπο, βλ. και ΠΙΝΑΚΑ 1 «ΥΠΟΧΡΕΩΣΕΙΣ ΔΗΜΟΣΙΕΥΣΕΩΝ ΣΤΟΝ ΕΘΝΙΚΟ ΤΥΠΟ ΚΑΤΑ ΤΟΝ Ν.4412/2016», στην ιστοσελίδα της Αρχής, στη διαδρομή Αναθέτουσες Αρχές/Γενικές Οδηγίες/Υποστηρικτικό Υλικό.

ΔΗΜΟΣΙΕΥΣΗ					
ΑΝΑΡΤΗΣΗ ΤΗΣ ΠΕΡΙΛΗΨΗΣ ΔΙΑΚΗΡΥΞΗΣ ΣΤΟ Κ.Η.Μ.ΔΗ.Σ	ΑΝΑΡΤΗΣΗ ΤΗΣ ΔΙΑΚΗΡΥΞΗΣ ΣΤΟ Κ.Η.Μ.ΔΗ.Σ	ΑΝΑΡΤΗΣΗ ΤΗΣ ΠΕΡΙΛΗΨΗΣ ΔΙΑΚΗΡΥΞΗΣ ΣΤΗ ΔΙΑΥΓΕΙΑ	ΑΝΑΡΤΗΣΗ ΤΗΣ ΔΙΑΚΗΡΥΞΗΣ ΣΤΗΝ ΙΣΤΟΣΕΛΙΔΑ ΤΗΣ ΑΝΑΘΕΤΟΥΣΑΣ ΑΡΧΗΣ	ΑΝΑΡΤΗΣΗ ΤΗΣ ΠΕΡΙΛΗΨΗΣ ΔΙΑΚΗΡΥΞΗΣ ΣΕ ΗΜΕΡΗΣΙΟ ΤΟΠΙΚΟ ΤΥΠΟ	ΑΝΑΡΤΗΣΗ ΤΗΣ ΠΕΡΙΛΗΨΗΣ ΔΙΑΚΗΡΥΞΗΣ ΣΕ ΕΒΔΟΜΑΔΙΑΙΟ ΤΟΠΙΚΟ ΤΥΠΟ
26/06/2024	26/06/2024	26/06/2024	26/06/2024	28/06/2024	28/06/2024

### Γ. Έξοδα δημοσιεύσεων

Οι δαπάνες δημοσίευσης, καταβάλλονται από τον φορέα που έδωσε την εντολή καταχώρισης στην εφημερίδα, εντός των προθεσμιών του άρθρου 69Z του ν. 4270/2014 (Α' 143). Σε περίπτωση ανακήρυξης αναδόχου της δημοσιευόμενης διαδικασίας, οι ως άνω δαπάνες παρακρατούνται από τον φορέα και αφαιρούνται από το τίμημα που οφείλει στον ανάδοχο για την προμήθεια.<sup>19</sup>

### 1.7 Αρχές εφαρμοζόμενες στη διαδικασία σύναψης

Οι οικονομικοί φορείς δεσμεύονται ότι:

α) τηρούν και θα εξακολουθήσουν να τηρούν κατά την εκτέλεση της σύμβασης, εφόσον επιλεγούν, τις υποχρεώσεις τους που απορρέουν από τις διατάξεις της περιβαλλοντικής, κοινωνικοασφαλιστικής και εργατικής νομοθεσίας, που έχουν θεσπιστεί με το δίκαιο της Ένωσης, το εθνικό δίκαιο, συλλογικές συμβάσεις ή διεθνείς διατάξεις περιβαλλοντικού, κοινωνικού και εργατικού δικαίου, οι οποίες απαριθμούνται στο Παράρτημα Χ του Προσαρτήματος Α του ν. 4412/2016. Η τήρηση των εν λόγω υποχρεώσεων ελέγχεται και βεβαιώνεται από τα όργανα που επιβλέπουν την εκτέλεση των δημοσίων συμβάσεων και τις αρμόδιες δημόσιες αρχές και υπηρεσίες που ενεργούν εντός των ορίων της ευθύνης και της αρμοδιότητάς τους,<sup>20</sup>

β) δεν θα ενεργήσουν αθέμιτα, παράνομα ή καταχρηστικά καθ' όλη τη διάρκεια της διαδικασίας ανάθεσης, αλλά και κατά το στάδιο εκτέλεσης της σύμβασης, εφόσον επιλεγούν,

γ) λαμβάνουν τα κατάλληλα μέτρα για να διαφυλάξουν την εμπιστευτικότητα των πληροφοριών που έχουν χαρακτηριστεί ως τέτοιες.

<sup>19</sup> Πρβλ. άρθρο 26 ν. 5005/2022 (Α' 236), ως τροποποίησε άρθρο 4 ν. 3548/2007 (Α' 68) με την προσθήκη παρ. 4.

<sup>20</sup> Άρθρο 18 παρ. 2 του ν. 4412/2016.

## 2. ΓΕΝΙΚΟΙ ΚΑΙ ΕΙΔΙΚΟΙ ΟΡΟΙ ΣΥΜΜΕΤΟΧΗΣ

### 2.1 Γενικές Πληροφορίες

#### 2.1.1 Έγγραφο της σύμβασης

Τα έγγραφα της παρούσας διαδικασίας σύναψης,<sup>21</sup> είναι τα ακόλουθα:

1. Η με αρ. πρωτ. 28878/26-06-2024 Περίληψη της Διακήρυξης (ΑΔΑΜ: 24PROC015002535).
2. το Ευρωπαϊκό Ενιαίο Έγγραφο Σύμβασης [ΕΕΕΣ]
3. η παρούσα διακήρυξη και τα παραρτήματά της
4. οι συμπληρωματικές πληροφορίες που τυχόν παρέχονται στο πλαίσιο της διαδικασίας, ιδίως σχετικά με τις προδιαγραφές και τα σχετικά δικαιολογητικά

#### 2.1.2 Επικοινωνία - Πρόσβαση στα έγγραφα της Σύμβασης

Όλες οι επικοινωνίες σε σχέση με τα βασικά στοιχεία της διαδικασίας σύναψης της σύμβασης, καθώς και όλες οι ανταλλαγές πληροφοριών, ιδίως η ηλεκτρονική υποβολή, εκτελούνται με τη χρήση της πλατφόρμας του Εθνικού Συστήματος Ηλεκτρονικών Δημοσίων Συμβάσεων (ΕΣΗΔΗΣ), η οποία είναι προσβάσιμη μέσω της Διαδικτυακής Πύλης ([www.promitheus.gov.gr](http://www.promitheus.gov.gr))<sup>23</sup>.

#### Επίσκεψη στο χώρο

Οι οικονομικοί φορείς έχουν την δυνατότητα, προαιρετικά, να προβούν σε επιτόπια επίσκεψη των εγκαταστάσεων το αργότερο οκτώ (8) ημέρες πριν από την καταληκτική ημερομηνία υποβολής προσφορών. Για την επίσκεψη στα κτίρια οι υποψήφιοι ανάδοχοι υποβάλλουν αίτημα μέσω της πλατφόρμας του Εθνικού Συστήματος Ηλεκτρονικών Δημοσίων Συμβάσεων (ΕΣΗΔΗΣ) και ταυτόχρονα, εφόσον το επιθυμούν, αποστέλλουν ηλεκτρονικό μήνυμα στο [diataktis4215@n3.syzefxis.gov.gr](mailto:diataktis4215@n3.syzefxis.gov.gr) Στο ηλεκτρονικό τους μήνυμα αναφέρουν τα στοιχεία των στελεχών τους που θα επισκεφθούν το χώρο. Η Αναθέτουσα Αρχή ανταποκρίνεται αναφέροντας την ημερομηνία και την ώρα της επίσκεψης.

#### 2.1.3 Παροχή Διευκρινίσεων

Τα σχετικά αιτήματα παροχής διευκρινίσεων υποβάλλονται ηλεκτρονικά, το αργότερο **έξι (6) ημέρες** πριν

<sup>21</sup> Ως «έγγραφο διαδικασίας σύναψης της σύμβασης» ή «έγγραφο της σύμβασης», κατά την έννοια της περ. 14 της παρ.1 του άρθρου 2 του ν. 4412/2016 νοείται κάθε έγγραφο το οποίο παρέχει ή στο οποίο παραπέμπει η Α.Α./Α.Φ. με σκοπό να περιγράψει ή να προσδιορίσει στοιχεία της σύμβασης ή της διαδικασίας ανάθεσης, συμπεριλαμβανομένης της προκήρυξης σύμβασης του άρθρου 63 και 293, της προκαταρκτικής προκήρυξης του άρθρου 62, της περιοδικής ενδεικτικής προκήρυξης του άρθρου 291, αν χρησιμοποιείται ως μέσο προκήρυξης του διαγωνισμού, των τεχνικών προδιαγραφών, του περιγραφικού εγγράφου, των προτεινόμενων όρων της σύμβασης, των υποδειγμάτων για την προσκόμιση των εγγράφων από τους υποψηφίους και τους προσφέροντες, των πληροφοριών σχετικά με τις γενικές και ειδικές υποχρεώσεις και τυχόν πρόσθετων εγγράφων. Επίσης, στην έννοια αυτή περιλαμβάνονται και η διακήρυξη ή η πρόσκληση σε διαπραγμάτευση στις οποίες αναφέρονται όλοι οι ειδικοί και γενικοί όροι σύναψης και εκτέλεσης της σύμβασης, το Ενιαίο Ευρωπαϊκό Έγγραφο Σύμβασης (ΕΕΕΣ), οι συμπληρωματικές πληροφορίες που παρέχει η αναθέτουσα αρχή δυνάμει της παρ. 2 του άρθρου 67 και της παρ. 2 του άρθρου 297, το σχέδιο της σύμβασης μετά των Παραρτημάτων αυτής και η τεχνική συγγραφή υποχρεώσεων που περιλαμβάνει και τις εφαρμοστέες τεχνικές προδιαγραφές

<sup>22</sup> Επιλέγεται κατά κανόνα η εκ του νόμου υποχρεωτική χρήση του ΕΣΗΔΗΣ για την πρόσβαση στα έγγραφα της σύμβασης και την επικοινωνία. Οι επιλογές που ακολουθούν αφορούν περιπτώσεις που δεν είναι δυνατή εν όλω ή εν μέρει η ελεύθερη, πλήρης, άμεση και δωρεάν ηλεκτρονική πρόσβαση στα έγγραφα της σύμβασης. Επιπλέον, σε περίπτωση που απαιτούνται ειδικά εργαλεία, συσκευές ή μορφότυποι περιγράφονται στο σημείο αυτό ταυτόχρονα με τον τρόπο πρόσβασης των ενδιαφερομένων.

<sup>23</sup> Επιλέγεται κατά κανόνα η εκ του νόμου υποχρεωτική χρήση του ΕΣΗΔΗΣ για την πρόσβαση στα έγγραφα της σύμβασης και την επικοινωνία. Οι επιλογές που ακολουθούν αφορούν περιπτώσεις που δεν είναι δυνατή εν όλω ή εν μέρει η ελεύθερη, πλήρης, άμεση και δωρεάν ηλεκτρονική πρόσβαση στα έγγραφα της σύμβασης. Επιπλέον, σε περίπτωση που απαιτούνται ειδικά εργαλεία, συσκευές ή μορφότυποι περιγράφονται στο σημείο αυτό ταυτόχρονα με τον τρόπο πρόσβασης των ενδιαφερομένων.

την καταληκτική ημερομηνία υποβολής προσφορών και απαντώνται αντίστοιχα, στο πλαίσιο της παρούσας, στη σχετική ηλεκτρονική διαδικασία σύναψης δημόσιας σύμβασης στην πλατφόρμα του ΕΣΗΔΗΣ **μέχρι (4) ημέρες** πριν την καταληκτική ημερομηνία υποβολής προσφορών, η οποία είναι προσβάσιμη μέσω της Διαδικτυακής Πύλης ([www.promitheus.gov.gr](http://www.promitheus.gov.gr)). Αιτήματα παροχής συμπληρωματικών πληροφοριών – διευκρινίσεων υποβάλλονται από εγγεγραμμένους στο σύστημα οικονομικούς φορείς, δηλαδή από εκείνους που διαθέτουν σχετικά διαπιστευτήρια που τους έχουν χορηγηθεί (όνομα χρήστη και κωδικό πρόσβασης) και απαραίτητα το ηλεκτρονικό αρχείο με το κείμενο των ερωτημάτων είναι ηλεκτρονικά υπογεγραμμένο. Αιτήματα παροχής διευκρινίσεων που είτε υποβάλλονται με άλλον τρόπο, είτε το ηλεκτρονικό αρχείο που τα συνοδεύει δεν είναι ηλεκτρονικά υπογεγραμμένο, δεν εξετάζονται.

Η αναθέτουσα αρχή παρατείνει την προθεσμία παραλαβής των προσφορών, ούτως ώστε όλοι οι ενδιαφερόμενοι οικονομικοί φορείς να μπορούν να λάβουν γνώση όλων των αναγκαίων πληροφοριών για την κατάρτιση των προσφορών στις ακόλουθες περιπτώσεις<sup>24</sup>:

α) όταν, για οποιονδήποτε λόγο, πρόσθετες πληροφορίες, αν και ζητήθηκαν από τον οικονομικό φορέα έγκαιρα δεν έχουν παρασχεθεί το αργότερο τέσσερις (4) ημέρες πριν από την προθεσμία που ορίζεται για την παραλαβή των προσφορών,

β) όταν τα έγγραφα της σύμβασης υφίστανται σημαντικές αλλαγές.

Η διάρκεια της παράτασης θα είναι ανάλογη με τη σπουδαιότητα των πληροφοριών που ζητήθηκαν ή των αλλαγών.

Όταν οι πρόσθετες πληροφορίες δεν έχουν ζητηθεί έγκαιρα ή δεν έχουν σημασία για την προετοιμασία κατάλληλων προσφορών, η παράταση της προθεσμίας εναπόκειται στη διακριτική ευχέρεια της αναθέτουσας αρχής.

Η αναθέτουσα αρχή, με ειδικά αιτιολογημένη απόφασή της, δύναται να παρατείνει την προθεσμία παραλαβής των προσφορών, τηρουμένων σε κάθε περίπτωση των αρχών της ίσης μεταχείρισης και της διαφάνειας.

Τροποποίηση των όρων της διαγωνιστικής διαδικασίας (πχ αλλαγή/μετάθεση της καταληκτικής ημερομηνίας υποβολής προσφορών, καθώς και σημαντικές αλλαγές των εγγράφων της σύμβασης, σύμφωνα με την προηγούμενη παράγραφο) δημοσιεύεται στο ΚΗΜΔΗΣ<sup>25</sup>.

#### 2.1.4 Γλώσσα

Τα έγγραφα της σύμβασης έχουν συνταχθεί στην ελληνική γλώσσα.<sup>26</sup>

Τυχόν προδικαστικές προσφυγές υποβάλλονται στην ελληνική γλώσσα.

Οι **προσφορές**, τα στοιχεία που περιλαμβάνονται σε αυτές, καθώς και τα αποδεικτικά έγγραφα σχετικά με τη μη ύπαρξη λόγου αποκλεισμού και την πλήρωση των κριτηρίων ποιοτικής επιλογής<sup>27</sup> συντάσσονται στην ελληνική γλώσσα ή συνοδεύονται από επίσημη μετάφρασή τους στην ελληνική γλώσσα.

Τα αλλοδαπά δημόσια και ιδιωτικά έγγραφα συνοδεύονται από μετάφρασή τους στην ελληνική γλώσσα επικυρωμένη, είτε από πρόσωπο αρμόδιο κατά τις κείμενες διατάξεις της εθνικής νομοθεσίας είτε από πρόσωπο κατά νόμο αρμόδιο της χώρας στην οποία έχει συνταχθεί το έγγραφο.

Ενημερωτικά και τεχνικά φυλλάδια και άλλα έντυπα, εταιρικά ή μη, με ειδικό τεχνικό περιεχόμενο, δηλαδή έντυπα με αμιγώς τεχνικά χαρακτηριστικά, όπως αριθμούς, αποδόσεις σε διεθνείς μονάδες, μαθηματικούς

<sup>24</sup> Άρθρο 67 παρ.3 του ν. 4412/2016 & άρθρο 121 παρ.5 του ν. 4412/2016.

<sup>25</sup> Πρβλ έγγραφο ΕΑΑΔΗΣΥ με α.π. 4121/30-07-2020 « Διευκρινίσεις ως προς την τήρηση των διατυπώσεων δημοσιότητας στη διαγωνιστική διαδικασία σε περίπτωση τροποποίησης όρων της διακήρυξης» (ΑΔΑ: ΩΡΗ9ΟΞΤΒ-2ΧΖ)

<sup>26</sup> Άρθρο 53 παρ.3 του ν. 4412/2016: Τα έγγραφα της σύμβασης (όπως περιγράφονται στην παρ. 2.1.1) συντάσσονται υποχρεωτικά στην ελληνική γλώσσα και προαιρετικά και σε άλλες γλώσσες, συνολικά ή μερικά. Σε περίπτωση ασυμφωνίας μεταξύ των τμημάτων των εγγράφων της σύμβασης που έχουν συνταχθεί σε περισσότερες γλώσσες, επικρατεί η ελληνική έκδοση.

<sup>27</sup> Άρθρο 80 παρ. 10 ν. 4412/2016

τύπους και σχέδια, που είναι δυνατόν να διαβαστούν σε κάθε γλώσσα και δεν είναι απαραίτητη η μετάφραση τους, μπορούν να υποβάλλονται σε άλλη γλώσσα, χωρίς να συνοδεύονται από μετάφραση στην ελληνική.<sup>28</sup>

Κάθε μορφής επικοινωνία με την αναθέτουσα αρχή, καθώς και μεταξύ αυτής και του αναδόχου, θα γίνονται υποχρεωτικά στην ελληνική γλώσσα<sup>29</sup>.

### 2.1.5 Εγγυήσεις<sup>30</sup>

Οι εγγυητικές επιστολές των παραγράφων 2.2.2 και 4.1. εκδίδονται από πιστωτικά ιδρύματα ή χρηματοδοτικά ιδρύματα ή ασφαλιστικές επιχειρήσεις κατά την έννοια των περιπτώσεων β' και γ' της παρ. 1 του άρθρου 14 του ν. 4364/ 2016 (Α' 13)<sup>31</sup>, που λειτουργούν νόμιμα στα κράτη - μέλη της Ένωσης ή του Ευρωπαϊκού Οικονομικού Χώρου ή στα κράτη-μέλη της ΣΔΣ και έχουν, σύμφωνα με τις ισχύουσες διατάξεις, το δικαίωμα αυτό. Μπορούν, επίσης, να εκδίδονται από το Τ.Μ.Ε.Δ.Ε. ή να παρέχονται με γραμμάτιο του Ταμείου Παρακαταθηκών και Δανείων με παρακατάθεση σε αυτό του αντίστοιχου χρηματικού ποσού<sup>32</sup>. Αν συσταθεί παρακαταθήκη με γραμμάτιο παρακατάθεσης χρεογράφων στο Ταμείο Παρακαταθηκών και Δανείων, τα τοκομερίδια ή μερίσματα που λήγουν κατά τη διάρκεια της εγγύησης επιστρέφονται μετά τη λήξη τους στον υπέρ ου η εγγύηση οικονομικό φορέα.

Οι εγγυητικές επιστολές εκδίδονται κατ' επιλογή των οικονομικών φορέων από έναν ή περισσότερους εκδότες της παραπάνω παραγράφου.

Οι εγγυήσεις αυτές περιλαμβάνουν κατ' ελάχιστον τα ακόλουθα στοιχεία: α) την ημερομηνία έκδοσης, β) τον εκδότη, γ) την αναθέτουσα αρχή προς την οποία απευθύνονται, δ) τον αριθμό της εγγύησης, ε) το ποσό που καλύπτει η εγγύηση, στ) την πλήρη επωνυμία, τον Α.Φ.Μ. και τη διεύθυνση του οικονομικού φορέα υπέρ του οποίου εκδίδεται η εγγύηση (στην περίπτωση ένωσης αναγράφονται όλα τα παραπάνω για κάθε μέλος της ένωσης), ζ) τους όρους ότι: αα) η εγγύηση παρέχεται ανέκκλητα και ανεπιφύλακτα, ο δε εκδότης παραιτείται του δικαιώματος της διαιρέσεως και της διζήσεως και ββ) ότι σε περίπτωση κατάρπτωσης αυτής, το ποσό της κατάρπτωσης υπόκειται στο εκάστοτε ισχύον τέλος χαρτοσήμου, η) τα στοιχεία της σχετικής διακήρυξης και την καταληκτική ημερομηνία υποβολής προσφορών, θ) την ημερομηνία λήξης ή τον χρόνο ισχύος της εγγύησης, ι) την ανάληψη υποχρέωσης από τον εκδότη της εγγύησης να καταβάλει το ποσό της εγγύησης ολικά ή μερικά εντός πέντε (5) ημερών μετά από απλή έγγραφη ειδοποίηση εκείνου προς τον οποίο απευθύνεται και ια) στην περίπτωση των εγγυήσεων καλής εκτέλεσης και προκαταβολής, τον αριθμό και τον τίτλο της σχετικής σύμβασης<sup>33</sup>.

Η περ. α' του προηγούμενου εδαφίου ζ' δεν εφαρμόζεται για τις εγγυήσεις που παρέχονται με γραμμάτιο του Ταμείου Παρακαταθηκών και Δανείων.

Σχετικά υποδείγματα παρατίθενται στο Παράρτημα VI: ΥΠΟΔΕΙΓΜΑΤΑ ΕΓΓΥΗΤΙΚΩΝ ΕΠΙΣΤΟΛΩΝ της παρούσας.

Η αναθέτουσα αρχή επικοινωνεί με τους εκδότες των εγγυητικών επιστολών, προκειμένου να διαπιστώσει την εγκυρότητά τους.

### 2.1.6 Προστασία Προσωπικών Δεδομένων

Η αναθέτουσα αρχή ενημερώνει το φυσικό πρόσωπο που υπογράφει την προσφορά ως Προσφέρων ή ως Νόμιμος Εκπρόσωπος Προσφέροντος, ότι η ίδια ή και τρίτοι, κατ' εντολή και για λογαριασμό της, θα επεξεργάζονται προσωπικά δεδομένα που περιέχονται στους φακέλους της προσφοράς και τα αποδεικτικά μέσα τα οποία υποβάλλονται σε αυτήν, στο πλαίσιο του παρόντος Διαγωνισμού, για τον σκοπό της

<sup>28</sup> Άρθρο 92 παρ.4 του ν. 4412/2016

<sup>29</sup> Με την επιφύλαξη της εν όλω ή εν μέρει σύνταξης των εγγράφων σε άλλη γλώσσα

<sup>30</sup> Άρθρο 72 του ν. 4412/2 016

<sup>31</sup> Πρβλ. άρθρο 120 του ν.4512/2018 (ΦΕΚ Α' 5/17.1.2017), καθώς και άρθρο 15 παρ.1 του ν.4541/2018 (ΦΕΚ Α' 93/31.5.2018),

<sup>32</sup> Τα γραμμάτια σύστασης χρηματικής παρακαταθήκης του Ταμείου Παρακαταθηκών και Δανείων, για την παροχή εγγυήσεων συμμετοχής και καλής εκτέλεσης (εγγυοδοτική παρακαταθήκη) συστήνονται σύμφωνα με την ειδική νομοθεσία που διέπει αυτό και ειδικότερα βάσει του άρθρου 4 του π.δ της 30 Δεκεμβρίου 1926/3 Ιανουαρίου 1927 ("Περί συστάσεως και αποδόσεως παρακαταθηκών και καταθέσεων αναρ τω Ταμείω Παρακαταθηκών και Δανείων"). Πρβλ. το με αρ. πρωτ. 2756/23-5-2017 έγγραφο της Ε.Α.Α.ΔΗ.ΣΥ. (ΑΔΑ: 7ΝΣΡΟΞΤΒ-975).

<sup>33</sup> Παρ. 12 άρθρου 72 του ν. 4412/2016



αξιολόγησης των προσφορών και της ενημέρωσης έτερων συμμετεχόντων σε αυτόν, λαμβάνοντας κάθε εύλογο μέτρο για τη διασφάλιση του απόρρητου και της ασφάλειας της επεξεργασίας των δεδομένων και της προστασίας τους από κάθε μορφής αθέμιτη επεξεργασία, σύμφωνα με τις διατάξεις της κείμενης νομοθεσίας περί προστασίας προσωπικών δεδομένων, κατά τα αναλυτικώς αναφερόμενα στην αναλυτική ενημέρωση που επισυνάπτεται στην παρούσα.

## 2.2 Δικαίωμα Συμμετοχής - Κριτήρια Ποιοτικής Επιλογής

### 2.2.1 Δικαίωμα συμμετοχής

1. Δικαίωμα συμμετοχής στη διαδικασία σύναψης της παρούσας σύμβασης έχουν φυσικά ή νομικά πρόσωπα και, σε περίπτωση ενώσεων οικονομικών φορέων, τα μέλη αυτών, που είναι εγκατεστημένα σε:

α) κράτος-μέλος της Ένωσης,

β) κράτος-μέλος του Ευρωπαϊκού Οικονομικού Χώρου (Ε.Ο.Χ.),

γ) τρίτες χώρες που έχουν υπογράψει και κυρώσει τη ΣΔΣ<sup>34</sup>, στον βαθμό που η υπό ανάθεση δημόσια σύμβαση καλύπτεται από τα Παραρτήματα 1, 2, 4, 5, 6 και 7<sup>35</sup> και τις γενικές σημειώσεις του σχετικού με την Ένωση Προσαρτήματος Ι της ως άνω Συμφωνίας, καθώς και

δ) σε τρίτες χώρες που δεν εμπίπτουν στην περίπτωση γ' της παρούσας παραγράφου και έχουν συνάψει διμερείς ή πολυμερείς συμφωνίες με την Ένωση σε θέματα διαδικασιών ανάθεσης δημοσίων συμβάσεων<sup>36</sup>.

Στον βαθμό που καλύπτονται από τα Παραρτήματα 1, 2, 4 και 5, 6 και 7 και τις γενικές σημειώσεις του σχετικού με την Ένωση Προσαρτήματος Ι της ΣΔΣ, καθώς και τις λοιπές διεθνείς συμφωνίες από τις οποίες δεσμεύεται η Ένωση, οι αναθέτουσες αρχές επιφυλάσσουν για τα έργα, τα αγαθά, τις υπηρεσίες και τους οικονομικούς φορείς των χωρών που έχουν υπογράψει τις εν λόγω συμφωνίες μεταχείριση εξίσου ευνοϊκή με αυτήν που επιφυλάσσουν για τα έργα, τα αγαθά, τις υπηρεσίες και τους οικονομικούς φορείς της Ένωσης<sup>37</sup>

2. Οικονομικός φορέας συμμετέχει είτε μεμονωμένα είτε ως μέλος ένωσης. Οι ενώσεις οικονομικών φορέων, συμπεριλαμβανομένων και των προσωρινών συμπράξεων, δεν απαιτείται να περιβληθούν συγκεκριμένη νομική μορφή για την υποβολή προσφοράς. Η αναθέτουσα αρχή μπορεί να απαιτήσει από τις ενώσεις οικονομικών φορέων να περιβληθούν συγκεκριμένη νομική μορφή, εφόσον τους ανατεθεί η σύμβαση.
3. Φορέας που συμμετέχει αυτόνομα ή σε ένωση με άλλους φορείς (φυσικά ή νομικά πρόσωπα) στο διαγωνισμό, δεν μπορεί επί ποινή αποκλεισμού να μετέχει σε περισσότερα του ενός σχήματα διαγωνιζομένων.
4. Η συμμετοχή στο διαγωνισμό προϋποθέτει και αποτελεί τεκμήριο ότι κάθε διαγωνιζόμενος έχει λάβει πλήρη γνώση και έχει αποδεχθεί ανεπιφύλακτα το σύνολο των όρων που περιλαμβάνονται στην παρούσα διακήρυξη.

Στις περιπτώσεις υποβολής προσφοράς από ένωση οικονομικών φορέων, όλα τα μέλη της ευθύνονται έναντι της αναθέτουσας αρχής αλληλεγγύως και εις ολόκληρον<sup>38</sup>.

<sup>34</sup> Βλ. σχετικά με ΣΔΣ [https://www.wto.org/english/tratop\\_e/gproc\\_e/gp\\_gpa\\_e.htm](https://www.wto.org/english/tratop_e/gproc_e/gp_gpa_e.htm)

<sup>35</sup> Σύμφωνα με το ισχύον κείμενο της ΣΔΣ, τα σχετικά παραρτήματα που αναφέρονται στο άρθρο 25 αντιστοιχούν πλέον στα 1, 2, 4, 5, 6 και 7.

<sup>36</sup> Επισημαίνεται ότι απαγορεύεται η συμμετοχή εξωχώρας εταιρείας από «μη συνεργάσιμα κράτη στον φορολογικό τομέα» κατά την έννοια των παρ. 3 και 4 του άρθρου 65 του ν. 4172/2013, καθώς και από κράτη που έχουν προνομιακό φορολογικό καθεστώς, όπως αυτά ορίζονται στον κατάλογο της απόφασης της παρ. 7 του άρθρου 65 του ως άνω Κώδικα, κατά τα αναφερόμενα στην περίπτωση α' και β' της παραγράφου 4 του άρθρου 4 του ν. 3310/2005.

<sup>37</sup> Πρβλ. σχετικά, σελ. 8 της Ανακοίνωσης της Επιτροπής C (2019) 5494 final «Κατευθυντήριες γραμμές για τη συμμετοχή προσφερόντων και αγαθών από τρίτες χώρες στην αγορά δημοσίων συμβάσεων της ΕΕ».

<sup>38</sup> Άρθρο 19 ν. 4412/2016.



## 2.2.2 Εγγύηση συμμετοχής<sup>39</sup>

**2.2.2.1.** Για την έγκυρη συμμετοχή στη διαδικασία σύναψης της παρούσας σύμβασης, κατατίθεται από τους συμμετέχοντες οικονομικούς φορείς (προσφέροντες), εγγυητική επιστολή συμμετοχής<sup>40</sup>, που ανέρχεται σε ποσό ίσο με το δύο τοις εκατό (2%) της εκτιμώμενης αξίας του Διαγωνισμού, χωρίς Φ.Π.Α., με στρογγυλοποίηση στο δεύτερο δεκαδικό ψηφίο.<sup>41</sup>

Στην περίπτωση ένωσης οικονομικών φορέων, η εγγύηση συμμετοχής περιλαμβάνει και τον όρο ότι η εγγύηση καλύπτει τις υποχρεώσεις όλων των οικονομικών φορέων που συμμετέχουν στην ένωση.

Η εγγύηση συμμετοχής πρέπει να ισχύει τουλάχιστον για τριάντα (30) ημέρες μετά τη λήξη του χρόνου ισχύος της προσφοράς του άρθρου 2.4.5 της παρούσας, άλλως η προσφορά απορρίπτεται. Η αναθέτουσα αρχή μπορεί, πριν από τη λήξη της προσφοράς, να ζητά από τους προσφέροντες να παρατείνουν, πριν τη λήξη τους, τη διάρκεια ισχύος της προσφοράς και της εγγύησης συμμετοχής.

Οι πρωτότυπες εγγυήσεις συμμετοχής, πλην των εγγυήσεων που εκδίδονται ηλεκτρονικά, προσκομίζονται, σε κλειστό φάκελο με ευθύνη του οικονομικού φορέα, το αργότερο πριν την ημερομηνία και ώρα αποσφράγισης των προσφορών που ορίζεται στην παρ. 3.1 της παρούσας, άλλως η προσφορά απορρίπτεται ως απαράδεκτη, μετά από γνώμη της Επιτροπής Διαγωνισμού.

**2.2.2.2.** Η εγγύηση συμμετοχής επιστρέφεται στον ανάδοχο με την προσκόμιση της εγγύησης καλής εκτέλεσης.

Η εγγύηση συμμετοχής επιστρέφεται στους λοιπούς προσφέροντες, σύμφωνα με τα ειδικότερα οριζόμενα στην παρ. 3 του άρθρου 72 του ν. 4412/2016<sup>42</sup>.

**2.2.2.3.** Η εγγύηση συμμετοχής καταπίπτει εάν ο προσφέρων: α) αποσύρει την προσφορά του κατά τη διάρκεια ισχύος αυτής, β) παρέχει, εν γνώσει του, ψευδή στοιχεία ή πληροφορίες που αναφέρονται στις παραγράφους 2.2.3 έως 2.2.8 γ) δεν προσκομίσει εγκαίρως τα προβλεπόμενα από την παρούσα δικαιολογητικά (παραγράφοι 2.2.9 και 3.2), δ) δεν προσέλθει εγκαίρως για υπογραφή του συμφωνητικού, ε) υποβάλει μη κατάλληλη προσφορά, με την έννοια της περ. 46 της παρ. 1 του άρθρου 2 του ν. 4412/2016, στ) δεν ανταποκριθεί στη σχετική πρόσκληση της αναθέτουσας αρχής να εξηγήσει την τιμή ή το κόστος της προσφοράς του εντός της τεθείσας προθεσμίας και η προσφορά του απορριφθεί<sup>43</sup>, ζ) στις περιπτώσεις των παρ. 3, 4 και 5 του άρθρου 103 του ν. 4412/2016, περί πρόσκλησης για υποβολή δικαιολογητικών από τον προσωρινό ανάδοχο, αν, κατά τον έλεγχο των παραπάνω δικαιολογητικών, σύμφωνα με τις παραγράφους 3.2 και 3.4 της παρούσας, διαπιστωθεί ότι τα στοιχεία που δηλώθηκαν στο ΕΕΕΣ είναι εκ προθέσεως απατηλά, ή ότι έχουν υποβληθεί πλαστά αποδεικτικά στοιχεία, ή αν, από τα παραπάνω δικαιολογητικά που προσκομίσθηκαν νομίμως και εμπροθέσμως, δεν αποδεικνύεται η μη συνδρομή των λόγων αποκλεισμού της παραγράφου 2.2.3 ή η πλήρωση μιας ή περισσότερων από τις απαιτήσεις των κριτηρίων ποιοτικής επιλογής.

## 2.2.3 Λόγοι αποκλεισμού<sup>44</sup>

Αποκλείεται από τη συμμετοχή στην παρούσα διαδικασία σύναψης σύμβασης (διαγωνισμό) οικονομικός φορέας, εφόσον συντρέχει στο πρόσωπό του (εάν πρόκειται για μεμονωμένο φυσικό ή νομικό πρόσωπο) ή σε ένα από τα μέλη του (εάν πρόκειται για ένωση οικονομικών φορέων) ένας ή περισσότεροι από τους ακόλουθους λόγους:

<sup>39</sup> Παρ. 1, 2 και 12 του άρθρου 72 του ν.4412/2016.

<sup>40</sup> Σε περίπτωση υποβολής προσφοράς για ένα ή περισσότερα τμήματα της σύμβασης, το ύψος της εγγύησης συμμετοχής υπολογίζεται επί της εκτιμώμενης αξίας του/των προσφερομένου/ων τμήματος/τμημάτων (β' εδ. παρ. 1 άρθρου 72 ν. 4412/2016).

<sup>41</sup> Το ποσοστό της εγγύησης συμμετοχής δεν μπορεί να υπερβαίνει το 2% της εκτιμώμενης αξίας της σύμβασης, εκτός ΦΠΑ, με ανάλογη στρογγυλοποίηση, μη συνυπολογιζομένων των δικαιωμάτων προαίρεσης και παράτασης της σύμβασης.

<sup>42</sup> Άρθρο 72 παρ. 3 εδάφιο δεύτερο του ν. 4412/2016.

<sup>43</sup> Άρθρο 88 σε συνδυασμό με άρθρο 72 ν. 4412/2016

<sup>44</sup> Άρθρα 73 και 74 ν. 4412/2016

**2.2.3.1.** Όταν υπάρχει σε βάρος του αμετάκλητη<sup>45</sup> καταδικαστική απόφαση για ένα από τα ακόλουθα εγκλήματα:

**α) συμμετοχή σε εγκληματική οργάνωση**, όπως αυτή ορίζεται στο άρθρο 2 της απόφασης-πλαίσιο 2008/841/ΔΕΥ του Συμβουλίου της 24ης Οκτωβρίου 2008, για την καταπολέμηση του οργανωμένου εγκλήματος (ΕΕ L 300 της 11.11.2008 σ.42), και τα εγκλήματα του άρθρου 187 του Ποινικού Κώδικα (εγκληματική οργάνωση),

**β) ενεργητική δωροδοκία**, όπως ορίζεται στο άρθρο 3 της σύμβασης περί της καταπολέμησης της δωροδοκίας στην οποία ενέχονται υπάλληλοι των Ευρωπαϊκών Κοινοτήτων ή των κρατών-μελών της Ένωσης (ΕΕ C 195 της 25.6.1997, σ. 1) και στην παρ. 1 του άρθρου 2 της απόφασης-πλαίσιο 2003/568/ΔΕΥ του Συμβουλίου της 22ας Ιουλίου 2003, για την καταπολέμηση της δωροδοκίας στον ιδιωτικό τομέα (ΕΕ L 192 της 31.7.2003, σ. 54), καθώς και όπως ορίζεται στο εθνικό δίκαιο του οικονομικού φορέα, και τα εγκλήματα των άρθρων 159Α (δωροδοκία πολιτικών προσώπων), 236 (δωροδοκία υπαλλήλου), 237 παρ. 2-4 (δωροδοκία δικαστικών λειτουργιών), 237Α παρ. 2 (εμπορία επιρροής – μεσάζοντες), 396 παρ. 2 (δωροδοκία στον ιδιωτικό τομέα) του Ποινικού Κώδικα,

**γ) απάτη εις βάρος των οικονομικών συμφερόντων της Ένωσης**, κατά την έννοια των άρθρων 3 και 4 της Οδηγίας (ΕΕ) 2017/1371 του Ευρωπαϊκού Κοινοβουλίου και του Συμβουλίου της 5<sup>ης</sup> Ιουλίου 2017 σχετικά με την καταπολέμηση, μέσω του ποινικού δικαίου, της απάτης εις βάρος των οικονομικών συμφερόντων της Ένωσης (L 198/28.07.2017) και τα εγκλήματα των άρθρων 159Α (δωροδοκία πολιτικών προσώπων), 216 (πλαστογραφία), 236 (δωροδοκία υπαλλήλου), 237 παρ. 2-4 (δωροδοκία δικαστικών λειτουργιών), 242 (ψευδής βεβαίωση, νόθευση κ.λπ.) 374 (διακεκριμένη κλοπή), 375 (υπεξαίρεση), 386 (απάτη), 386Α (απάτη με υπολογιστή), 386Β (απάτη σχετική με τις επιχορηγήσεις), 390 (απιστία) του Ποινικού Κώδικα και των άρθρων 155 επ. του Εθνικού Τελωνειακού Κώδικα (ν. 2960/2001, Α' 265), όταν αυτά στρέφονται κατά των οικονομικών συμφερόντων της Ευρωπαϊκής Ένωσης ή συνδέονται με την προσβολή αυτών των συμφερόντων, καθώς και τα εγκλήματα των άρθρων 23 (διασυνοριακή απάτη σχετικά με τον ΦΠΑ) και 24 (επικουρικές διατάξεις για την ποινική προστασία των οικονομικών συμφερόντων της Ευρωπαϊκής Ένωσης) του ν. 4689/2020 (Α' 103),

**δ) τρομοκρατικά εγκλήματα ή εγκλήματα συνδεδεμένα με τρομοκρατικές δραστηριότητες**, όπως ορίζονται, αντιστοίχως, στα άρθρα 3-4 και 5-12 της Οδηγίας (ΕΕ) 2017/541 του Ευρωπαϊκού Κοινοβουλίου και του Συμβουλίου της 15<sup>ης</sup> Μαρτίου 2017 για την καταπολέμηση της τρομοκρατίας και την αντικατάσταση της απόφασης-πλαισίου 2002/475/ΔΕΥ του Συμβουλίου και για την τροποποίηση της απόφασης 2005/671/ΔΕΥ του Συμβουλίου (ΕΕ L 88/31.03.2017) ή ηθική αυτουργία ή συνέργεια ή απόπειρα διάπραξης εγκλήματος, όπως ορίζονται στο άρθρο 14 αυτής, και τα εγκλήματα των άρθρων 187Α και 187Β του Ποινικού Κώδικα, καθώς και τα εγκλήματα των άρθρων 32-35 του ν. 4689/2020 (Α' 103),

**ε) νομιμοποίηση εσόδων από παράνομες δραστηριότητες ή χρηματοδότηση της τρομοκρατίας**, όπως αυτές ορίζονται στο άρθρο 1 της Οδηγίας (ΕΕ) 2015/849 του Ευρωπαϊκού Κοινοβουλίου και του Συμβουλίου της 20ης Μαΐου 2015, σχετικά με την πρόληψη της χρησιμοποίησης του χρηματοπιστωτικού συστήματος για τη νομιμοποίηση εσόδων από παράνομες δραστηριότητες ή για τη χρηματοδότηση της τρομοκρατίας, την τροποποίηση του κανονισμού (ΕΕ) αριθμ. 648/2012 του Ευρωπαϊκού Κοινοβουλίου και του Συμβουλίου, και την κατάργηση της οδηγίας 2005/60/ΕΚ του Ευρωπαϊκού Κοινοβουλίου και του Συμβουλίου και της οδηγίας 2006/70/ΕΚ της Επιτροπής (ΕΕ L 141/05.06.2015) και τα εγκλήματα των άρθρων 2 και 39 του ν. 4557/2018 (Α' 139),

**στ) παιδική εργασία και άλλες μορφές εμπορίας ανθρώπων**, όπως ορίζονται στο άρθρο 2 της Οδηγίας 2011/36/ΕΕ του Ευρωπαϊκού Κοινοβουλίου και του Συμβουλίου της 5ης Απριλίου 2011, για την πρόληψη και την καταπολέμηση της εμπορίας ανθρώπων και για την προστασία των θυμάτων της, καθώς και για την αντικατάσταση της απόφασης-πλαίσιο 2002/629/ΔΕΥ του Συμβουλίου (ΕΕ L 101 της 15.4.2011, σ. 1), και τα εγκλήματα του άρθρου 323Α του Ποινικού Κώδικα (εμπορία ανθρώπων).

<sup>45</sup> Επισημαίνεται ότι η αναφορά στο ΕΕΕΣ σε “τελεσίδικη καταδικαστική απόφαση” νοείται ως “αμετάκλητη καταδικαστική απόφαση”, η δε σχετική δήλωση του οικονομικού φορέα στο Μέρος ΙΙΙ.Α. του ΕΕΕΣ αφορά μόνο σε αμετάκλητες καταδικαστικές αποφάσεις

Ο οικονομικός φορέας αποκλείεται, επίσης, όταν το πρόσωπο εις βάρος του οποίου εκδόθηκε αμετάκλητη καταδικαστική απόφαση είναι μέλος του διοικητικού, διευθυντικού ή εποπτικού οργάνου του ή έχει εξουσία εκπροσώπησης, λήψης αποφάσεων ή ελέγχου σε αυτό. Η υποχρέωση του προηγούμενου εδαφίου αφορά:

- στις περιπτώσεις εταιρειών περιορισμένης ευθύνης (Ε.Π.Ε.), ιδιωτικών κεφαλαιουχικών εταιρειών (Ι.Κ.Ε.) και προσωπικών εταιρειών (Ο.Ε. και Ε.Ε.) τους διαχειριστές.
- στις περιπτώσεις ανωνύμων εταιρειών (Α.Ε.), τον διευθύνοντα Σύμβουλο, τα μέλη του Διοικητικού Συμβουλίου, καθώς και τα πρόσωπα στα οποία με απόφαση του Διοικητικού Συμβουλίου έχει ανατεθεί το σύνολο της διαχείρισης και εκπροσώπησης της εταιρείας.
- στις περιπτώσεις Συνεταιρισμών, τα μέλη του Διοικητικού Συμβουλίου.
- σε όλες τις υπόλοιπες περιπτώσεις νομικών προσώπων, τον κατά περίπτωση νόμιμο εκπρόσωπο.

**Εάν στις ως άνω περιπτώσεις (α) έως (στ) η κατά τα ανωτέρω, περίοδος αποκλεισμού δεν έχει καθοριστεί με αμετάκλητη απόφαση, αυτή ανέρχεται σε πέντε (5) έτη από την ημερομηνία της καταδίκης με αμετάκλητη απόφαση.**

**2.2.3.2.** Στις ακόλουθες περιπτώσεις:

α) όταν ο οικονομικός φορέας έχει αθετήσει τις υποχρεώσεις του όσον αφορά στην καταβολή φόρων ή εισφορών κοινωνικής ασφάλισης και αυτό έχει διαπιστωθεί από δικαστική ή διοικητική απόφαση με τελεσίδικη και δεσμευτική ισχύ, σύμφωνα με διατάξεις της χώρας όπου είναι εγκατεστημένος ή την εθνική νομοθεσία ή

β) όταν η αναθέτουσα αρχή μπορεί να αποδείξει με τα κατάλληλα μέσα ότι ο οικονομικός φορέας έχει αθετήσει τις υποχρεώσεις του όσον αφορά την καταβολή φόρων ή εισφορών κοινωνικής ασφάλισης.

Αν ο οικονομικός φορέας είναι Έλληνας πολίτης ή έχει την εγκατάστασή του στην Ελλάδα, οι υποχρεώσεις του που αφορούν στις εισφορές κοινωνικής ασφάλισης καλύπτουν τόσο την κύρια όσο και την επικουρική ασφάλιση.

Οι υποχρεώσεις των περ. α' και β' της παρ. 2.2.3.2 θεωρείται ότι δεν έχουν αθετηθεί εφόσον δεν έχουν καταστεί ληξιπρόθεσμες ή εφόσον αυτές έχουν υπαχθεί σε δεσμευτικό διακανονισμό που τηρείται.

Δεν αποκλείεται ο οικονομικός φορέας, όταν έχει εκπληρώσει τις υποχρεώσεις του είτε καταβάλλοντας τους φόρους ή τις εισφορές κοινωνικής ασφάλισης που οφείλει, συμπεριλαμβανομένων, κατά περίπτωση, των δεδουλευμένων τόκων ή των προστίμων είτε υπαγόμενος σε δεσμευτικό διακανονισμό για την καταβολή τους στο μέτρο που τηρεί τους όρους του δεσμευτικού κανονισμού.

2.2.3.3 (Δεν εφαρμόζεται)

**2.2.3.4.** Αποκλείεται<sup>46</sup> από τη συμμετοχή στη διαδικασία σύναψης της παρούσας σύμβασης, οικονομικός φορέας σε οποιαδήποτε από τις ακόλουθες καταστάσεις<sup>47</sup>:

<sup>46</sup> Οι λόγοι της παραγράφου 2.2.3.4 αποτελούν δυνητικούς λόγους αποκλεισμού, σύμφωνα με το άρθρο 73 παρ. 4 ν. 4412/2016. Κατά συνέπεια, η Α.Α. δύναται να επιλέξει όλους, μερικούς, ή, ενδεχομένως, και κανέναν από τους λόγους αποκλεισμού της παρ. 4, συνεκτιμώντας τα ιδιαίτερα χαρακτηριστικά της υπό ανάθεση σύμβασης (εκτιμώμενη αξία αυτής, ειδικές περιστάσεις κλπ), με σχετική πρόβλεψη στη διακήρυξη (πρβλ. αιτιολογική έκθεση νόμου 4412/2016 - άρθρο 73 παρ. 4). Επισημαίνεται, επίσης, ότι η επιλογή από την Α.Α. λόγου/ων αποκλεισμού της παρ. 4 διαμορφώνει αντιστοίχως τις επιλογές της στα σχετικά πεδία του ΕΕΕΣ, καθώς και τα μέσα απόδειξης του άρθρου 2.2.9.2.

<sup>47</sup> Ειδικά για τους δυνητικούς λόγους αποκλεισμού πρβλ. την Κατευθυντήρια Οδηγία 20/22-06-2017 της Αρχής (ΑΔΑ: ΩΡΞ3ΟΞΤΒ-9Ρ5). Ειδικότερα, όταν η αναθέτουσα αρχή εξετάζει τη συνδρομή των προϋποθέσεων εφαρμογής των δυνητικών λόγων αποκλεισμού που έχει συμπεριλάβει στα έγγραφα της σύμβασης, πρέπει να δίδει ιδιαίτερη προσοχή στην τήρηση της αρχής της αναλογικότητας (πρβλ και αιτιολογική σκέψη 101 της Οδηγίας 2014/24/ΕΕ).

(α) εάν έχει αθετήσει τις υποχρεώσεις που προβλέπονται στην παρ. 2 του άρθρου 18 του ν. 4412/2016<sup>48</sup>, περι αρχών που εφαρμόζονται στις διαδικασίες σύναψης δημοσίων συμβάσεων,

(β) εάν τελεί υπό πτώχευση ή έχει υπαχθεί σε διαδικασία ειδικής εκκαθάρισης ή τελεί υπό αναγκαστική διαχείριση από εκκαθαριστή ή από το δικαστήριο ή έχει υπαχθεί σε διαδικασία πτωχευτικού συμβιβασμού ή έχει αναστείλει τις επιχειρηματικές του δραστηριότητες ή έχει υπαχθεί σε διαδικασία εξυγίανσης και δεν τηρεί τους όρους αυτής ή εάν βρίσκεται σε οποιαδήποτε ανάλογη κατάσταση προκύπτουσα από παρόμοια διαδικασία, προβλεπόμενη σε εθνικές διατάξεις νόμου. Η αναθέτουσα αρχή μπορεί να μην αποκλείει έναν οικονομικό φορέα ο οποίος βρίσκεται σε μία εκ των καταστάσεων που αναφέρονται στην περίπτωση αυτή, υπό την προϋπόθεση ότι αποδεικνύει ότι ο εν λόγω φορέας είναι σε θέση να εκτελέσει τη σύμβαση, λαμβάνοντας υπόψη τις ισχύουσες διατάξεις και τα μέτρα για τη συνέχιση της επιχειρηματικής του λειτουργίας,<sup>49</sup>

(γ) εάν, με την επιφύλαξη της παραγράφου 3Γ του άρθρου 44 του ν. 3959/2011 περί ποινικών κυρώσεων και άλλων διοικητικών συνεπειών, υπάρχουν επαρκώς εύλογες ενδείξεις που οδηγούν στο συμπέρασμα ότι ο οικονομικός φορέας συνήψε συμφωνίες με άλλους οικονομικούς φορείς με στόχο τη στρέβλωση του ανταγωνισμού,

δ) εάν μία κατάσταση σύγκρουσης συμφερόντων κατά την έννοια του άρθρου 24 του ν. 4412/2016, δεν μπορεί να θεραπευθεί αποτελεσματικά με άλλα, λιγότερο παρεμβατικά, μέσα,

(ε) εάν μία κατάσταση στρέβλωσης του ανταγωνισμού από την πρότερη συμμετοχή του οικονομικού φορέα κατά την προετοιμασία της διαδικασίας σύναψης σύμβασης, σύμφωνα με όσα ορίζονται στο άρθρο 48 του ν. 4412/2016, δεν μπορεί να θεραπευθεί με άλλα, λιγότερο παρεμβατικά, μέσα,

(στ) εάν έχει επιδείξει σοβαρή ή επαναλαμβανόμενη πλημμέλεια κατά την εκτέλεση ουσιώδους απαίτησης στο πλαίσιο προηγούμενης δημόσιας σύμβασης, προηγούμενης σύμβασης με αναθέτοντα φορέα ή προηγούμενης σύμβασης παραχώρησης που είχε ως αποτέλεσμα την πρόωρη καταγγελία της προηγούμενης σύμβασης, αποζημιώσεις ή άλλες παρόμοιες κυρώσεις,

(ζ) εάν έχει κριθεί ένοχος εκ προθέσεως σοβαρών απατηλών δηλώσεων κατά την παροχή των πληροφοριών που απαιτούνται για την εξακρίβωση της απουσίας των λόγων αποκλεισμού ή την πλήρωση των κριτηρίων επιλογής, έχει αποκρύψει τις πληροφορίες αυτές ή δεν είναι σε θέση να προσκομίσει τα δικαιολογητικά που απαιτούνται κατ' εφαρμογή της παραγράφου 2.2.9.2 της παρούσας,

(η) εάν επιχειρήσει να επηρεάσει με αθέμιτο τρόπο τη διαδικασία λήψης αποφάσεων της αναθέτουσας αρχής, να αποκτήσει εμπιστευτικές πληροφορίες που ενδέχεται να του αποφέρουν αθέμιτο πλεονέκτημα στη διαδικασία σύναψης σύμβασης ή να παράσχει με απατηλό τρόπο παραπλανητικές πληροφορίες που ενδέχεται να επηρεάσουν ουσιωδώς τις αποφάσεις που αφορούν τον αποκλεισμό, την επιλογή ή την ανάθεση,

(θ) εάν η αναθέτουσα αρχή μπορεί να αποδείξει, με κατάλληλα μέσα ότι έχει διαπράξει σοβαρό επαγγελματικό παράπτωμα, το οποίο θέτει εν αμφιβόλω την ακεραιότητά του.

**Εάν στις ως άνω περιπτώσεις (α) έως (θ) η περίοδος αποκλεισμού δεν έχει καθοριστεί με αμετάκλητη απόφαση, αυτή ανέρχεται σε τρία (3) έτη από την ημερομηνία έκδοσης πράξης που βεβαιώνει το σχετικό γεγονός.<sup>50</sup>**

### 2.2.3.5. Αμιγώς εθνικοί λόγοι

Δεν εφαρμόζεται

<sup>48</sup> Η αθέτηση της υποχρέωσης αυτής συνιστά σοβαρό επαγγελματικό παράπτωμα του οικονομικού φορέα κατά την έννοια της περίπτωσης θ' της παραγράφου 4 του άρθρου 73. Πρβλ. άρθρο 18 παρ. 5 του ν. 4412/2106.

<sup>49</sup> Σχετική δήλωση του προσφέροντος οικονομικού φορέα περιλαμβάνεται στο ΕΕΕΣ

<sup>50</sup> Παρ. 10 του άρθρου 73 ν.4412/2016.Επίσης, πρβλ. υπ' αριθμ. πρωτ. 6271/30-11-2018 έγγραφο της Αρχής (ΑΔΑ Ψ3Κ8ΟΞΤΒ-09Β) σχετικά με την απόφαση ΔΕΕ της 24 Οκτωβρίου 2018 στην υπόθεση C-124/2017.

### 2.2.3.6. Αποκλεισμός σε οποιαδήποτε στιγμή της διαδικασίας

Ο οικονομικός φορέας αποκλείεται σε οποιοδήποτε χρονικό σημείο κατά τη διάρκεια της διαδικασίας σύναψης της παρούσας σύμβασης, όταν αποδεικνύεται ότι βρίσκεται, λόγω πράξεων ή παραλείψεών του, είτε πριν είτε κατά τη διαδικασία, σε μία από τις ως άνω περιπτώσεις.

### 2.2.3.7. Απόδειξη αξιοπιστίας παρά το λόγο αποκλεισμού («αυτοκάθαρση»)

Οικονομικός φορέας που εμπίπτει σε μια από τις καταστάσεις που αναφέρονται στις παραγράφους 2.2.3.1 και 2.2.3.4, εκτός από την περ. β αυτής, μπορεί να προσκομίζει στοιχεία<sup>51</sup>, προκειμένου να αποδείξει ότι τα μέτρα που έλαβε επαρκούν για να αποδείξουν την αξιοπιστία του, παρότι συντρέχει ο σχετικός λόγος αποκλεισμού (αυτοκάθαρση). Για τον σκοπό αυτόν, ο οικονομικός φορέας αποδεικνύει ότι έχει καταβάλει ή έχει δεσμευθεί να καταβάλει αποζημίωση για ζημιές που προκλήθηκαν από το ποινικό αδίκημα ή το παράπτωμα, ότι έχει διευκρινίσει τα γεγονότα και τις περιστάσεις με ολοκληρωμένο τρόπο, μέσω ενεργού συνεργασίας με τις ερευνητικές αρχές, και έχει λάβει συγκεκριμένα τεχνικά και οργανωτικά μέτρα, καθώς και μέτρα σε επίπεδο προσωπικού κατάλληλα για την αποφυγή περαιτέρω ποινικών αδικημάτων ή παραπτωμάτων. Τα μέτρα που λαμβάνονται από τους οικονομικούς φορείς αξιολογούνται σε συνάρτηση με τη σοβαρότητα και τις ιδιαίτερες περιστάσεις του ποινικού αδικήματος ή του παραπτώματος. Εάν τα στοιχεία κριθούν επαρκή, ο εν λόγω οικονομικός φορέας δεν αποκλείεται από τη διαδικασία σύναψης σύμβασης. Αν τα μέτρα κριθούν ανεπαρκή, γνωστοποιείται στον οικονομικό φορέα το σκεπτικό της απόφασης αυτής. Οικονομικός φορέας που έχει αποκλειστεί, σύμφωνα με τις κείμενες διατάξεις, με τελεσίδικη απόφαση, σε εθνικό επίπεδο, από τη συμμετοχή σε διαδικασίες σύναψης σύμβασης ή ανάθεσης παραχώρησης δεν μπορεί να κάνει χρήση της ανωτέρω δυνατότητας κατά την περίοδο του αποκλεισμού που ορίζεται στην εν λόγω απόφαση<sup>52</sup>.

Η εξέταση των, κατά τα ανωτέρω, προσκομισθέντων από τον οικονομικό φορέα στοιχείων, για τη διαπίστωση της επάρκειας ή μη των επανορθωτικών μέτρων που έλαβε και επικαλείται, θα πραγματοποιηθεί κατά το στάδιο της εξέτασης των δικαιολογητικών κατακύρωσης.

**2.2.3.8. Απόφαση επανορθωτικών μέτρων.** Η απόφαση για τη διαπίστωση της επάρκειας ή μη των επανορθωτικών μέτρων κατά την προηγούμενη παράγραφο, εκδίδεται σύμφωνα με τα οριζόμενα στις παρ. 8 και 9 του άρθρου 73 του ν. 4412/201653, καθώς και στην υπ' αριθμ. 102080/24-10-2022 (Β'5623/02.11.2022) απόφαση του Υπουργού Ανάπτυξης και Επενδύσεων με θέμα: «Ρύθμιση θεμάτων σχετικά με την εξέταση επανορθωτικών μέτρων από την Επιτροπή της παρ. 9 του άρθρου 73 του ν. 4412/2016».

Η αναθέτουσα αρχή αποστέλλει στην Επιτροπή εξέτασης επανορθωτικών μέτρων της παρ. 9 του άρθρου 73 του ν. 4412/2016 το σχέδιο της απόφασής της περί της διαπίστωσης της επάρκειας ή μη των ληφθέντων από τον οικονομικό φορέα επανορθωτικών μέτρων, συνοδευόμενο από πλήρη φάκελο που περιλαμβάνει όλα τα σχετικά με την υπόθεση στοιχεία. Το σχέδιο της απόφασης της αναθέτουσας αρχής, μαζί με όλα τα σχετικά με την υπόθεση στοιχεία αποστέλλονται, ηλεκτρονικά στη διεύθυνση ηλεκτρονικού ταχυδρομείου [epanorthotika@eaadhsy.gr](mailto:epanorthotika@eaadhsy.gr)

Στην περίπτωση που ο οικονομικός φορέας δεν έχει προσκομίσει, με δική του πρωτοβουλία, τα στοιχεία, με τα οποία αποδεικνύονται τα επικαλούμενα μέτρα αυτοκάθαρσης (εκδοθείσες αποφάσεις διοίκησης, αποδεικτικά εξόφλησης προστίμων, αλληλογραφία με αρμόδιες ελεγκτικές αρχές κ.λπ.), η αναθέτουσα αρχή, πριν από τη σύνταξη και αποστολή του σχεδίου απόφασης στην Επιτροπή, υποχρεούται να ζητήσει από τον οικονομικό φορέα την προσκόμισή τους, εντός προθεσμίας που δεν υπερβαίνει τις δέκα (10) ημέρες. Με την παρέλευση της ανωτέρω προθεσμίας, θεωρείται ότι τα αιτούμενα στοιχεία δεν

<sup>51</sup> Σχετικά με την προσκόμιση αποδείξεων για τα επανορθωτικά μέτρα βλ. την απόφαση της 14ης Ιανουαρίου 2021 του ΔΕΕ στην υπόθεση C-387/19

<sup>52</sup> Παρ. 7 άρθρου 73 ν. 4412/2016.

<sup>53</sup> Πρβλ. απόφαση υπ' αριθμ. 111257-18/11/2022 (ΑΔΑ: ΨΠΓΟ46ΜΤΛΡ-0Ε3).

προσκομίστηκαν. Στην περίπτωση που ο οικονομικός φορέας υποβάλει αίτημα για παράταση της ως άνω προθεσμίας, συνοδευόμενο από έγγραφα, με τα οποία αποδεικνύεται ότι έχει αιτηθεί τη χορήγηση των στοιχείων, η αναθέτουσα αρχή παρατείνει την προθεσμία υποβολής, για όσο χρόνο απαιτηθεί για τη χορήγησή τους από τις αρμόδιες δημόσιες αρχές.

Αν η αναθέτουσα αρχή κρίνει ότι τα στοιχεία που προσκόμισε ο οικονομικός φορέας δεν είναι πλήρη ή απαιτούνται διευκρινίσεις, πριν από την αποστολή του σχεδίου της απόφασής της στην Επιτροπή, καλεί τον οικονομικό φορέα για τη συμπλήρωση των σχετικών στοιχείων ή/και την παροχή διευκρινίσεων, εντός προθεσμίας, που δεν υπερβαίνει τις δέκα (10) ημέρες.

Αν ο οικονομικός φορέας δεν ανταποκριθεί στην πρόσκληση της αναθέτουσας αρχής, το γεγονός αυτό μνημονεύεται στο σχέδιο της απόφασης.

Με την επιφύλαξη της επόμενης παραγράφου, δεν εξετάζονται από την Επιτροπή επανορθωτικά μέτρα που επικαλείται ένας οικονομικός φορέας, προκειμένου να αποδείξει την αξιοπιστία του, εφόσον αυτά έχουν ληφθεί **μετά** την ημερομηνία λήξης υποβολής των προσφορών. Στην περίπτωση αυτή, η αναθέτουσα αρχή δεν τα λαμβάνει υπόψη και δεν τα μνημονεύει στο σχέδιο της απόφασής της που αποστέλλει στην Επιτροπή.

Στην περίπτωση που, κατά την υποβολή του ΕΕΕΣ, από τον οικονομικό φορέα, δεν συνέτρεχε στο πρόσωπο του κάποιος από τους λόγους αποκλεισμού της παρ. 1 και της παρ. 4, εκτός από την περ. β' αυτής, του άρθρου 73 του ν. 4412/2016, αλλά η συνδρομή του προέκυψε, κατά τη διάρκεια της παρούσας διαδικασίας (οψιγενής μεταβολή), τα μέτρα αυτοκάθαρσης που επικαλείται, λαμβάνονται υπόψη από την αναθέτουσα αρχή, κατά τη σύνταξη του σχεδίου απόφασής της και εξετάζονται από την Επιτροπή.

Οι διαδικαστικές λεπτομέρειες εξέτασης και επανεξέτασης των επανορθωτικών μέτρων ρυθμίζονται αναλυτικά στην ως άνω υπουργική απόφαση.

**2.2.3.9.** Οικονομικός φορέας, σε βάρος του οποίου έχει επιβληθεί η κύρωση του οριζόντιου αποκλεισμού σύμφωνα με τις κείμενες διατάξεις και για το χρονικό διάστημα που αυτή ορίζει, αποκλείεται από την παρούσα διαδικασία σύναψης της σύμβασης.

## Κριτήρια Επιλογής<sup>54</sup>

### 2.2.4 Καταλληλότητα άσκησης επαγγελματικής δραστηριότητας<sup>55</sup>

Οι οικονομικοί φορείς που συμμετέχουν στη διαδικασία σύναψης της παρούσας σύμβασης απαιτείται να ασκούν εμπορική ή βιομηχανική ή βιοτεχνική δραστηριότητα συναφή με το αντικείμενο της προμήθειας.

Οι οικονομικοί φορείς που είναι εγκατεστημένοι σε κράτος μέλος της Ευρωπαϊκής Ένωσης απαιτείται να είναι εγγεγραμμένοι σε ένα από τα επαγγελματικά ή εμπορικά μητρώα που τηρούνται στο κράτος

<sup>54</sup> Επισημαίνεται ότι όλα τα κριτήρια επιλογής είναι προαιρετικά, τίθενται στην παρούσα διακήρυξη κατά την κρίση και τη διακριτική ευχέρεια της Α.Α. και πρέπει να σχετίζονται και να είναι ανάλογα με το αντικείμενο της σύμβασης (άρθρο 75 παρ. 1 του ν. 4412/2016). Επιπλέον, οι Α.Α. μπορούν να επιβάλλουν στους οικονομικούς φορείς ως απαιτήσεις συμμετοχής μόνο τα κριτήρια που αναφέρονται στις παραγράφους 2.2.4, 2.2.5 και 2.2.6. Έχουν τη δυνατότητα, κατά συνέπεια, να επιλέξουν ένα, περισσότερα ή όλα ενδεχομένως τα ως άνω κριτήρια επιλογής, συνεκτιμώντας τα ιδιαίτερα χαρακτηριστικά της υπό ανάθεση σύμβασης (εκτιμώμενη αξία αυτής, ειδικές περιστάσεις κλπ), με σχετική πρόβλεψη στη διακήρυξη. Οι Α.Α. διαμορφώνουν αντίστοιχα τα πεδία του ΕΕΕΣ, σύμφωνα με την παράγραφο 2.2.9., καθώς και τα μέσα απόδειξης του άρθρου 2.2.9.2. Πρβλ. και την Κατευθυντήρια Οδηγία 13 της Ε.Α.Α.ΔΗ.ΣΥ. "Κριτήρια ποιοτικής επιλογής δημοσίων συμβάσεων και έλεγχος καταλληλότητας: ειδικά η οικονομική και χρηματοοικονομική επάρκεια και η τεχνική και επαγγελματική ικανότητα" (ΑΔΑ ΩΒΥ7ΟΞΤΒ-ΤΛ7) και ειδικότερα τις Ενότητες III και IV παρ. 1 όπου παρατίθενται σχετικά παραδείγματα.

<sup>55</sup> Άρθρο 75 παρ. 2 ν. 4412/2016.

εγκατάστασής τους ή να ικανοποιούν οποιαδήποτε άλλη απαίτηση ορίζεται στο Παράρτημα XI του Προσαρτήματος Α' του ν. 4412/2016.

Στην περίπτωση οικονομικών φορέων εγκατεστημένων σε κράτος μέλους του Ευρωπαϊκού Οικονομικού Χώρου (Ε.Ο.Χ) ή σε τρίτες χώρες που έχουν προσχωρήσει στη ΣΔΣ, ή σε τρίτες χώρες που δεν εμπíπτουν στην προηγούμενη περίπτωση και έχουν συνάψει διμερείς ή πολυμερείς συμφωνίες με την Ένωση σε θέματα διαδικασιών ανάθεσης δημοσίων συμβάσεων, απαιτείται να είναι εγγεγραμμένοι σε αντίστοιχα επαγγελματικά ή εμπορικά μητρώα.

Ειδικά οι εγκατεστημένοι στην Ελλάδα οικονομικοί φορείς απαιτείται να είναι εγγεγραμμένοι στο οικείο (Βιομηχανικό ή Εμπορικό) Επιμελητήριο, με εγγεγραμμένη δραστηριότητα αυτήν του αντικειμένου της παρούσας.

Σε περίπτωση ενώσεων φορέων η πλήρωση των απαιτήσεων της καταλληλότητας για την άσκηση της επαγγελματικής δραστηριότητας, πρέπει να ικανοποιείται από όλα τα μέλη της ένωσης.

## 2.2.5 Δεν απαιτείται

### 2.2.6 Τεχνική και επαγγελματική ικανότητα<sup>56</sup>

Όσον αφορά στην τεχνική και επαγγελματική ικανότητα για την παρούσα διαδικασία σύναψης σύμβασης, οι οικονομικοί φορείς απαιτείται (σωρευτικά), επί ποινή αποκλεισμού:

να διαθέτουν κατάλληλα τεκμηριωμένη και αποδεδειγμένη εμπειρία στην εκτέλεση παρόμοιων/συναφών συμβάσεων. Ως ελάχιστο επίπεδο τεχνικής και επαγγελματικής ικανότητας να έχουν εκτελέσει με επιτυχία (η υλοποίηση/ ολοκλήρωση αυτών να έχει πραγματοποιηθεί κατά την τελευταία τριετία), τουλάχιστον μία (1) αυτοτελή σύμβαση συναφούς προμήθειας, με προϋπολογισμό (χωρίς Φ.Π.Α.) τουλάχιστον ίσο με το 50% της εκτιμώμενης αξίας της σύμβασης, χωρίς Φ.Π.Α., κατά τη διάρκεια των τριών (3) τελευταίων ετών.

Επιπλέον, οι Οικονομικοί Φορείς θα πρέπει να συμμορφώνονται με τα οριζόμενα στο ΠΑΡΑΡΤΗΜΑ II: ΓΕΝΙΚΕΣ ΑΠΑΙΤΗΣΕΙΣ-ΥΠΟΧΡΕΩΣΕΙΣ ΑΝΑΔΟΧΟΥ-ΤΕΧΝΙΚΕΣ ΠΡΟΔΙΑΓΡΑΦΕΣ

Σε περίπτωση ενώσεων η πλήρωση της ανωτέρω απαιτήσεων πρέπει να ικανοποιείται αθροιστικά από όλα τα μέλη.

### 2.2.7 Πρότυπα διασφάλισης ποιότητας και πρότυπα περιβαλλοντικής διαχείρισης<sup>57</sup>

Οι οικονομικοί φορείς για την παρούσα διαδικασία σύναψης σύμβασης οφείλουν να συμμορφώνονται με:

**α)** το πρότυπο Συστήματος Διαχείρισης Ποιότητας ISO 9001 ή άλλο ισοδύναμο<sup>58</sup>

<sup>56</sup> Άρθρο 75 παρ. 4 ν. 4412/2016.

<sup>57</sup> Άρθρο 82 ν. 4412/2016. Επισημαίνεται ότι τα πρότυπα είναι προαιρετικά, ήτοι τίθενται στην παρούσα διακήρυξη, κατά την κρίση και τη διακριτική ευχέρεια της Α.Α. και πρέπει να σχετίζονται και να είναι ανάλογα με το αντικείμενο της σύμβασης.

<sup>58</sup> Οι Α.Α., εφόσον απαιτούν την προσκόμιση πιστοποιητικών εκδιδόμενων από ανεξάρτητους οργανισμούς που βεβαιώνουν ότι ο οικονομικός φορέας συμμορφώνεται με ορισμένα πρότυπα διασφάλισης ποιότητας, συμπεριλαμβανομένης της προσβασιμότητας για άτομα με ειδικές ανάγκες, παραπέμπουν σε συστήματα διασφάλισης ποιότητας τα οποία βασίζονται στη σχετική σειρά ευρωπαϊκών προτύπων και έχουν πιστοποιηθεί από διαπιστευμένους οργανισμούς. Αναγνωρίζουν ισοδύναμα πιστοποιητικά από οργανισμούς εδρεύοντες σε άλλα κράτη - μέλη. Επίσης, κάνουν δεκτά άλλα αποδεικτικά στοιχεία για ισοδύναμα μέτρα διασφάλισης ποιότητας, εφόσον ο ενδιαφερόμενος οικονομικός φορέας δεν είχε τη δυνατότητα να αποκτήσει τα εν λόγω πιστοποιητικά εντός των σχετικών προθεσμιών για λόγους για τους οποίους δεν ευθύνεται ο ίδιος, υπό την προϋπόθεση ότι ο οικονομικός φορέας αποδεικνύει ότι τα προτεινόμενα μέτρα διασφάλισης ποιότητας πληρούν τα απαιτούμενα πρότυπα διασφάλισης ποιότητας. Τα πιστοποιητικά που ζητούνται πρέπει να έχουν εκδοθεί από ανεξάρτητους οργανισμούς και να βεβαιώνουν ότι ο οικονομικός φορέας συμμορφώνεται με τα απαιτούμενα πρότυπα διασφάλισης ποιότητας, συμπεριλαμβανομένης της προσβασιμότητας για άτομα με ειδικές ανάγκες και να πληρούν όλες τις άλλες απαιτήσεις που προβλέπονται στο άρθρο 82 παρ.1 του ν. 4412/2016.

και

**β)** το πρότυπο Συστήματος Περιβαλλοντικής Διαχείρισης EMAS ή ISO 14001 ή άλλο ισοδύναμο

Η αναθέτουσα αρχή αναγνωρίζει ισοδύναμα πιστοποιητικά που έχουν εκδοθεί από φορείς διαπιστευμένους από ισοδύναμους Οργανισμούς διαπίστευσης, εδρεύοντες και σε άλλα κράτη - μέλη σύμφωνα με τον Κανονισμό 765/2008<sup>59</sup>. Επίσης, κάνει δεκτά άλλα αποδεικτικά στοιχεία για ισοδύναμα μέτρα διασφάλισης ποιότητας, εφόσον ο ενδιαφερόμενος οικονομικός φορέας δεν είχε τη δυνατότητα να αποκτήσει τα εν λόγω πιστοποιητικά εντός των σχετικών προθεσμιών για λόγους για τους οποίους δεν ευθύνεται ο ίδιος, υπό την προϋπόθεση ότι ο οικονομικός φορέας αποδεικνύει ότι τα προτεινόμενα μέτρα διασφάλισης ποιότητας πληρούν τα απαιτούμενα πρότυπα διασφάλισης ποιότητας.

Σε περίπτωση ενώσεων η πλήρωση των ανωτέρω απαιτήσεων πρέπει να ικανοποιείται αθροιστικά από όλα τα μέλη.

### 2.2.8 Υπεργολαβία

Ο οικονομικός φορέας αναφέρει στην προσφορά του το τμήμα της σύμβασης που προτίθεται να αναθέσει υπό μορφή υπεργολαβίας σε τρίτους, καθώς και τους υπεργολάβους που προτείνει. Στην περίπτωση που ο προσφέρων αναφέρει στην προσφορά του ότι προτίθεται να αναθέσει τμήμα(τα) της σύμβασης υπό μορφή υπεργολαβίας σε τρίτους σε ποσοστό που υπερβαίνει το τριάντα τοις εκατό (30%) της συνολικής αξίας της σύμβασης, η αναθέτουσα αρχή ελέγχει ότι δεν συντρέχουν οι λόγοι αποκλεισμού της παραγράφου 2.2.3 της παρούσας<sup>60</sup>. Ο οικονομικός φορέας υποχρεούται να αντικαταστήσει έναν υπεργολάβο, εφόσον συντρέχουν στο πρόσωπό του λόγοι αποκλεισμού της ως άνω παραγράφου 2.2.3.

### 2.2.9 Κανόνες απόδειξης ποιοτικής επιλογής

Το δικαίωμα συμμετοχής των οικονομικών φορέων και οι όροι και προϋποθέσεις συμμετοχής τους, όπως ορίζονται στις παραγράφους 2.2.1 έως 2.2.8, κρίνονται, κατά την υποβολή της προσφοράς με το ΕΕΕΣ, σύμφωνα με τα οριζόμενα στην παράγραφο 2.2.9.1, κατά την υποβολή των δικαιολογητικών της παραγράφου 2.2.9.2 και κατά τη σύναψη της σύμβασης, με την υπεύθυνη δήλωση της περ. δ' της παρ. 3 του άρθρου 105 του ν. 4412/2016.

Στην περίπτωση που ο οικονομικός φορέας στηρίζεται στις ικανότητες άλλων φορέων, σύμφωνα με την παράγραφο 2.2.8. της παρούσας, οι φορείς στην ικανότητα των οποίων στηρίζεται υποχρεούνται να αποδεικνύουν, κατά τα οριζόμενα στις παραγράφους 2.2.9.1 και 2.2.9.2, ότι δεν συντρέχουν οι λόγοι αποκλεισμού της παραγράφου 2.2.3 της παρούσας και ότι πληρούν τα σχετικά κριτήρια επιλογής κατά περίπτωση<sup>61</sup>.

Στην περίπτωση που ο οικονομικός φορέας αναφέρει στην προσφορά του ότι προτίθεται να αναθέσει τμήμα(τα) της σύμβασης υπό μορφή υπεργολαβίας σε τρίτους σε ποσοστό που υπερβαίνει το τριάντα τοις εκατό (30%) της συνολικής αξίας της σύμβασης, οι υπεργολάβοι υποχρεούνται να αποδεικνύουν, κατά τα οριζόμενα στις παραγράφους 2.2.9.1 και 2.2.9.2, ότι δεν συντρέχουν οι λόγοι αποκλεισμού της παραγράφου 2.2.3 της παρούσας<sup>62</sup>.

<sup>59</sup> Ως προς το ζήτημα της εφαρμογής του Καν. 765/2008 και των απαιτήσεων διαπίστευσης, αναμένεται η έκδοση απόφασης της Ολομέλειας του ΣτΕ, μετά από παραπομπή σε αυτήν, με την απόφαση ΣτΕ Δ' Τμ. 1939/2022.

<sup>60</sup> Ο όρος αυτός μπορεί να τεθεί, κατά την κρίση της αναθέτουσας αρχής, και στην περίπτωση ποσοστού μικρότερου του 30% της εκτιμώμενης αξίας της σύμβασης (πρβλ. παρ. 5 άρθρου 131 του ν. 4412/2016).

<sup>61</sup> Άρθρο 78 παρ. 1 ν. 4412/2016.

<sup>62</sup> Άρθρο 131 παρ. 6 ν. 4412/2016



Αν μετά τη συμπλήρωση του ΕΕΕΣ και μέχρι τη ημέρα της έγγραφης πρόσκλησης για τη σύναψη του συμφωνητικού επέλθουν μεταβολές στις προϋποθέσεις, τις οποίες οι προσφέροντες είχαν δηλώσει ότι πληρούν, οι προσφέροντες οφείλουν να ενημερώσουν αμελλητί την αναθέτουσα αρχή<sup>63</sup>.

### 2.2.9.1 Προκαταρκτική απόδειξη κατά την υποβολή προσφορών

Προς προκαταρκτική απόδειξη ότι οι προσφέροντες οικονομικοί φορείς: α) δεν βρίσκονται σε μία από τις καταστάσεις της παραγράφου 2.2.3 και β) πληρούν τα σχετικά κριτήρια επιλογής των παραγράφων 2.2.4, 2.2.5, 2.2.6 και 2.2.7 της παρούσας, προσκομίζουν κατά την υποβολή της προσφοράς τους, ως δικαιολογητικό συμμετοχής, το προβλεπόμενο από το άρθρο 79 παρ. 1 και 3 του ν. 4412/2016 Ευρωπαϊκό Ενιαίο Έγγραφο Σύμβασης (ΕΕΕΣ), σύμφωνα με το επισυναπτόμενο στην παρούσα Παράρτημα ΙΙΙ το οποίο ισοδυναμεί με ενημερωμένη υπεύθυνη δήλωση, με τις συνέπειες του ν. 1599/1986. Το ΕΕΕΣ<sup>64</sup> καταρτίζεται βάσει του τυποποιημένου εντύπου του Παραρτήματος 2 του Κανονισμού (ΕΕ) 2016/7 και συμπληρώνεται από τους προσφέροντες οικονομικούς φορείς σύμφωνα με τις οδηγίες του Παραρτήματος 1.<sup>65</sup>

Το ΕΕΕΣ φέρει υπογραφή με ημερομηνία εντός του χρονικού διαστήματος κατά το οποίο μπορούν να υποβάλλονται προσφορές. Αν στο διάστημα που μεσολαβεί μεταξύ της ημερομηνίας υπογραφής του ΕΕΕΣ και της καταληκτικής ημερομηνίας υποβολής προσφορών έχουν επέλθει μεταβολές στα δηλωθέντα στοιχεία, εκ μέρους του, στο ΕΕΕΣ, ο οικονομικός φορέας αποσύρει την προσφορά του, χωρίς να απαιτείται απόφαση της αναθέτουσας αρχής. Στη συνέχεια μπορεί να την υποβάλει εκ νέου με επίκαιρο ΕΕΕΣ.<sup>66</sup>

Ο οικονομικός φορέας δύναται να διευκρινίζει τις δηλώσεις και πληροφορίες που παρέχει στο ΕΕΕΣ με συνοδευτική υπεύθυνη δήλωση, την οποία υποβάλλει μαζί με αυτό.<sup>67</sup>

Κατά την υποβολή του ΕΕΕΣ, καθώς και της συνοδευτικής υπεύθυνης δήλωσης, είναι δυνατή, με μόνη την υπογραφή του κατά περίπτωση εκπροσώπου του οικονομικού φορέα, η προκαταρκτική απόδειξη των λόγων αποκλεισμού που αναφέρονται στην παράγραφο 2.2.3 της παρούσας, για το σύνολο των φυσικών προσώπων που είναι μέλη του διοικητικού, διευθυντικού ή εποπτικού οργάνου του ή έχουν εξουσία εκπροσώπησης, λήψης αποφάσεων ή ελέγχου σε αυτόν.

Ως εκπρόσωπος του οικονομικού φορέα νοείται ο νόμιμος εκπρόσωπος αυτού, όπως προκύπτει από το ισχύον καταστατικό ή το πρακτικό εκπροσώπησης του κατά τον χρόνο υποβολής της προσφοράς ή το αρμοδίως εξουσιοδοτημένο φυσικό πρόσωπο να εκπροσωπεί τον οικονομικό φορέα για διαδικασίες σύναψης συμβάσεων ή για συγκεκριμένη διαδικασία σύναψης σύμβασης.

Στην περίπτωση υποβολής προσφοράς από ένωση οικονομικών φορέων το ΕΕΕΣ υποβάλλεται χωριστά από κάθε μέλος της ένωσης.

Ο οικονομικός φορέας φέρει την ειδική υποχρέωση να δηλώσει, μέσω του ΕΕΕΣ,<sup>68</sup> την κατάστασή του σε σχέση με τους λόγους που προβλέπονται στο άρθρο 73 του ν. 4412/2016 και την παράγραφο 2.2.3 της

<sup>63</sup> Άρθρο 104 σε συνδυασμό με τις παρ. 4 και 5 του άρθρου 105 του ν. 4412/2016

<sup>64</sup> Το ΕΕΕΣ περιλαμβάνει τα ακόλουθα Μέρη: Μέρος Ι Πληροφορίες σχετικά με τη διαδικασία σύναψης σύμβασης και την αναθέτουσα αρχή, Μέρος ΙΙ Πληροφορίες σχετικά με τον οικονομικό φορέα, Μέρος ΙΙΙ Κριτήρια αποκλεισμού, Μέρος ΙV Κριτήρια Επιλογής, Μέρος VΙ Τελικές δηλώσεις.

<sup>65</sup> Από τις 2-5-2019, παρέχεται η ηλεκτρονική υπηρεσία [Promitheus ESPDint \(https://espint.eprocurement.gov.gr/\)](https://espint.eprocurement.gov.gr/) <https://espd.eprocurement.gov.gr/> που προσφέρει τη δυνατότητα ηλεκτρονικής σύνταξης και διαχείρισης του Ευρωπαϊκού Ενιαίου Εγγράφου Σύμβασης (ΕΕΕΣ). Μπορείτε να δείτε τη σχετική ανακοίνωση στη Διαδικτυακή Πύλη του ΕΣΗΔΗΣ [www.promitheus.gov.gr](http://www.promitheus.gov.gr) <https://portal.eprocurement.gov.gr/webcenter/portal/TestPortal>.

ἸωακκxzzzΠρβλ και το Διορθωτικό (Επίσημη Εφημερίδα της Ευρωπαϊκής Ένωσης L 17/65 της 23ης Ιανουαρίου 2018) στον Εκτελεστικό Κανονισμό (ΕΕ) 2016/7 για την καθιέρωση του τυποποιημένου εντύπου για το Ευρωπαϊκό Ενιαίο Έγγραφο Προμήθειας, με το οποίο επιλύθηκαν τα σχετικά ζητήματα ορολογίας που υπήρχαν στο αρχικό επίσημο ελληνικό κείμενο του Εκτελεστικού Κανονισμού, Μπορείτε να δείτε το σχετικό Διορθωτικό στην ακόλουθη διαδρομή [https://eur-lex.europa.eu/legal-content/EL/TXT/HTML/?uri=CELEX:32016R0007R\(01\)&from=EL](https://eur-lex.europa.eu/legal-content/EL/TXT/HTML/?uri=CELEX:32016R0007R(01)&from=EL)

<sup>66</sup> Άρθρο 79Α παρ. 4 του ν. 4412/2016

<sup>67</sup> Άρθρο 79 παρ. 9 του ν. 4412/2016

<sup>68</sup> βλ. Δ.Ε.Ε. απόφαση της 19.6.2019, Meca, C-41/18, EU:C:2019:507, σκ. 28

παρούσας<sup>69</sup> και ταυτόχρονα να επικαλεσθεί και τυχόν ληφθέντα μέτρα προς αποκατάσταση της αξιοπιστίας του.

Ιδίως επισημαίνεται ότι κατά την απάντηση οικονομικού φορέα στο σχετικό πεδίο του ΕΕΕΣ για τυχόν σύναψη συμφωνιών με άλλους οικονομικούς φορείς με στόχο τη στρέβλωση του ανταγωνισμού, η συνδρομή περιστάσεων, όπως η πάροδος της τριετούς περιόδου της ισχύος του λόγου αποκλεισμού (παραγράφου 10 του άρθρου 73) ή η εφαρμογή της διάταξης της παραγράφου 3β του άρθρου 44 του ν. 3959/2011, σύμφωνα με την περ. γ της παραγράφου 2.2.3.4 της παρούσας, αναλύεται στο σχετικό πεδίο που προβάλλει κατόπιν θετικής απάντησης<sup>70</sup>.

Όσον αφορά στις υποχρεώσεις του, ως προς την καταβολή φόρων ή εισφορών κοινωνικής ασφάλισης (περ. α' και β' της παρ. 2 του άρθρου 73 του ν. 4412/2016), αυτές θεωρείται ότι δεν έχουν αθετηθεί, εφόσον δεν έχουν καταστεί ληξιπρόθεσμες ή εφόσον έχουν υπαχθεί σε δεσμευτικό διακανονισμό που τηρείται. Στην περίπτωση αυτή, ο οικονομικός φορέας δεν υποχρεούται να απαντήσει καταφατικά στο σχετικό πεδίο του ΕΕΕΣ με το οποίο ερωτάται εάν ο οικονομικός φορέας έχει ανεκπλήρωτες υποχρεώσεις όσον αφορά στην καταβολή φόρων ή εισφορών κοινωνικής ασφάλισης ή, κατά περίπτωση, εάν έχει αθετήσει τις παραπάνω υποχρεώσεις του<sup>71</sup>.

Στην περίπτωση που ένας οικονομικός φορέας, δηλώνει ότι εμπίπτει σε μία από τις καταστάσεις της παρ. 2.2.3.1 και 2.2.3.4, εκτός από την περ. β' αυτής, για τις οποίες συντρέχει ο σχετικός λόγος αποκλεισμού, υποχρεούται, εφόσον επικαλεστεί μέτρα αυτοκάθαρσης για να αποδείξει την αξιοπιστία του, στο σχετικό πεδίο του ΕΕΕΣ, που εμφανίζεται κατόπιν της θετικής απάντησης που έδωσε περί συνδρομής κάποιου από τους ανωτέρω λόγους αποκλεισμού, να δηλώσει<sup>72</sup>:

α. εάν τα μέτρα αυτοκάθαρσης, τα οποία έλαβε για τον συγκεκριμένο λόγο αποκλεισμού που έχει δηλώσει στο ΕΕΕΣ, έχουν ήδη κριθεί σε προγενέστερη διαδικασία στην οποία συμμετείχε, βάσει απόφασης που εκδόθηκε από την ίδια ή άλλη αναθέτουσα αρχή, κατόπιν γνωμοδότησης της Επιτροπής εξέτασης επανορθωτικών μέτρων.

β. εάν τα μέτρα κρίθηκαν ως επαρκή ή μη επαρκή, επισυνάπτοντας την απόφαση της περ. α με βάση την οποία έχουν κριθεί τα συγκεκριμένα μέτρα αυτοκάθαρσης. Περαιτέρω, δηλώνεται εάν η ως άνω απόφαση έχει καταστεί «δεσμευτική», με την έννοια ότι, είτε δεν έχουν ασκηθεί τα προβλεπόμενα μέσα έννομης προστασίας είτε ασκήθηκαν και έχει εκδοθεί σχετική απόφαση.

γ. στην περίπτωση που τα μέτρα έχουν κριθεί ως μη επαρκή, εάν έχει λάβει πρόσθετα μέτρα αυτοκάθαρσης μετά την ημερομηνία που εκδόθηκε η απόφαση της περ. α και σε περίπτωση που ισχύει το ανωτέρω να προβεί σε ανάλυσή τους, αναγράφοντας υποχρεωτικά και την ημερομηνία κατά την οποία αυτά ελήφθησαν.

Ειδικά στην περίπτωση που έχουν συμπεριληφθεί στα έγγραφα της σύμβασης δυνητικοί λόγοι αποκλεισμού, για τους οποίους δεν έχουν προβλεφθεί πεδία δήλωσης πληροφοριών στο Ευρωπαϊκό Ενιαίο Έγγραφο Σύμβασης (ΕΕΕΣ), σχετικά με την λήψη, εκ μέρους των οικονομικών φορέων, επανορθωτικών μέτρων, αυτά θα δηλώνονται (αναφέρονται) στην συμπληρωματική υπεύθυνη δήλωση της παρ. 9, του άρθρου 79 του ν. 4412/2016.

<sup>69</sup> Βλ. ενδεικτικά ΣτΕ 754/2020, 753/2020 (Δ' Τμήμα)

<sup>70</sup> Παρ. 1 του άρθρου 79 του ν. 4412/2016, όπως τροποποιήθηκε με την παρ. 5 του άρθρου 235 του ν. 4635/2019.

<sup>71</sup> Παρ. 2<sup>α</sup> άρθρου 73 σε συνδυασμό με την παρ. 8 του άρθρου 79 του ν. 4412/2016

<sup>72</sup> Πρβλ. Άρθρο 5 της Υ.Α. υπ' αριθμ. 102080/24-10-2022 «Ρύθμιση θεμάτων σχετικά με την εξέταση επανορθωτικών μέτρων από την Επιτροπή της παρ. 9 του άρθρου 73 του ν. 4412/2016», ΦΕΚ Β/02-11-2022

### 2.2.9.2 Αποδεικτικά μέσα<sup>73</sup>

**A.** Για την απόδειξη της μη συνδρομής λόγων αποκλεισμού κατ' άρθρο 2.2.3 και της πλήρωσης των κριτηρίων ποιοτικής επιλογής κατά τις παραγράφους 2.2.4, 2.2.5, 2.2.6 και 2.2.7, οι οικονομικοί φορείς προσκομίζουν τα δικαιολογητικά του παρόντος. Η προσκόμιση των εν λόγω δικαιολογητικών γίνεται κατά τα οριζόμενα στο άρθρο 3.2 από τον προσωρινό ανάδοχο. Η αναθέτουσα αρχή μπορεί να ζητεί από προσφέροντες, σε οποιοδήποτε χρονικό σημείο κατά τη διάρκεια της διαδικασίας, να υποβάλουν όλα ή ορισμένα δικαιολογητικά, όταν αυτό απαιτείται για την ορθή διεξαγωγή της διαδικασίας.

Οι οικονομικοί φορείς δεν υποχρεούνται να υποβάλλουν δικαιολογητικά ή άλλα αποδεικτικά στοιχεία, αν και στο μέτρο που η αναθέτουσα αρχή έχει τη δυνατότητα να λαμβάνει τα πιστοποιητικά ή τις συναφείς πληροφορίες απευθείας μέσω πρόσβασης σε εθνική βάση δεδομένων σε οποιοδήποτε κράτος - μέλος της Ένωσης, η οποία διατίθεται δωρεάν, όπως εθνικό μητρώο συμβάσεων, εικονικό φάκελο επιχείρησης, ηλεκτρονικό σύστημα αποθήκευσης εγγράφων ή σύστημα προεπιλογής. Η δήλωση για την πρόσβαση σε εθνική βάση δεδομένων εμπεριέχεται στο Ευρωπαϊκό Ενιαίο Έγγραφο Σύμβασης (ΕΕΕΣ), στο οποίο περιέχονται επίσης οι πληροφορίες που απαιτούνται για τον συγκεκριμένο σκοπό, όπως η ηλεκτρονική διεύθυνση της βάσης δεδομένων, τυχόν δεδομένα αναγνώρισης και, κατά περίπτωση, η απαραίτητη δήλωση συναίνεσης.

Οι οικονομικοί φορείς δεν υποχρεούνται να υποβάλουν δικαιολογητικά, όταν η αναθέτουσα αρχή που έχει αναθέσει τη σύμβαση διαθέτει ήδη τα ως άνω δικαιολογητικά και αυτά εξακολουθούν να ισχύουν<sup>74</sup>.

Τα δικαιολογητικά του παρόντος υποβάλλονται και γίνονται αποδεκτά σύμφωνα με την παράγραφο 2.4.2.5. και 3.2 της παρούσας.

Τα αποδεικτικά έγγραφα συντάσσονται στην ελληνική γλώσσα ή συνοδεύονται από επίσημη μετάφρασή τους στην ελληνική γλώσσα σύμφωνα με την παράγραφο 2.1.4.

**B. 1.** Για την απόδειξη της μη συνδρομής των λόγων αποκλεισμού της παραγράφου 2.2.3 οι προσφέροντες οικονομικοί φορείς προσκομίζουν αντίστοιχα τα δικαιολογητικά που αναφέρονται παρακάτω<sup>75</sup>. Οι οικονομικοί φορείς μεριμνούν να διαθέτουν πιστοποιητικά, τα οποία να καλύπτουν και τον χρόνο υποβολής της προσφοράς, προκειμένου να τα υποβάλουν, εφόσον αναδειχθούν προσωρινοί ανάδοχοι. Τα εν λόγω πιστοποιητικά υποβάλλονται μαζί με τα υπόλοιπα αποδεικτικά μέσα της παραγράφου 3.2 της παρούσας, από τον προσωρινό ανάδοχο, μέσω του υποσυστήματος, στον φάκελο «δικαιολογητικά προσωρινού αναδόχου. Ο έλεγχος της συνδρομής ή μη λόγων αποκλεισμού και της πλήρωσης των προϋποθέσεων συμμετοχής των διαγωνιζόμενων λαμβάνει χώρα σε τρία χρονικά στάδια της διαγωνιστικής διαδικασίας: **(α)** κατά τον χρόνο υποβολής των προσφορών, ως προς όλους τους διαγωνιζόμενους οικονομικούς φορείς με τον έλεγχο του ΕΕΕΣ που έχουν υποβάλει, **(β)** κατά την ανακήρυξη του προσωρινού αναδόχου, μόνο ως προς τον προσφέροντα στον οποίο πρόκειται να γίνει η κατακύρωση [τον προσωρινό ανάδοχο] με τον έλεγχο των δικαιολογητικών που αποδεικνύουν την μη συνδρομή λόγων αποκλεισμού και την πλήρωση των κριτηρίων επιλογής, τόσο στο αρχικό στάδιο υποβολής της προσφοράς του όσο και κατά τον μεταγενέστερο χρόνο της ανακήρυξης αυτού σε προσωρινό ανάδοχο, και **(γ)** κατά την κατακύρωση και τη σύναψη της σύμβασης μόνο ως προς τον οριστικό ανάδοχο.

Αν το αρμόδιο για την έκδοση των ανωτέρω κράτος-μέλος ή χώρα δεν εκδίδει τέτοιου είδους έγγραφα ή πιστοποιητικά ή όπου το έγγραφο ή τα πιστοποιητικά αυτά δεν καλύπτουν όλες τις περιπτώσεις που αναφέρονται στις παραγράφους 2.2.3.1 και 2.2.3.2 περ. α' και β', καθώς και στην περ. β' της παραγράφου 2.2.3.4, τα έγγραφα ή τα πιστοποιητικά μπορεί να αντικαθίστανται από ένορκη βεβαίωση ή, στα κράτη - μέλη ή στις χώρες όπου δεν προβλέπεται ένορκη βεβαίωση, από υπεύθυνη δήλωση του ενδιαφερομένου

<sup>73</sup> Άρθρο 80 ν. 4412/2016. Επισημαίνεται, περαιτέρω ότι η Α.Α. ζητεί από τους οικονομικούς φορείς να προσκομίσουν μόνο εκείνα τα αποδεικτικά μέσα που ανταποκρίνονται στους λόγους αποκλεισμού και στα κριτήρια επιλογής που έχει ορίσει στις παραγράφους 2.2.3 έως 2.2.8 της παρούσας. Εάν, για παράδειγμα, δεν απαιτήσει ελάχιστα επίπεδα χρηματοοικονομικής επάρκειας των οικονομικών φορέων, τότε δεν θα ζητήσει ούτε τα αποδεικτικά μέσα της παρ. Β.3 της παρούσας

<sup>74</sup> Άρθρο 79 παρ. 6 ν. 4412/2016.

<sup>75</sup> Πρβλ. Απόφαση ΣτΕ Δ' Τμ. 1939/2022. Οι οικονομικοί φορείς μεριμνούν για την έκδοση και προσκόμιση των σχετικών πιστοποιητικών, έως την έκδοση οριστικής απόφασης από την Ολομέλεια του ΣτΕ (στην οποία έχει παραπεμφθεί η σχετική υπόθεση).

ενώπιον αρμόδιας δικαστικής ή διοικητικής αρχής, συμβολαιογράφου ή αρμόδιου επαγγελματικού ή εμπορικού οργανισμού του κράτους - μέλους ή της χώρας καταγωγής ή της χώρας όπου είναι εγκατεστημένος ο οικονομικός φορέας. Οι αρμόδιες δημόσιες αρχές παρέχουν, όπου κρίνεται αναγκαίο, επίσημη δήλωση στην οποία αναφέρεται ότι δεν εκδίδονται τα έγγραφα ή τα πιστοποιητικά της παρούσας παραγράφου ή ότι τα έγγραφα αυτά δεν καλύπτουν όλες τις περιπτώσεις που αναφέρονται στις παραγράφους 2.2.3.1 και 2.2.3.2 περ. α' και β', καθώς και στην περ. β' της παραγράφου 2.2.3.4. Οι επίσημες δηλώσεις καθίστανται διαθέσιμες μέσω του επιγραμμικού αποθετηρίου πιστοποιητικών (e-Certis) του άρθρου 81 του ν. 4412/2016.

Ειδικότερα οι οικονομικοί φορείς προσκομίζουν:

**α)** για την παράγραφο 2.2.3.1 απόσπασμα του σχετικού μητρώου, όπως του ποινικού μητρώου ή, ελλείψει αυτού, ισοδύναμο έγγραφο που εκδίδεται από αρμόδια δικαστική ή διοικητική αρχή του κράτους-μέλους ή της χώρας καταγωγής ή της χώρας όπου είναι εγκατεστημένος ο οικονομικός φορέας, από το οποίο προκύπτει ότι πληρούνται αυτές οι προϋποθέσεις, που έχει εκδοθεί έως τρεις (3) μήνες πριν από την υποβολή του.

Η υποχρέωση προσκόμισης του ως άνω αποσπάσματος αφορά και στα μέλη του διοικητικού, διευθυντικού ή εποπτικού οργάνου του εν λόγω οικονομικού φορέα ή στα πρόσωπα που έχουν εξουσία εκπροσώπησης, λήψης αποφάσεων ή ελέγχου σε αυτό κατά τα ειδικότερα αναφερόμενα στην ως άνω παράγραφο 2.2.3.1,

**β)** για την παράγραφο 2.2.3.2 πιστοποιητικό που εκδίδεται από την αρμόδια αρχή του οικείου κράτους - μέλους ή χώρας, που είναι εν ισχύ κατά τον χρόνο υποβολής του, άλλως, στην περίπτωση που δεν αναφέρεται σε αυτό χρόνος ισχύος, που έχει εκδοθεί έως τρεις (3) μήνες πριν από την υποβολή του.

Ιδίως οι οικονομικοί φορείς που είναι εγκατεστημένοι στην Ελλάδα προσκομίζουν:

**i)** Για την απόδειξη της εκπλήρωσης των φορολογικών υποχρεώσεων της παραγράφου 2.2.3.2 περίπτωση (α) αποδεικτικό ενημερότητας εκδιδόμενο από την Α.Α.Δ.Ε..

**ii)** Για την απόδειξη της εκπλήρωσης των υποχρεώσεων προς τους οργανισμούς κοινωνικής ασφάλισης της παραγράφου 2.2.3.2 περίπτωση α' πιστοποιητικό εκδιδόμενο από τον e-ΕΦΚΑ. Επιπλέον υπεύθυνη δήλωση αναφορικά με τους οργανισμούς κοινωνικής ασφάλισης (στην περίπτωση που ο προσωρινός ανάδοχος έχει την εγκατάστασή του στην Ελλάδα ή απασχολεί προσωπικό στην Ελλάδα, αφορά Οργανισμούς κύριας και επικουρικής ασφάλισης) στους οποίους οφείλει να καταβάλει εισφορές.

**iii)** Για την παράγραφο 2.2.3.2 περίπτωση α', πλέον των ως άνω πιστοποιητικών, υπεύθυνη δήλωση ότι δεν έχει εκδοθεί δικαστική ή διοικητική απόφαση με τελεσίδικη και δεσμευτική ισχύ για την αθέτηση των υποχρεώσεών τους όσον αφορά στην καταβολή φόρων ή εισφορών κοινωνικής ασφάλισης.

**γ)** για την παράγραφο 2.2.3.4<sup>76</sup> περίπτωση β' πιστοποιητικό που εκδίδεται από την αρμόδια αρχή του οικείου κράτους - μέλους ή χώρας, το οποίο έχει εκδοθεί έως τρεις (3) μήνες πριν από την υποβολή του.

Ιδίως οι οικονομικοί φορείς που είναι εγκατεστημένοι στην Ελλάδα προσκομίζουν:

**i)** Ενιαίο Πιστοποιητικό Δικαστικής Φερεγγυότητας από το αρμόδιο Πρωτοδικείο, από το οποίο προκύπτει ότι δεν τελούν υπό πτώχευση, πτωχευτικό συμβιβασμό ή υπό αναγκαστική διαχείριση ή δικαστική εκκαθάριση ή ότι δεν έχουν υπαχθεί σε διαδικασία εξυγίανσης. Ειδικά για τη διαδικασία εξυγίανσης προσκομίζεται επιπλέον υπεύθυνη δήλωση του νόμιμου εκπροσώπου του οικονομικού φορέα ότι τηρούνται οι όροι της συμφωνίας εξυγίανσης. Για τις ΙΚΕ προσκομίζεται επιπλέον και πιστοποιητικό του Γ.Ε.Μ.Η. περί μη έκδοσης απόφασης λύσης ή κατάθεσης αίτησης λύσης του νομικού προσώπου, ενώ για τις ΕΠΕ προσκομίζεται επιπλέον πιστοποιητικό μεταβολών.

**ii)** Πιστοποιητικό του Γ.Ε.Μ.Η. από το οποίο προκύπτει ότι το νομικό πρόσωπο δεν έχει λυθεί και τεθεί υπό εκκαθάριση με απόφαση των εταίρων.

<sup>76</sup> Εφόσον η αναθέτουσα αρχή την επιλέξει ως λόγο αποκλεισμού.

iii) Εκτύπωση της καρτέλας “Στοιχεία Μητρώου/ Επιχείρησης” από την ηλεκτρονική πλατφόρμα της Ανεξάρτητης Αρχής Δημοσίων Εσόδων, όπως αυτά εμφανίζονται στο taxinet, από την οποία να προκύπτει η μη αναστολή της επιχειρηματικής δραστηριότητάς τους.

Προκειμένου για τα σωματεία και τους συνεταιρισμούς, το Ενιαίο Πιστοποιητικό Δικαστικής Φερεγγυότητας εκδίδεται για τα σωματεία από το αρμόδιο Πρωτοδικείο, και για τους συνεταιρισμούς για το χρονικό διάστημα έως τις 31.12.2019 από το Ειρηνοδικείο και μετά την παραπάνω ημερομηνία από το Γ.Ε.Μ.Η.

δ) για τις λοιπές περιπτώσεις της παραγράφου 2.2.3.4, υπεύθυνη δήλωση του προσφέροντος οικονομικού φορέα ότι δεν συντρέχουν στο πρόσωπό του οι οριζόμενοι στην παράγραφο λόγοι αποκλεισμού<sup>77</sup>.

ε) για την παράγραφο 2.2.3.9. υπεύθυνη δήλωση του προσφέροντος οικονομικού φορέα περί μη επιβολής σε βάρος του της κύρωσης του οριζόντιου αποκλεισμού, σύμφωνα τις διατάξεις της κείμενης νομοθεσίας.

**B. 2.** Για την απόδειξη της απαίτησης του άρθρου 2.2.4. (απόδειξη καταλληλότητας για την άσκηση επαγγελματικής δραστηριότητας) προσκομίζουν πιστοποιητικό/βεβαίωση του οικείου επαγγελματικού ή εμπορικού μητρώου του κράτους εγκατάστασης. Οι οικονομικοί φορείς που είναι εγκατεστημένοι σε κράτος μέλος της Ευρωπαϊκής Ένωσης προσκομίζουν πιστοποιητικό/βεβαίωση του αντίστοιχου επαγγελματικού ή εμπορικού μητρώου του Παραρτήματος XI του Προσαρτήματος Α' του ν. 4412/2016, με το οποίο πιστοποιείται αφενός η εγγραφή τους σε αυτό και αφετέρου το ειδικό επάγγελμά τους. Στην περίπτωση που χώρα δεν τηρεί τέτοιο μητρώο, το έγγραφο ή το πιστοποιητικό μπορεί να αντικαθίσταται από ένορκη βεβαίωση ή, στα κράτη - μέλη ή στις χώρες όπου δεν προβλέπεται ένορκη βεβαίωση, από υπεύθυνη δήλωση του ενδιαφερομένου ενώπιον αρμόδιας δικαστικής ή διοικητικής αρχής, συμβολαιογράφου ή αρμόδιου επαγγελματικού ή εμπορικού οργανισμού της χώρας καταγωγής ή της χώρας όπου είναι εγκατεστημένος ο οικονομικός φορέας ότι δεν τηρείται τέτοιο μητρώο και ότι ασκεί τη δραστηριότητα που απαιτείται για την εκτέλεση του αντικειμένου της υπό ανάθεση σύμβασης.<sup>78</sup>

Οι εγκατεστημένοι στην Ελλάδα οικονομικοί φορείς προσκομίζουν βεβαίωση εγγραφής στο Βιοτεχνικό ή Εμπορικό ή Βιομηχανικό Επιμελητήριο ή πιστοποιητικό που εκδίδεται από την οικεία υπηρεσία του Γ.Ε.Μ.Η. των ως άνω Επιμελητηρίων.

Επισημαίνεται ότι, τα δικαιολογητικά που αφορούν στην απόδειξη της απαίτησης του άρθρου 2.2.4 (απόδειξη καταλληλότητας για την άσκηση επαγγελματικής δραστηριότητας) γίνονται αποδεκτά, εφόσον έχουν εκδοθεί έως τριάντα (30) εργάσιμες ημέρες πριν από την υποβολή τους, εκτός εάν, σύμφωνα με τις ειδικότερες διατάξεις αυτών, φέρουν συγκεκριμένο χρόνο ισχύος.

**B.3.** Για την απόδειξη της τεχνικής ικανότητας της παραγράφου 2.2.6 οι οικονομικοί φορείς προσκομίζουν:<sup>79</sup>

1. Υπεύθυνη δήλωση του οικονομικού φορέα Κατάλογο (Πίνακας συμβάσεων) των κυριότερων συμβάσεων προμήθειών που πραγματοποιήθηκαν κατά τη διάρκεια των τριών (3) τελευταίων ετών και είναι συναφείς με το αντικείμενο της παρούσας, σύμφωνα με τα ειδικότερα οριζόμενα της παραγράφου 2.2.6 περίπτωση (1), με αναφορά:
  - i. του αντίστοιχου προϋπολογισμού (ποσό χωρίς Φ.Π.Α.),
  - ii. του αποδέκτη των υπηρεσιών,
  - iii. την ημερομηνία έναρξης και λήξης αυτών (διάρκεια)
  - iv. την ιδιότητα του υποψηφίου σε αυτές (Ανάδοχος, μέλος ένωσης (% συμμετοχής), υπεργολάβος κ.λπ.)

<sup>77</sup> Παρ. 4 του άρθρου 74 του ν. 4412/2016

<sup>78</sup> Πρβλ. Παράρτημα XI Προσαρτήματος Α ν. 4412/2016. Επισημαίνεται ότι η Α.Α. απαιτεί στην εκάστοτε διακήρυξη, κατά περίπτωση, για τους εγκατεστημένους στην Ελλάδα οικονομικούς φορείς βεβαίωση εγγραφής σε ένα από τα σχετικά Επιμελητήρια/ Μητρώα, κατά περίπτωση .

<sup>79</sup> Συμπληρώνεται από την Α.Α. με ένα ή περισσότερα από τα δικαιολογητικά που αναφέρονται στο Μέρος II του Παραρτήματος XII του Προσαρτήματος Α' του ν. 4412/2016, τα οποία αντιστοιχούν, σε κάθε περίπτωση, στα κριτήρια τεχνικής και επαγγελματικής ικανότητας που έχει θέσει η αναθέτουσα αρχή στο άρθρο 2.2.6.

Πίνακας συμβάσεων					
Αποδέκτης υπηρεσιών (Δημόσιος/Ιδιωτικός φορέας)	Σύντομη περιγραφή παροχής υπηρεσιών	Ημ/νία έναρξης & λήξης (Διάρκεια)	Προϋπολογισμός (Συμβατική αξία, χωρίς Φ.Π.Α.)	Ιδιότητα (Ανάδοχος, μέλος ένωσης, υπεργολάβος κλπ)	Στοιχείο τεκμηρίωσης

Επιπλέον, ο κατάλογος θα συνοδεύεται από:

**α)** πιστοποιητικό ολοκλήρωσης – καλής εκτέλεσης ή πρωτόκολλο οριστικής παραλαβής της παρεχόμενης προμήθειας ως στοιχείο τεκμηρίωσης σε περίπτωση που ο αποδέκτης των υπηρεσιών είναι Δημόσιος φορέας,

**β)** βεβαίωση του αντισυμβαλλόμενου / αποδέκτη των υπηρεσιών υπογεγραμμένη από το νόμιμο εκπρόσωπο ή κατάλληλα εξουσιοδοτημένου προσώπου για την επιτυχή εκτέλεση της σύμβασης ως στοιχείο τεκμηρίωσης σε περίπτωση που ο αποδέκτης των υπηρεσιών είναι Ιδιωτικός φορέας.

**2.** Υπεύθυνη δήλωση του οικονομικού φορέα με την οποία θα βεβαιώνει ότι διαθέτει την κατάλληλη τεχνική υποδομή, την οργανωτική δομή και τον κατάλληλο εξοπλισμό για την επιτυχή υλοποίηση της προμήθειας των αγαθών.

**B.4.** Για την απόδειξη της συμμόρφωσής τους με πρότυπα διασφάλισης ποιότητας και πρότυπα περιβαλλοντικής διαχείρισης της παραγράφου 2.2.7 οι οικονομικοί φορείς προσκομίζουν τα κάτωθι πιστοποιητικά<sup>80</sup>:

**α)** το πρότυπο Συστήματος Διαχείρισης Ποιότητας ISO 9001 ή άλλο ισοδύναμο

**β)** το πρότυπο Συστήματος Περιβαλλοντικής Διαχείρισης EMAS ή ISO 14001 ή άλλο ισοδύναμο

οι οικονομικοί φορείς προσκομίζουν όλα τα ζητούμενα υποχρεωτικά, πιστοποιητικά που να ισχύουν τόσο κατά την ημερομηνία υποβολής προσφορών όσο και κατά τη διάρκεια ισχύος των προσφορών. Αν κάποιος πιστοποιητικός έχει λήξει, ο ανάδοχος υποχρεούται να υποβάλλει υπεύθυνη δήλωση ότι βρίσκεται σε διαδικασία επιθεώρησης για την ανανέωση της πιστοποίησής του και με την έκδοση του πιστοποιητικού θα το υποβάλλει άμεσα στην Υπηρεσία.

**B.5.** Για την απόδειξη της νόμιμης εκπροσώπησης, στις περιπτώσεις που ο οικονομικός φορέας είναι νομικό πρόσωπο και εγγράφεται υποχρεωτικά ή προαιρετικά, κατά την κείμενη νομοθεσία, και δηλώνει την εκπροσώπηση και τις μεταβολές της σε αρμόδια αρχή (πχ ΓΕΜΗ), προσκομίζει σχετικό πιστοποιητικό ισχύουσας εκπροσώπησης, το οποίο πρέπει να έχει εκδοθεί έως τριάντα (30) εργάσιμες ημέρες πριν από την υποβολή του, εκτός αν αυτό φέρει συγκεκριμένο χρόνο ισχύος.

Ειδικότερα για τους ημεδαπούς οικονομικούς φορείς προσκομίζονται:

**i) για την απόδειξη της νόμιμης εκπροσώπησης**, στις περιπτώσεις που ο οικονομικός φορέας είναι νομικό πρόσωπο και υποχρεούται, κατά την κείμενη νομοθεσία, να δηλώνει την εκπροσώπηση και τις μεταβολές

<sup>80</sup> Πρβλ απόφαση ΣτΕ Δ' Τμ. 1939/2022 σκ. 28.

της στο ΓΕΜΗ<sup>81</sup>, προσκομίζει σχετικό πιστοποιητικό ισχύουσας εκπροσώπησης<sup>82</sup>, το οποίο πρέπει να έχει εκδοθεί έως τριάντα (30) εργάσιμες ημέρες πριν από την υποβολή του.

ii) Για την απόδειξη της νόμιμης σύστασης και των μεταβολών του νομικού προσώπου γενικό πιστοποιητικό μεταβολών του ΓΕΜΗ, εφόσον έχει εκδοθεί έως τρεις (3) μήνες πριν από την υποβολή του.

Στις λοιπές περιπτώσεις τα κατά περίπτωση νομιμοποιητικά έγγραφα σύστασης και νόμιμης εκπροσώπησης (όπως καταστατικά, πιστοποιητικά μεταβολών, αντίστοιχα ΦΕΚ, αποφάσεις συγκρότησης οργάνων διοίκησης σε σώμα, κλπ., ανάλογα με τη νομική μορφή του οικονομικού φορέα), συνοδευόμενα από υπεύθυνη δήλωση του νόμιμου εκπροσώπου ότι εξακολουθούν να ισχύουν κατά την υποβολή τους.

Σε περίπτωση που για τη διενέργεια της παρούσας διαδικασίας ανάθεσης έχουν χορηγηθεί εξουσίες σε πρόσωπο πλέον αυτών που αναφέρονται στα παραπάνω έγγραφα, προσκομίζεται επιπλέον απόφαση-πρακτικό του αρμόδιου καταστατικού οργάνου διοίκησης του νομικού προσώπου με την οποία χορηγήθηκαν οι σχετικές εξουσίες. Όσον αφορά τα φυσικά πρόσωπα, εφόσον έχουν χορηγηθεί εξουσίες σε τρίτα πρόσωπα, προσκομίζεται εξουσιοδότηση του οικονομικού φορέα.

<sup>81</sup> Σύμφωνα με το άρθρο 16 του ν. 4919/2022, στο ΓΕΜΗ **εγγράφονται υποχρεωτικά:**

- α) Η Ανώνυμη Εταιρεία (Α.Ε.) του ν. [4548/2018 \(Α' 104\)](#),
- β) η Εταιρεία Περιορισμένης Ευθύνης (Ε.Π.Ε.) του ν. [3190/1955 \(Α' 91\)](#),
- γ) η Ιδιωτική Κεφαλαιουχική Εταιρεία (Ι.Κ.Ε.) του ν. [4072/2012 \(Α' 86\)](#),
- δ) η Ομόρρυθμη και Ετερόρρυθμη (απλή ή κατά μετοχές) Εταιρεία του ν. [4072/2012](#),
- ε) ο Αστικός Συνεταιρισμός του ν. [1667/1986 \(Α' 196\)](#), στον οποίο περιλαμβάνονται ο αλληλασφαλιστικός, ο πιστωτικός, ο οικοδομικός συνεταιρισμός και η ενεργειακή κοινότητα,
- στ) η Κοινωνική Συνεταιριστική Επιχείρηση (Κοιν.Σ.ΕΠ.) και ο Συνεταιρισμός Εργαζομένων του ν. [4430/2016 \(Α' 205\)](#),
- ζ) ο Κοινωνικός Συνεταιρισμός Περιορισμένης Ευθύνης (Κοιν.Σ.Π.Ε.) του [άρθρου 12](#) του ν. [2716/1999 \(Α' 96\)](#),
- η) η Αστική Εταιρεία με οικονομικό σκοπό του άρθρου 784 ΑΚ και του [άρθρου 270](#) του ν. [4072/2012](#),
- θ) ο Ευρωπαϊκός Όμιλος Οικονομικού Σκοπού του Κανονισμού (ΕΟΚ) 2137/1985/ΕΟΚ (L 199, διορθωτικό L 247) που έχει την έδρα του στην ημεδαπή,
- ι) η Ευρωπαϊκή Εταιρεία του Κανονισμού (ΕΚ) 2157/2001 (L 294) που έχει την έδρα της στην ημεδαπή,
- ια) η Ευρωπαϊκή Συνεταιριστική Εταιρεία του Κανονισμού (ΕΚ) 1435/2003 (L 207), που έχει την έδρα της στην ημεδαπή,
- ιβ) τα υποκαταστήματα ή πρακτορεία που διατηρούν στην ημεδαπή οι αλλοδαπές εταιρείες με τη μορφή της ανώνυμης εταιρείας, της εταιρείας περιορισμένης ευθύνης και της ετερόρρυθμης κατά μετοχές εταιρείας που έχουν την έδρα τους σε κράτος μέλος της Ευρωπαϊκής Ένωσης (ΕΕ),
- ιγ) τα υποκαταστήματα ή τα πρακτορεία που διατηρούν στην ημεδαπή οι αλλοδαπές εταιρείες που έχουν έδρα σε τρίτη χώρα και έχουν νομική μορφή ανάλογη με εκείνη των αλλοδαπών εταιρειών που αναφέρεται στην περ. ιβ),
- ιδ) τα υποκαταστήματα ή τα πρακτορεία, μέσω των οποίων ενεργούν εμπορικές πράξεις στην ημεδαπή τα φυσικά ή νομικά πρόσωπα ή ενώσεις προσώπων που έχουν την κύρια εγκατάσταση ή την έδρα τους στην αλλοδαπή και δεν εμπίπτουν στις περ. ιβ) και ιγ),
- ιε) η κοινοπραξία του [άρθρου 293](#) του ν. [4072/2012](#),
- ιστ) οι ατομικές επιχειρήσεις με εγκατάσταση στην ημεδαπή και σκοπό το κέρδος που:
  - ιστα) διενεργούν εμπορικές πράξεις στο όνομά τους, κατά σύνηθες επάγγελμα, ή
  - ιστβ) διαθέτουν αγαθά ή υπηρεσίες ή διαμεσολαβούν στη διάθεση αυτών με επιχειρηματικό κίνδυνο, μέσω οργανωμένης υποδομής ή μέσω εκμετάλλευσης της εργασίας τρίτων προσώπων.

Στο Γ.Ε.ΜΗ. μπορούν να εγγράφονται προαιρετικά οι αγροτικοί συνεταιρισμοί του ν. [4673/2020 \(Α' 52\)](#).

#### **Δεν εγγράφονται στο Γ.Ε.ΜΗ.:**

- α) οι αστικές εταιρείες για την άσκηση επαγγελματικής δραστηριότητας δικηγόρων, συμβολαιογράφων και δικαστικών επιμελητών,
- β) τα γραφεία ή υποκαταστήματα αλλοδαπών εταιρειών ή επιχειρήσεων που έχουν εγκατασταθεί στην Ελλάδα, σύμφωνα με το [άρθρο 25](#) του ν. [27/1975 \(Α' 77\)](#) και τον α.ν. [378/1968 \(Α' 82\)](#),
- γ) η Ναυτική Εταιρεία που συστήνεται κατά τον ν. [959/1979 \(Α' 192\)](#) και η Ναυτιλιακή Εταιρεία Πλοίων Αναψυχής (Ν.Ε.Π.Α.) που συστήνεται κατά τον ν. [3182/2003 \(Α' 220\)](#),
- δ) τα γραφεία αλλοδαπών εταιρειών που εγκαθίστανται στην Ελλάδα, σύμφωνα με τον α.ν. [89/1967 \(Α' 132\)](#).

<sup>82</sup> Το πιστοποιητικό Ισχύουσας Εκπροσώπησης (καταχωρίσεις μεταβολών εκπροσώπησης) παρουσιάζει τις σχετικές με τη διοίκηση και εκπροσώπηση της εταιρείας καταχωρίσεις/μεταβολές στο Γενικό Εμπορικό Μητρώο. Το Αναλυτικό Πιστοποιητικό Εκπροσώπησης παρουσιάζει τα στοιχεία των προσώπων που διοικούν και εκπροσωπούν την εταιρεία αυτή τη στιγμή, καθώς και το εύρος των αρμοδιοτήτων τους

Οι αλλοδαποί οικονομικοί φορείς προσκομίζουν τα προβλεπόμενα, κατά τη νομοθεσία της χώρας εγκατάστασης, αποδεικτικά έγγραφα και εφόσον δεν προβλέπονται, υπεύθυνη δήλωση του νόμιμου εκπροσώπου, από την οποία αποδεικνύονται τα ανωτέρω ως προς τη νόμιμη σύσταση, μεταβολές και εκπροσώπηση του οικονομικού φορέα.

Οι ως άνω υπεύθυνες δηλώσεις γίνονται αποδεκτές, εφόσον έχουν συνταχθεί μετά την κοινοποίηση της πρόσκλησης για την υποβολή των δικαιολογητικών.

Από τα ανωτέρω έγγραφα πρέπει να προκύπτουν η νόμιμη σύσταση του οικονομικού φορέα, όλες οι σχετικές τροποποιήσεις των καταστατικών, το/τα πρόσωπο/α που δεσμεύει/ουν νόμιμα την εταιρεία κατά την ημερομηνία διενέργειας του διαγωνισμού (νόμιμος εκπρόσωπος, δικαίωμα υπογραφής κλπ.), τυχόν τρίτοι, στους οποίους έχει χορηγηθεί εξουσία εκπροσώπησης, καθώς και η θητεία του/των ή/και των μελών του οργάνου διοίκησης/ νόμιμου εκπροσώπου.

**B.6.** Οι οικονομικοί φορείς που είναι εγγεγραμμένοι σε επίσημους καταλόγους<sup>83</sup> που προβλέπονται από τις εκάστοτε ισχύουσες εθνικές διατάξεις ή διαθέτουν πιστοποίηση από οργανισμούς πιστοποίησης που συμμορφώνονται με τα ευρωπαϊκά πρότυπα πιστοποίησης, κατά την έννοια του Παραρτήματος VII του Προσαρτήματος Α' του ν. 4412/2016, μπορούν να προσκομίζουν στις αναθέτουσες αρχές πιστοποιητικό εγγραφής εκδιδόμενο από την αρμόδια αρχή ή το πιστοποιητικό που εκδίδεται από τον αρμόδιο οργανισμό πιστοποίησης.

Στα πιστοποιητικά αυτά αναφέρονται τα δικαιολογητικά βάσει των οποίων έγινε η εγγραφή των εν λόγω οικονομικών φορέων στον επίσημο κατάλογο ή η πιστοποίηση και η κατάταξη στον εν λόγω κατάλογο.

Η πιστοποιούμενη εγγραφή στους επίσημους καταλόγους από τους αρμόδιους οργανισμούς ή το πιστοποιητικό, που εκδίδεται από τον οργανισμό πιστοποίησης, συνιστά τεκμήριο καταλληλότητας όσον αφορά τις απαιτήσεις ποιοτικής επιλογής, τις οποίες καλύπτει ο επίσημος κατάλογος ή το πιστοποιητικό.

Οι οικονομικοί φορείς που είναι εγγεγραμμένοι σε επίσημους καταλόγους απαλλάσσονται από την υποχρέωση υποβολής των δικαιολογητικών που αναφέρονται στο πιστοποιητικό εγγραφής τους. Ειδικώς, όσον αφορά την καταβολή των εισφορών κοινωνικής ασφάλισης και των φόρων και τελών, προσκομίζονται πέραν της βεβαίωσης εγγραφής στον επίσημο κατάλογο και πιστοποιητικά, κατά τα οριζόμενα ανωτέρω στην περίπτωση B.1, υποπερ. i, ii και iii της περ. β.

**B.7.** Οι ενώσεις οικονομικών φορέων που υποβάλλουν κοινή προσφορά, υποβάλλουν τα παραπάνω, κατά περίπτωση δικαιολογητικά, για κάθε οικονομικό φορέα που συμμετέχει στην ένωση, σύμφωνα με τα ειδικότερα προβλεπόμενα στο άρθρο 19 παρ. 2 του ν. 4412/2016.

**B.8.** Στην περίπτωση που ο οικονομικός φορέας δηλώνει στην προσφορά του ότι θα κάνει χρήση υπεργολάβων, στις ικανότητες των οποίων δεν στηρίζεται, προσκομίζεται υπεύθυνη δήλωση του προσφέροντος με αναφορά του τμήματος της σύμβασης το οποίο προτίθεται να αναθέσει σε τρίτους υπό μορφή υπεργολαβίας και υπεύθυνη δήλωση των υπεργολάβων ότι αποδέχονται την εκτέλεση των εργασιών.

**B.9.** Επισημαίνεται ότι γίνονται αποδεκτές:

- οι ένορκες βεβαιώσεις που αναφέρονται στην παρούσα Διακήρυξη, εφόσον έχουν συνταχθεί έως τρεις (3) μήνες πριν από την υποβολή τους,
- οι υπεύθυνες δηλώσεις, εφόσον έχουν συνταχθεί μετά την κοινοποίηση της πρόσκλησης για την υποβολή των δικαιολογητικών. Σημειώνεται ότι δεν απαιτείται θεώρηση του γνησίου της υπογραφής τους.

<sup>83</sup> Άρθρο 83 ν. 4412/2016.



## 2.3 Κριτήρια Ανάθεσης

### 2.3.1 Κριτήριο ανάθεσης<sup>84</sup>

Κριτήριο ανάθεσης<sup>85</sup> της Σύμβασης είναι η πλέον συμφέρουσα από οικονομική άποψη προσφορά βάσει τιμής

## 2.4 Κατάρτιση - Περιεχόμενο Προσφορών

### 2.4.1 Γενικοί όροι υποβολής προσφορών

Οι προσφορές υποβάλλονται με βάση τις απαιτήσεις που ορίζονται στα Παραρτήματα II (Γενικές Απαιτήσεις – Υποχρεώσεις Τεχνικές Προδιαγραφές) και IV (Πίνακας Συμμόρφωσης Τεχνικής Προσφοράς) της Διακήρυξης.

Δεν επιτρέπονται εναλλακτικές προσφορές.

Η ένωση Οικονομικών Φορέων υποβάλλει κοινή προσφορά, η οποία υπογράφεται υποχρεωτικά ηλεκτρονικά είτε από όλους τους Οικονομικούς Φορείς που αποτελούν την ένωση, είτε από εκπρόσωπό τους νομίμως εξουσιοδοτημένο. Στην προσφορά δηλώνεται η έκταση και το είδος της συμμετοχής του κάθε μέλους της ένωσης, συμπεριλαμβανομένης της κατανομής αμοιβής μεταξύ τους, καθώς και ο εκπρόσωπος/συντονιστής αυτής. Η εν λόγω δήλωση περιλαμβάνεται είτε στο ΕΕΕΣ (Μέρος II. Ενότητα Α) είτε στη συνοδευτική αυτού υπεύθυνη δήλωση που δύναται να υποβάλλουν τα μέλη της ένωσης. Για την υπογραφή της προδικαστικής προσφυγής από τον εκπρόσωπο / συντονιστή της ένωσης απαιτείται ρητή εξουσιοδότηση. Η εν λόγω εξουσιοδότηση μπορεί να περιλαμβάνεται είτε στο ΕΕΕΣ (Μέρος II. Ενότητα Α), είτε στη συνοδευτική αυτού υπεύθυνη δήλωση, είτε στα έγγραφα συμφωνίας των οικονομικών φορέων για συμμετοχή στο διαγωνισμό ως ένωση, είτε στα πρακτικά των αρμοδίων οργάνων διοίκησης των μελών της ένωσης<sup>86</sup>.

Οι οικονομικοί φορείς μπορούν να αποσύρουν την προσφορά τους, πριν την καταληκτική ημερομηνία υποβολής προσφοράς, χωρίς να απαιτείται έγκριση εκ μέρους του αποφαινόμενου οργάνου της αναθέτουσας αρχής, υποβάλλοντας έγγραφη ειδοποίηση προς την αναθέτουσα αρχή μέσω της λειτουργικότητας «Επικοινωνία» του ΕΣΗΔΗΣ.<sup>87</sup>

### 2.4.2 Χρόνος και Τρόπος υποβολής προσφορών

**2.4.2.1.** Οι προσφορές υποβάλλονται από τους ενδιαφερόμενους ηλεκτρονικά, μέσω του ΕΣΗΔΗΣ, μέχρι την καταληκτική ημερομηνία και ώρα που ορίζει η παρούσα διακήρυξη, στην Ελληνική Γλώσσα, σε ηλεκτρονικό φάκελο, σύμφωνα με τα αναφερόμενα στον ν.4412/2016, ιδίως στα άρθρα 36 και 37 και στην κατ' εξουσιοδότηση της παρ. 5 του άρθρου 36 του ν.4412/2016 εκδοθείσα υπ' αριθμ. 64233/08.06.2021 (Β'2453/ 09.06.2021) Κοινή Απόφαση των Υπουργών Ανάπτυξης και Επενδύσεων και Ψηφιακής Διακυβέρνησης, με θέμα «Ρυθμίσεις τεχνικών ζητημάτων που αφορούν την ανάθεση των Δημοσίων Συμβάσεων Προμηθειών και Υπηρεσιών με χρήση των επιμέρους εργαλείων και διαδικασιών του Εθνικού Συστήματος Ηλεκτρονικών Δημοσίων Συμβάσεων (ΕΣΗΔΗΣ)» (εφεξής Κ.Υ.Α. ΕΣΗΔΗΣ Προμήθειες και Υπηρεσίες).

<sup>84</sup> Άρθρο 86 ν. 4412/2016 και τυποποιημένο έντυπο 2 Παραρτήματος II (Προκήρυξη σύμβασης), παρ. II.2.5 Εκτελεστικού Κανονισμού (ΕΕ) 2015/1986 της Επιτροπής (L 296)

<sup>85</sup> Τα κριτήρια ανάθεσης πρέπει να συνδέονται με το αντικείμενο της σύμβασης, σύμφωνα με την παράγραφο 8 του άρθρου 86 του ν. 4412/2016. Διασφαλίζουν τη δυνατότητα αποτελεσματικού ανταγωνισμού και συνοδεύονται από προδιαγραφές που επιτρέπουν την αποτελεσματική επαλήθευση των πληροφοριών που παρέχονται από τους προσφέροντες, προκειμένου να αξιολογείται ο βαθμός συμμόρφωσής τους προς τα κριτήρια ανάθεσης. Εάν υπάρχουν αμφιβολίες, οι Α.Α. επαληθεύουν αποτελεσματικά την ακρίβεια των πληροφοριών και αποδείξεων, τις οποίες παρέχουν οι προσφέροντες (παρ. 9 άρθρου 86). Πρβλ και Κατευθυντήρια Οδηγία 11/2015 Ε.Α.Α.ΔΗ.ΣΥ. (ΑΔΑ ΩΛΝ40ΞΤΒ-ΜΙΦ)

<sup>86</sup> Πρβλ. ΔΕΦ Αθηνών, ΙΓ Τμήμα (Ακυρ.), 728/2023

<sup>87</sup> Άρθρο 15 ΚΥΑ ΕΣΗΔΗΣ Προμήθειες και Υπηρεσίες

Για τη συμμετοχή στον διαγωνισμό οι ενδιαφερόμενοι οικονομικοί φορείς απαιτείται να διαθέτουν προηγμένη ηλεκτρονική υπογραφή που υποστηρίζεται τουλάχιστον από αναγνωρισμένο (εγκεκριμένο) πιστοποιητικό, το οποίο χορηγήθηκε από πάροχο υπηρεσιών πιστοποίησης, ο οποίος περιλαμβάνεται στον κατάλογο εμπιστευσης που προβλέπεται στην απόφαση 2009/767/ΕΚ και σύμφωνα με τα οριζόμενα στον Κανονισμό (ΕΕ) 910/2014 και να εγγραφούν στο ΕΣΗΔΗΣ, σύμφωνα με την περ. β της παρ. 2 του άρθρου 37 του ν. 4412/2016 και τις διατάξεις του άρθρου 6 της Κ.Υ.Α. ΕΣΗΔΗΣ Προμήθειες και Υπηρεσίες.

**2.4.2.2.** Ο χρόνος υποβολής της προσφοράς μέσω του ΕΣΗΔΗΣ βεβαιώνεται αυτόματα από το ΕΣΗΔΗΣ με υπηρεσίες χρονοσήμανσης, σύμφωνα με τα οριζόμενα στο άρθρο 37 του ν. 4412/2016 και τις διατάξεις του άρθρου 10 της ως άνω κοινής υπουργικής απόφασης.

Μετά την παρέλευση της καταληκτικής ημερομηνίας και ώρας, δεν υπάρχει η δυνατότητα υποβολής προσφοράς στο ΕΣΗΔΗΣ. Σε περιπτώσεις τεχνικής αδυναμίας λειτουργίας του ΕΣΗΔΗΣ, η αναθέτουσα αρχή ρυθμίζει τα της συνέχειας του διαγωνισμού με αιτιολογημένη απόφασή της.<sup>88</sup>

**2.4.2.3.** Οι οικονομικοί φορείς υποβάλλουν με την προσφορά τους τα ακόλουθα σύμφωνα με τις διατάξεις του άρθρου 13 της Κ.Υ.Α. ΕΣΗΔΗΣ Προμήθειες και Υπηρεσίες:

(α) έναν ηλεκτρονικό (υπο)φάκελο με την ένδειξη «Δικαιολογητικά Συμμετοχής–Τεχνική Προσφορά», στον οποίο περιλαμβάνεται το σύνολο των κατά περίπτωση απαιτούμενων δικαιολογητικών και η τεχνική προσφορά, σύμφωνα με τις διατάξεις της κείμενης νομοθεσίας και την παρούσα.

(β) έναν ηλεκτρονικό (υπο)φάκελο με την ένδειξη «Οικονομική Προσφορά», στον οποίο περιλαμβάνεται η οικονομική προσφορά του οικονομικού φορέα και το σύνολο των κατά περίπτωση απαιτούμενων δικαιολογητικών.

Από τον Οικονομικό Φορέα σημαίνονται, με χρήση της σχετικής λειτουργικότητας του ΕΣΗΔΗΣ, τα στοιχεία εκείνα της προσφοράς του που έχουν εμπιστευτικό χαρακτήρα, σύμφωνα με τα οριζόμενα στο άρθρο 21 του ν. 4412/2016. Εφόσον ένας οικονομικός φορέας χαρακτηρίζει πληροφορίες ως εμπιστευτικές, λόγω ύπαρξης τεχνικού ή εμπορικού απορρήτου, στη σχετική δήλωσή του αναφέρει ρητά όλες τις σχετικές διατάξεις νόμου ή διοικητικές πράξεις που επιβάλλουν την εμπιστευτικότητα της συγκεκριμένης πληροφορίας.

Δεν χαρακτηρίζονται ως εμπιστευτικές, πληροφορίες σχετικά με τις τιμές μονάδας, τις προσφερόμενες ποσότητες, την οικονομική προσφορά και τα στοιχεία της τεχνικής προσφοράς που χρησιμοποιούνται για την αξιολόγησή της.

**2.4.2.4.** Εφόσον οι Οικονομικοί Φορείς καταχωρίσουν τα στοιχεία, με τα δεδομένα και συνημμένα ηλεκτρονικά αρχεία, που αφορούν δικαιολογητικά συμμετοχής-τεχνικής προσφοράς και οικονομικής προσφοράς τους στις αντίστοιχες ειδικές ηλεκτρονικές φόρμες του ΕΣΗΔΗΣ, στη συνέχεια, μέσω σχετικής λειτουργικότητας, εξάγουν αναφορές (εκτυπώσεις) σε μορφή ηλεκτρονικών αρχείων με μορφότυπο PDF, τα οποία αποτελούν συνοπτική αποτύπωση των καταχωρισμένων στοιχείων. Τα ηλεκτρονικά αρχεία των εν λόγω αναφορών (εκτυπώσεων) υπογράφονται ψηφιακά, σύμφωνα με τις προβλεπόμενες διατάξεις (περ. β της παρ. 2 του άρθρου 37) και επισυνάπτονται από τον Οικονομικό Φορέα στους αντίστοιχους υποφακέλους. Επισημαίνεται ότι η εξαγωγή και η επισύναψη των προαναφερθεισών αναφορών (εκτυπώσεων) δύναται να πραγματοποιείται για κάθε υποφάκελο ξεχωριστά, από τη στιγμή που έχει ολοκληρωθεί η καταχώριση των στοιχείων σε αυτόν.<sup>89</sup>

**2.4.2.5.** Ειδικότερα, όσον αφορά τα συνημμένα ηλεκτρονικά αρχεία της προσφοράς, οι Οικονομικοί Φορείς τα καταχωρίζουν στους ανωτέρω (υπο)φακέλους μέσω του Υποσυστήματος, ως εξής :

Τα έγγραφα που καταχωρίζονται στην ηλεκτρονική προσφορά και δεν απαιτείται να προσκομισθούν και σε έντυπη μορφή, γίνονται αποδεκτά κατά περίπτωση, σύμφωνα με τα προβλεπόμενα στις διατάξεις:

<sup>88</sup> Άρθρο 37 παρ. 4 του ν. 4412/2016 και άρθρο 4 παρ. 2 Κ.Υ.Α. ΕΣΗΔΗΣ Προμήθειες και- Υπηρεσίες.

<sup>89</sup> Άρθρο 13 παρ. 1.4 και 1.5 της Κ.Υ.Α. ΕΣΗΔΗΣ Προμήθειες και Υπηρεσίες

α) είτε των άρθρων 13, 14 και 28 του ν. 4727/2020 (Α' 184) περί ηλεκτρονικών δημοσίων εγγράφων που φέρουν ηλεκτρονική υπογραφή ή σφραγίδα και, εφόσον πρόκειται για αλλοδαπά δημόσια ηλεκτρονικά έγγραφα, εάν φέρουν επισημείωση e-Apostille

β) είτε των άρθρων 15 και 27<sup>90</sup> του ν. 4727/2020 (Α' 184) περί ηλεκτρονικών ιδιωτικών εγγράφων που φέρουν ηλεκτρονική υπογραφή ή σφραγίδα

γ) είτε του άρθρου 11 του ν. 2690/1999 (Α' 45)<sup>91</sup>,

δ) είτε της παρ. 2 του άρθρου 37 του ν. 4412/2016, περί χρήσης ηλεκτρονικών υπογραφών σε ηλεκτρονικές διαδικασίες δημοσίων συμβάσεων,

ε) είτε της παρ. 8 του άρθρου 92 του ν. 4412/2016, περί συνυποβολής υπεύθυνης δήλωσης στην περίπτωση απλής φωτοτυπίας ιδιωτικών εγγράφων.<sup>92</sup>

Επιπλέον, δεν προσκομίζονται σε έντυπη μορφή τα ΦΕΚ<sup>93</sup> και ενημερωτικά και τεχνικά φυλλάδια και άλλα έντυπα, εταιρικά ή μη, με ειδικό τεχνικό περιεχόμενο, δηλαδή έντυπα με αμιγώς τεχνικά χαρακτηριστικά, όπως αριθμούς, αποδόσεις σε διεθνείς μονάδες, μαθηματικούς τύπους και σχέδια.

Ειδικότερα, τα στοιχεία και δικαιολογητικά για τη συμμετοχή του Οικονομικού Φορέα στη διαδικασία καταχωρίζονται από αυτόν σε μορφή ηλεκτρονικών αρχείων με μορφότυπο PDF.

Έως την ημέρα και ώρα αποσφράγισης των προσφορών προσκομίζονται με ευθύνη του οικονομικού φορέα στην αναθέτουσα αρχή, σε έντυπη μορφή και σε κλειστό-ούς φάκελο-ους, στον οποίο αναγράφεται ο αποστολέας και ως παραλήπτης η Επιτροπή Διαγωνισμού του παρόντος διαγωνισμού, τα στοιχεία της ηλεκτρονικής προσφοράς του, τα οποία απαιτείται να προσκομισθούν σε πρωτότυπη μορφή. Τέτοια στοιχεία και δικαιολογητικά ενδεικτικά είναι :

α) η πρωτότυπη εγγυητική επιστολή συμμετοχής, πλην των περιπτώσεων που αυτή εκδίδεται ηλεκτρονικά, άλλως η προσφορά απορρίπτεται ως απαράδεκτη,

β) αυτά που δεν υπάγονται στις διατάξεις του άρθρου 11 παρ. 2 του ν. 2690/1999<sup>94</sup>,

γ) ιδιωτικά έγγραφα τα οποία δεν έχουν επικυρωθεί από δικηγόρο ή δεν φέρουν θεώρηση από υπηρεσίες και φορείς της περίπτωσης α' της παρ. 2 του άρθρου 11 του ν. 2690/1999 ή δεν συνοδεύονται από υπεύθυνη δήλωση για την ακρίβειά τους, καθώς και

δ) τα αλλοδαπά δημόσια έντυπα έγγραφα που φέρουν την επισημείωση της Χάγης (Apostille), ή προξενική θεώρηση και δεν έχουν επικυρωθεί από δικηγόρο<sup>95</sup>.

<sup>90</sup> Βλ. σχετικά με την ηλεκτρονική υπεύθυνη δήλωση το άρθρο εικοστό έβδομο της από 20.3.2020 Π.Ν.Π., (Α 68) - που κυρώθηκε με το άρθρο 1 του ν. 4683/2020 (Α' 83)-κατά τις παραγράφους 1 και 2 του οποίου:" Η υπεύθυνη δήλωση του άρθρου 8 του ν. 1599/1986 (Α' 75) μπορεί να συντάσσεται στην Ενιαία Ψηφιακή Πύλη της Δημόσιας Διοίκησης του άρθρου 52 του ν. 4635/2019, μέσω της ηλεκτρονικής εφαρμογής «e-Dilosia». Η ηλεκτρονική υπεύθυνη δήλωση υποβάλλεται και γίνεται αποδεκτή σύμφωνα με τα οριζόμενα στο εικοστό τέταρτο άρθρο της παρούσας. 2. Η αυθεντικοποίηση που πραγματοποιείται για τη χρήση της ηλεκτρονικής εφαρμογής της παρ. 1 του παρόντος έχει την ίδια ισχύ με τη βεβαίωση γνήσιου υπογραφής του άρθρου 11 του ν. 2690/1999 (Α' 45). Η ημερομηνία που αναγράφεται στην προηγμένη ή εγκεκριμένη ηλεκτρονική σφραγίδα του Υπουργείου Ψηφιακής Διακυβέρνησης αντιστοιχεί στην ημερομηνία έκδοσης της ηλεκτρονικής υπεύθυνης δήλωσης. Εφόσον τηρούνται οι όροι του προηγούμενου εδαφίου, η ηλεκτρονική υπεύθυνη δήλωση, τόσο ως ηλεκτρονικό, όσο και ως έντυπο έγγραφο, συνιστά έγγραφο βέβαιης χρονολογίας".

<sup>91</sup> Βλ. σχετικά, τις παραγράφους 1 και 3 του άρθρου: «1. [...]Στις περιπτώσεις που ο νόμος απαιτεί βεβαίωση του γνησίου της υπογραφής του ενδιαφερομένου, αρκεί η εγκεκριμένη ηλεκτρονική υπογραφή ή η εγκεκριμένη ηλεκτρονική σφραγίδα του ενδιαφερομένου, εφόσον το έγγραφο διακινείται ηλεκτρονικά» [...] 3. Τα ηλεκτρονικά έγγραφα υποβάλλονται και γίνονται υποχρεωτικά αποδεκτά, σύμφωνα με τα οριζόμενα στα άρθρα 13 έως 15 του ν. 4727/2020 (Α' 184).

<sup>92</sup> Ομοίως προβλέπεται και στην περίπτωση υποβολής αποδεικτικών στοιχείων, σύμφωνα με το άρθρο 80 παρ. 13 του ν.4412/2016 . Πρβλ και άρθρο 13 παρ. 1.3.1 της Κ.Υ.Α. ΕΣΗΔΗΣ Προμήθειες και Υπηρεσίες

<sup>93</sup> Σύμφωνα με την περ. ε' της παρ. 2 του ν. 2690/1999 (ΚΔΔ), «ε. Για τα αντίγραφα των Φύλλων Εφημερίδας της Κυβερνήσεως (ΦΕΚ) που έχουν προέλθει από πρωτότυπο ΦΕΚ σε έντυπη μορφή ή από ΦΕΚ σε ηλεκτρονική μορφή που έχει καταχωριστεί στην ιστοσελίδα του Εθνικού Τυπογραφείου, ισχύουν ανάλογα οι ρυθμίσεις του άρθρου αυτού...».

<sup>94</sup> Ενδεικτικά συμβολαιογραφικές ένορκες βεβαιώσεις ή λοιπά συμβολαιογραφικά έγγραφα

<sup>95</sup> Άρθρο 13 παρ. 1.6 της Κ.Υ.Α. ΕΣΗΔΗΣ Προμήθειες και Υπηρεσίες

Σε περίπτωση μη υποβολής ενός ή περισσότερων από τα ως άνω στοιχεία και δικαιολογητικά που υποβάλλονται σε έντυπη μορφή, πλην της πρωτότυπης εγγύησης συμμετοχής, η αναθέτουσα αρχή δύναται να ζητήσει τη συμπλήρωση και υποβολή τους, σύμφωνα με το άρθρο 102 του ν. 4412/2016.

Στα αλλοδαπά δημόσια έγγραφα και δικαιολογητικά εφαρμόζεται η Συνθήκη της Χάγης της 5ης.10.1961, που κυρώθηκε με τον ν. 1497/1984 (Α' 188), εφόσον συντάσσονται σε κράτη που έχουν προσχωρήσει στην ως άνω Συνθήκη, άλλως φέρουν προξενική θεώρηση. Απαλλάσσονται από την απαίτηση επικύρωσης (με Apostille ή Προξενική Θεώρηση) αλλοδαπά δημόσια έγγραφα όταν καλύπτονται από διμερείς ή πολυμερείς συμφωνίες που έχει συνάψει η Ελλάδα (ενδεικτικά «Σύμβαση νομικής συνεργασίας μεταξύ Ελλάδας και Κύπρου – 05.03.1984» (κυρωτικός ν.1548/1985, «Σύμβαση περί απαλλαγής από την επικύρωση ορισμένων πράξεων και εγγράφων – 15.09.1977» (κυρωτικός ν.4231/2014)). Επίσης, απαλλάσσονται από την απαίτηση επικύρωσης ή παρόμοιας διατύπωσης δημόσια έγγραφα που εκδίδονται από τις αρχές κράτους μέλους που υπάγονται στον Καν ΕΕ 2016/1191 για την απλούστευση των απαιτήσεων για την υποβολή ορισμένων δημοσίων εγγράφων στην ΕΕ, όπως, ενδεικτικά, το λευκό ποινικό μητρώο, υπό τον όρο ότι τα σχετικά με το γεγονός αυτό δημόσια έγγραφα εκδίδονται για πολίτη της Ένωσης από τις αρχές του κράτους μέλους της ιθαγένειάς του.

Επίσης, γίνονται υποχρεωτικά αποδεκτά ευκρινή φωτοαντίγραφα εγγράφων που έχουν εκδοθεί από αλλοδαπές αρχές και έχουν επικυρωθεί από δικηγόρο, σύμφωνα με τα προβλεπόμενα στην παρ. 2 περ. β' του άρθρου 11 του ν. 2690/1999 “Κώδικας Διοικητικής Διαδικασίας”, όπως αντικαταστάθηκε ως άνω με το άρθρο 1 παρ.2 του ν.4250/2014.

Οι πρωτότυπες εγγυήσεις συμμετοχής, πλην των εγγυήσεων που εκδίδονται ηλεκτρονικά, προσκομίζονται, με ευθύνη του οικονομικού φορέα, σε κλειστό φάκελο, στον οποίο αναγράφεται ο αποστολέας, τα στοιχεία του παρόντος διαγωνισμού και ως παραλήπτης η Επιτροπή Διαγωνισμού, το αργότερο πριν την ημερομηνία και ώρα αποσφράγισης των προσφορών που ορίζεται στην παρ. 3.1 της παρούσας, άλλως η προσφορά απορρίπτεται ως απαράδεκτη, μετά από γνώμη της Επιτροπής Διαγωνισμού.

Η προσκόμιση των εγγυήσεων συμμετοχής πραγματοποιείται είτε με κατάθεση του ως άνω φακέλου στην υπηρεσία πρωτοκόλλου της αναθέτουσας αρχής, είτε με την αποστολή του ταχυδρομικώς, επί αποδείξει. Το βάρος απόδειξης της έγκαιρης προσκόμισης το φέρει ο οικονομικός φορέας. Το εμπρόθεσμο αποδεικνύεται με την επίκληση του αριθμού πρωτοκόλλου ή την προσκόμιση του σχετικού αποδεικτικού αποστολής κατά περίπτωση.

Στην περίπτωση που επιλεγεί η αποστολή του φακέλου της εγγύησης συμμετοχής ταχυδρομικώς, ο οικονομικός φορέας αναρτά, εφόσον δεν διαθέτει αριθμό έγκαιρης εισαγωγής του φακέλου του στο πρωτόκολλο της αναθέτουσας αρχής, το αργότερο έως την ημερομηνία και ώρα αποσφράγισης των προσφορών, μέσω της λειτουργικότητας «Επικοινωνία», το σχετικό αποδεικτικό στοιχείο προσκόμισης (αποδεικτικό κατάθεσης σε υπηρεσίες ταχυδρομείου- ταχυμεταφορών), προκειμένου να ενημερώσει την αναθέτουσα αρχή περί της τήρησης της υποχρέωσής του σχετικά με την (εμπρόθεσμη) προσκόμιση της εγγύησης συμμετοχής του στον παρόντα διαγωνισμό.

### **2.4.3 Περιεχόμενα Φακέλου «Δικαιολογητικά Συμμετοχής- Τεχνική Προσφορά»**

#### **2.4.3.1 Δικαιολογητικά Συμμετοχής**

Τα στοιχεία και δικαιολογητικά για τη συμμετοχή των προσφερόντων στη διαγωνιστική διαδικασία περιλαμβάνουν με ποινή αποκλεισμού<sup>96</sup> τα ακόλουθα υπό α και β στοιχεία: α) το Ευρωπαϊκό Ενιαίο Έγγραφο Σύμβασης (ΕΕΕΣ), όπως προβλέπεται στις παρ. 1 και 3 του άρθρου 79 του ν. 4412/2016 και τη συνοδευτική υπεύθυνη δήλωση, με την οποία ο οικονομικός φορέας δύναται να διευκρινίζει τις πληροφορίες που παρέχει με το ΕΕΕΣ σύμφωνα με την παρ. 9 του ίδιου άρθρου, β) την εγγύηση συμμετοχής, όπως προβλέπεται στο άρθρο 72 του ν.4412/2016 και τις παραγράφους 2.1.5 και 2.2.2 αντίστοιχα της παρούσας διακήρυξης.

Οι προσφέροντες συμπληρώνουν το σχετικό υπόδειγμα ΕΕΕΣ, το οποίο αποτελεί αναπόσπαστο μέρος της παρούσας διακήρυξης ως Παράρτημα αυτής.

<sup>96</sup> Βλ. άρθρο 93 του ν. 4412/2016

Η συμπλήρωσή του δύναται να πραγματοποιηθεί με χρήση του υποσυστήματος Promitheus ESPDint, προσβάσιμου μέσω της Διαδικτυακής Πύλης (<https://espd.eprocurement.gov.gr/>) του ΟΠΣ ΕΣΗΔΗΣ, ή άλλης σχετικής συμβατής πλατφόρμας υπηρεσιών διαχείρισης ηλεκτρονικών ΕΕΕΣ. Οι Οικονομικοί Φορείς δύνανται για τον σκοπό αυτό να αξιοποιήσουν το αντίστοιχο ηλεκτρονικό αρχείο με μορφότυπο XML που αποτελεί επικουρικό στοιχείο των εγγράφων της σύμβασης.

Το συμπληρωμένο από τον Οικονομικό Φορέα ΕΕΕΣ, καθώς και η τυχόν συνοδευτική αυτού υπεύθυνη δήλωση, υποβάλλονται σύμφωνα με την περίπτωση δ' της παραγράφου 2.4.2.5 της παρούσας, σε ψηφιακά υπογεγραμμένο ηλεκτρονικό αρχείο με μορφότυπο PDF.

### 2.4.3.2 Τεχνική προσφορά

Η τεχνική προσφορά καλύπτει όλες τις απαιτήσεις και τις προδιαγραφές που έχουν τεθεί από την αναθέτουσα αρχή με το κεφάλαιο "Απαιτήσεις-Τεχνικές Προδιαγραφές" των Παραρτημάτων Ι και ΙΙ της Διακήρυξης, περιγράφοντας ακριβώς πώς οι συγκεκριμένες απαιτήσεις και προδιαγραφές πληρούνται. Περιλαμβάνει ιδίως τα έγγραφα και δικαιολογητικά, βάσει των οποίων θα αξιολογηθεί η καταλληλότητα των προσφερόμενων ειδών, με βάση το κριτήριο ανάθεσης, σύμφωνα με τα αναλυτικώς αναφερόμενα στο ως άνω Παράρτημα<sup>97 98</sup>.

Ειδικότερα, ο προσφέρων θα πρέπει να συμπεριλάβει στον (ηλεκτρονικό) φάκελο «Δικαιολογητικά Συμμετοχής - Τεχνική Προσφορά»:

**2.1) Ενότητα με τίτλο: «Προφίλ προσφέροντος»,** όπου περιλαμβάνονται τα στοιχεία του προσφέροντος (όνομα, επωνυμία, διεύθυνση, στοιχεία επικοινωνίας, όνομα αρμοδίου εκπροσώπου για την προσφορά), περιγραφή της επιχειρηματικής δομής (νομική μορφή, οργανόγραμμα, σύντομο ιστορικό κλπ.) και του συνόλου των δραστηριοτήτων (αντικείμενο, υπηρεσίες, πελατολόγιο- αποδεκτές δημόσιοι ή ιδιωτικοί φορείς κλπ.) του, καθώς και κάθε άλλο στοιχείο που τεκμηριώνει την επάρκεια προσφέροντος για τη συγκεκριμένη σύμβαση.

**2.2) Τον πίνακα συμμόρφωσης τεχνικών προδιαγραφών και απαιτήσεων.** Ειδικότερα, για την απόδειξη της συμμόρφωσης τους με τις απαιτήσεις- τεχνικές προδιαγραφές του αντικείμενου της παρούσας Διακήρυξης του Παραρτήματος ΙΙ: ΤΕΧΝΙΚΕΣ ΠΡΟΔΙΑΓΡΑΦΕΣ», οι οικονομικοί φορείς, επί ποινή αποκλεισμού, υποβάλλουν συμπληρωμένο και ψηφιακά υπογεγραμμένο τους «Πίνακες συμμόρφωσης τεχνικής προσφοράς» του Παραρτήματος ΙV: ΠΙΝΑΚΕΣ ΣΥΜΜΟΡΦΩΣΗΣ ΤΕΧΝΙΚΗΣ ΠΡΟΣΦΟΡΑΣ.

**2.3) Τυχόν κάθε άλλο έγγραφο που τεκμηριώνει τη συμβατότητα των προσφερόμενων προδιαγραφών ως προς τις απαιτήσεις της παρούσας διακήρυξης.**

Επισημαίνεται ότι στα περιεχόμενα της τεχνικής προσφοράς δεν πρέπει σε καμιά περίπτωση να εμφανίζονται οικονομικά στοιχεία. Τυχόν εμφάνιση οικονομικών στοιχείων προσφοράς αποτελεί λόγο απόρριψης της προσφοράς.

Η Τεχνική Προσφορά συντάσσεται συμπληρώνοντας την αντίστοιχη ειδική ηλεκτρονική φόρμα του συστήματος. Στη συνέχεια, το σύστημα παράγει σχετικό ηλεκτρονικό αρχείο, σε μορφή .pdf, το οποίο υπογράφεται ψηφιακά και υποβάλλεται από τον προσφέροντα. Τα στοιχεία που περιλαμβάνονται στην ειδική ηλεκτρονική φόρμα του

<sup>97</sup> Άρθρο 94 του ν. 4412/2016

<sup>98</sup> Αυτά περιλαμβάνουν τα αποδεικτικά στοιχεία που τεκμηριώνουν την τεχνική καταλληλότητα των προσφερόμενων ειδών βάσει των οποίων θα αξιολογηθεί η τεχνική προσφορά. Αναφέρονται υποχρεωτικά τα αποδεικτικά στοιχεία που τυχόν προβλέπονται στις τεχνικές προδιαγραφές του προς προμήθεια αγαθού, σύμφωνα με Παράρτημα της Διακήρυξης και τυχόν υπόδειγμα τεχνικής προσφοράς.

συστήματος και του παραγόμενου ψηφιακά υπογεγραμμένου ηλεκτρονικού αρχείου πρέπει να ταυτίζονται. Σε αντίθετη περίπτωση, το σύστημα παράγει σχετικό μήνυμα και ο προσφέρων καλείται να παράγει εκ νέου του ηλεκτρονικό αρχείο pdf.

Τα στοιχεία και δικαιολογητικά που περιλαμβάνονται στον (υπο)φάκελο με την ένδειξη «Δικαιολογητικά Συμμετοχής – Τεχνική Προσφορά» υποβάλλονται από αυτόν ηλεκτρονικά σε μορφή αρχείου Portable Document Format (PDF) και εφόσον έχουν συνταχθεί/παραχθεί από τον ίδιο, φέρουν εγκεκριμένη προηγμένη ηλεκτρονική υπογραφή ή προηγμένη ηλεκτρονική υπογραφή με χρήση εγκεκριμένων πιστοποιητικών.

Οι οικονομικοί φορείς αναφέρουν:

α) το τμήμα της σύμβασης που προτίθενται να αναθέσουν υπό μορφή υπεργολαβίας σε τρίτους, καθώς και τους υπεργολάβους που προτείνουν<sup>99</sup>.

#### **2.4.4 Περιεχόμενα Φακέλου «Οικονομική Προσφορά» / Τρόπος σύνταξης και υποβολής οικονομικών προσφορών**

Η Οικονομική Προσφορά<sup>100</sup> συντάσσεται με βάση το αναγραφόμενο στην παρούσα κριτήριο ανάθεσης, την πλέον συμφέρουσα από οικονομική άποψη προσφορά με βάση τη τιμή, σύμφωνα με τα οριζόμενα στο Παράρτημα V: ΥΠΟΔΕΙΓΜΑ ΟΙΚΟΝΟΜΙΚΗΣ ΠΡΟΣΦΟΡΑΣ της διακήρυξης:

##### *Τιμές*

Η τιμή των προς προμήθεια αγαθών και παρεχόμενων υπηρεσιών δίνεται σε ευρώ ανά μονάδα.<sup>101</sup>

Στην τιμή περιλαμβάνονται οι υπέρ τρίτων κρατήσεις, καθώς και κάθε άλλη επιβάρυνση, σύμφωνα με την κείμενη νομοθεσία, μη συμπεριλαμβανομένου Φ.Π.Α., για την παράδοση του αγαθού στον τόπο και με τον τρόπο που προβλέπεται στα έγγραφα της σύμβασης.

Οι υπέρ τρίτων κρατήσεις υπόκεινται στο εκάστοτε ισχύον αναλογικό τέλος χαρτοσήμου και στην επ' αυτού εισφορά υπέρ ΟΓΑ.

Οι προσφερόμενες τιμές είναι σταθερές καθ' όλη τη διάρκεια της σύμβασης και δεν αναπροσαρμόζονται

Ως απαράδεκτες θα απορρίπτονται προσφορές στις οποίες: α) δεν δίνεται τιμή σε ΕΥΡΩ ή καθορίζεται σχέση ΕΥΡΩ προς ξένο νόμισμα, β) δεν προκύπτει με σαφήνεια η προσφερόμενη τιμή, με την επιφύλαξη του άρθρου 102 του ν. 4412/2016 και γ) η τιμή υπερβαίνει τον προϋπολογισμό της σύμβασης που καθορίζεται και τεκμηριώνεται από την αναθέτουσα αρχή στο κεφάλαιο Β του Παραρτήματος Ι της παρούσας διακήρυξης.

#### **2.4.5 Χρόνος ισχύος των προσφορών<sup>102</sup>**

Οι υποβαλλόμενες προσφορές ισχύουν και δεσμεύουν τους οικονομικούς φορείς για διάστημα 12 μηνών από την επόμενη της καταληκτικής ημερομηνίας υποβολής προσφορών.

Προσφορά η οποία ορίζει χρόνο ισχύος μικρότερο από τον ανωτέρω προβλεπόμενο απορρίπτεται ως μη κανονική.

Η ισχύς της προσφοράς μπορεί να παρατείνεται εγγράφως, εφόσον τούτο ζητηθεί από την αναθέτουσα αρχή, πριν από τη λήξη της, με αντίστοιχη παράταση της εγγυητικής επιστολής συμμετοχής σύμφωνα με τα οριζόμενα στο άρθρο 72 παρ. 1 του ν. 4412/2016 και την παράγραφο 2.2.2. της παρούσας, κατ' ανώτατο όριο για χρονικό διάστημα ίσο με την προβλεπόμενη ως άνω αρχική διάρκεια. Σε περίπτωση αιτήματος της αναθέτουσας αρχής για παράταση της ισχύος της προσφοράς, οι προσφορές των οικονομικών φορέων που αποδέχτηκαν την παράταση, πριν τη λήξη ισχύος των προσφορών τους, ισχύουν και τους δεσμεύουν για το επιπλέον αυτό χρονικό διάστημα.

<sup>99</sup> Άρθρο 58 του ν. 4412/2016.

<sup>100</sup> Άρθρο 95 του ν. 4412/2016

<sup>101</sup> Εδώ πρέπει να καθορίζεται με σαφήνεια η σχετική μονάδα π.χ. λίτρα κ.α.

<sup>102</sup> Άρθρο 97 ν. 4412/2016

Μετά τη λήξη και του παραπάνω ανώτατου ορίου χρόνου παράτασης ισχύος της προσφοράς, τα αποτελέσματα της διαδικασίας ανάθεσης ματαιώνονται, εκτός αν η αναθέτουσα αρχή κρίνει, κατά περίπτωση, αιτιολογημένα, ότι η συνέχιση της διαδικασίας εξυπηρετεί το δημόσιο συμφέρον, οπότε οι οικονομικοί φορείς που συμμετέχουν στη διαδικασία μπορούν να επιλέξουν είτε να παρατείνουν την προσφορά και την εγγύηση συμμετοχής τους, εφόσον τους ζητηθεί πριν την πάροδο του ανωτέρω ανώτατου ορίου παράτασης της προσφοράς τους είτε όχι. Στην τελευταία περίπτωση, η διαδικασία συνεχίζεται με όσους παρατείνουν τις προσφορές τους και αποκλείονται οι λοιποί οικονομικοί φορείς.

Σε περίπτωση που λήξει ο χρόνος ισχύος των προσφορών και δεν ζητηθεί παράταση της προσφοράς, η αναθέτουσα αρχή δύναται με αιτιολογημένη απόφασή της, εφόσον η εκτέλεση της σύμβασης εξυπηρετεί το δημόσιο συμφέρον, να ζητήσει εκ των υστέρων από τους οικονομικούς φορείς που συμμετέχουν στη διαδικασία να παρατείνουν την προσφορά τους.

#### 2.4.6 Λόγοι απόρριψης προσφορών<sup>103</sup>

Η αναθέτουσα αρχή με βάση τα αποτελέσματα του ελέγχου και της αξιολόγησης των προσφορών, απορρίπτει προσφορά:

α) η οποία, με την επιφύλαξη του άρθρου 102 του ν. 4412/2016 περί συμπλήρωσης, αποκλίνει από अपαραβάτους όρους περί σύνταξης και υποβολής της προσφοράς, ή δεν υποβάλλεται εμπρόθεσμα με τον τρόπο και με το περιεχόμενο που ορίζεται στην παρούσα και συγκεκριμένα στις παραγράφους 2.4.1 (Γενικοί όροι υποβολής προσφορών), 2.4.2. (Χρόνος και τρόπος υποβολής προσφορών), 2.4.3. (Περιεχόμενο φακέλων δικαιολογητικών συμμετοχής, τεχνικής προσφοράς, ειδικά ως προς τους όρους, οι οποίοι ρητώς έχουν καθοριστεί, επί ποινή αποκλεισμού, στην παρούσα Διακήρυξη), 2.4.4. (Περιεχόμενο φακέλου οικονομικής προσφοράς, τρόπος σύνταξης και υποβολής οικονομικών προσφορών, ειδικά ως προς τους όρους, οι οποίοι ρητώς έχουν καθοριστεί, επί ποινή αποκλεισμού, στην παρούσα Διακήρυξη), 2.4.5. (Χρόνος ισχύος προσφορών), 3.1. (Αποσφράγιση και αξιολόγηση προσφορών), 3.2 (Πρόσκληση υποβολής δικαιολογητικών προσωρινού αναδόχου) της παρούσας,<sup>104</sup>

β) η οποία περιέχει ατελείς, ελλειπείς, ασαφείς ή λανθασμένες πληροφορίες ή τεκμηρίωση, συμπεριλαμβανομένων των πληροφοριών που περιέχονται στο ΕΕΕΣ, εφόσον αυτές δεν επιδέχονται συμπλήρωσης, διόρθωσης, αποσαφήνισης ή διευκρίνισης ή, εφόσον επιδέχονται, δεν έχουν αποκατασταθεί από τον προσφέροντα, εντός της προκαθορισμένης προθεσμίας, σύμφωνα το άρθρο 102 του ν. 4412/2016 και την παρ. 3.1.2.1 της παρούσας διακήρυξης,

γ) για την οποία ο προσφέρων δεν παράσχει τις απαιτούμενες εξηγήσεις, εντός της προκαθορισμένης προθεσμίας ή η εξήγηση δεν είναι αποδεκτή από την αναθέτουσα αρχή, σύμφωνα με την παρ. 3.1.2.1 της παρούσας και τα άρθρα 102 και 103 του ν. 4412/2016,

δ) η οποία είναι εναλλακτική προσφορά,

ε) η οποία υποβάλλεται από έναν προσφέροντα που έχει υποβάλει δύο ή περισσότερες προσφορές

στ) η οποία είναι υπό αίρεση,

ζ) η οποία θέτει όρο αναπροσαρμογής,

η) για την οποία ο προσφέρων δεν παράσχει, εντός αποκλειστικής προθεσμίας είκοσι (20) ημερών από την κοινοποίηση σε αυτόν σχετικής πρόσκλησης της αναθέτουσας αρχής, εξηγήσεις αναφορικά με την τιμή ή το κόστος που προτείνει σε αυτήν, στην περίπτωση που η προσφορά του φαίνεται ασυνήθιστα χαμηλή σε σχέση με τα αγαθά, σύμφωνα με την παρ. 1 του άρθρου 88 του ν.4412/2016,

θ) εφόσον διαπιστωθεί ότι είναι ασυνήθιστα χαμηλή διότι δε συμμορφώνεται με τις ισχύουσες υποχρεώσεις της παρ. 2 του άρθρου 18 του ν.4412/2016,

<sup>103</sup> Άρθρο 91 του ν. 4412/2016

<sup>104</sup> Άρθρα 92 έως 97, άρθρο 100 καθώς και άρθρα 102 έως 104 του ν. 4412/16

ι) η οποία παρουσιάζει αποκλίσεις ως προς τους όρους και τις τεχνικές προδιαγραφές της σύμβασης που έχουν ρητώς καθοριστεί, επί ποινή αποκλεισμού, στην παρούσα Διακήρυξη,

ια) η οποία παρουσιάζει ελλείψεις ως προς τα δικαιολογητικά που ζητούνται από τα έγγραφα της παρούσας Διακήρυξης, εφόσον αυτές δεν θεραπευτούν από τον προσφέροντα με την υποβολή ή τη συμπλήρωσή τους, εντός της προκαθορισμένης προθεσμίας, σύμφωνα με τα άρθρα 102 και 103 του ν.4412/2016,

ιβ) εάν από τα δικαιολογητικά του άρθρου 103 του ν. 4412/2016, που προσκομίζονται από τον προσωρινό ανάδοχο, δεν αποδεικνύεται η μη συνδρομή των λόγων αποκλεισμού της παραγράφου 2.2.3 της παρούσας ή η πλήρωση μιας ή περισσότερων από τις απαιτήσεις των κριτηρίων ποιοτικής επιλογής, σύμφωνα με τις παραγράφους 2.2.4. επ., περί κριτηρίων επιλογής,

ιγ) εάν κατά τον έλεγχο των ως άνω δικαιολογητικών του άρθρου 103 του ν.4412/2016, διαπιστωθεί ότι τα στοιχεία που δηλώθηκαν, σύμφωνα με το άρθρο 79 του ν. 4412/2016, είναι εκ προθέσεως απατηλά, ή ότι έχουν υποβληθεί πλαστά αποδεικτικά στοιχεία.



### 3. ΔΙΕΝΕΡΓΕΙΑ ΔΙΑΔΙΚΑΣΙΑΣ - ΑΞΙΟΛΟΓΗΣΗ ΠΡΟΣΦΟΡΩΝ

#### 3.1 Αποσφράγιση και αξιολόγηση προσφορών

##### 3.1.1 Ηλεκτρονική αποσφράγιση προσφορών<sup>105</sup>

Το πιστοποιημένο στο ΕΣΗΔΗΣ, για την αποσφράγιση των προσφορών αρμόδιο όργανο της αναθέτουσας αρχής, ήτοι η επιτροπή διενέργειας/επιτροπή αξιολόγησης<sup>106</sup>, **εφεξής Επιτροπή Διαγωνισμού**, προβαίνει στην έναρξη της διαδικασίας ηλεκτρονικής αποσφράγισης των φακέλων των προσφορών, κατά το άρθρο 100 του ν. 4412/2016, ακολουθώντας τα εξής στάδια:

- Ηλεκτρονική Αποσφράγιση του (υπό)φακέλου «Δικαιολογητικά Συμμετοχής-Τεχνική Προσφορά» και του (υπό)φακέλου «Οικονομική Προσφορά», την Τετάρτη 17.07.2024 και ώρα 09:00

Στο στάδιο αυτό τα στοιχεία των προσφορών που αποσφραγίζονται είναι προσβάσιμα μόνο στα μέλη της Επιτροπής Διαγωνισμού και την αναθέτουσα αρχή.

##### 3.1.2 Αξιολόγηση προσφορών

**3.1.2.1** Μετά την κατά περίπτωση ηλεκτρονική αποσφράγιση των προσφορών η αναθέτουσα αρχή προβαίνει στην αξιολόγηση αυτών, μέσω των αρμόδιων πιστοποιημένων στο ΕΣΗΔΗΣ οργάνων της<sup>107</sup>, εφαρμοζόμενων κατά τα λοιπά των κειμένων διατάξεων.

Η αναθέτουσα αρχή, τηρώντας τις αρχές της ίσης μεταχείρισης και της διαφάνειας, ζητεί από τους προσφέροντες οικονομικούς φορείς, όταν οι πληροφορίες ή η τεκμηρίωση που πρέπει να υποβάλλονται είναι ή εμφανίζονται ελλιπείς ή λανθασμένες, συμπεριλαμβανομένων εκείνων στο ΕΕΕΣ, ή όταν λείπουν συγκεκριμένα έγγραφα, να υποβάλλουν, να συμπληρώνουν, να αποσαφηνίζουν ή να ολοκληρώνουν τις σχετικές πληροφορίες ή τεκμηρίωση, εντός προθεσμίας όχι μικρότερης των δέκα (10) ημερών και όχι μεγαλύτερης των είκοσι (20) ημερών από την ημερομηνία κοινοποίησης σε αυτούς της σχετικής πρόσκλησης. Η συμπλήρωση ή η αποσαφήνιση ζητείται και γίνεται αποδεκτή υπό την προϋπόθεση ότι δεν τροποποιείται η προσφορά του οικονομικού φορέα και ότι αφορά σε στοιχεία ή δεδομένα, των οποίων είναι αντικειμενικά εξακριβώσιμος ο προγενέστερος χαρακτήρας σε σχέση με το πέρας της καταληκτικής προθεσμίας παραλαβής προσφορών. Τα ανωτέρω ισχύουν κατ' αναλογίαν και για τυχόν ελλείπουσες δηλώσεις, υπό την προϋπόθεση ότι βεβαιώνουν γεγονότα αντικειμενικώς εξακριβώσιμα<sup>108</sup>.

α) Η Επιτροπή Διαγωνισμού εξετάζει αρχικά την προσκόμιση της εγγύησης συμμετοχής, σύμφωνα με την παράγραφο 1 του άρθρου 72. Σε περίπτωση παράλειψης προσκόμισης, είτε της εγγύησης συμμετοχής ηλεκτρονικής έκδοσης, μέχρι την καταληκτική ημερομηνία υποβολής προσφορών, είτε του πρωτοτύπου της έντυπης εγγύησης συμμετοχής, μέχρι την ημερομηνία και ώρα αποσφράγισης, η Επιτροπή Διαγωνισμού συντάσσει πρακτικό στο οποίο εισηγείται την απόρριψη της προσφοράς ως απαράδεκτης.

Στη συνέχεια εκδίδεται από την αναθέτουσα αρχή απόφαση, με την οποία επικυρώνεται το ανωτέρω πρακτικό. Η απόφαση απόρριψης της προσφοράς του παρόντος εδαφίου εκδίδεται πριν από την έκδοση

<sup>105</sup> Άρθρο 100 ν. 4412/2016 και άρθρο 16 ΚΥΑ ΕΣΗΔΗΣ Προμήθειες και Υπηρεσίες

<sup>106</sup> Επισημαίνεται ότι, ως προς τις προθεσμίες για την ολοκλήρωση των ενεργειών της Επιτροπής Διενέργειας Διαγωνισμού ισχύουν τα οριζόμενα στο άρθρο 221Α του ν. 4412/2016

<sup>107</sup> Στο πλαίσιο των διαδικασιών ανάθεσης δημοσίων συμβάσεων, τα όργανα που γνωμοδοτούν προς τα αποφαινόμενα όργανα ((επιτροπή διενέργειας/επιτροπή αξιολόγησης) ελέγχουν, σύμφωνα με την παρ. 1 του άρθρου 221 του ν. 4412/2016, την καταλληλότητα των προσφερόντων, αξιολογούν τις προσφορές, εισηγούνται τον αποκλεισμό τους από τη διαδικασία, την απόρριψη των προσφορών, την κατακύρωση των αποτελεσμάτων, την αποδέσμευση ή κατάπτωση των εγγυήσεων, τη ματαίωση της διαδικασίας και γνωμοδοτούν για κάθε άλλο θέμα που ανακύπτει κατά τη διαδικασία ανάθεσης.

<sup>108</sup> Άρθρο 102 του ν. 4412/2016. Πρβλ και έκθεση συνεπειών ρυθμίσεων επί του άρθρου 42 του ν. 4781/2021

οποιασδήποτε άλλης απόφασης σχετικά με την αξιολόγηση των προσφορών της οικείας διαδικασίας ανάθεσης σύμβασης και κοινοποιείται σε όλους τους προσφέροντες, μέσω της λειτουργικότητας της «Επικοινωνίας» του ηλεκτρονικού διαγωνισμού στο ΕΣΗΔΗΣ.

Κατά της εν λόγω απόφασης χωρεί προδικαστική προσφυγή, σύμφωνα με τα οριζόμενα στην παράγραφο 3.4 της παρούσας.

Η αναθέτουσα αρχή επικοινωνεί παράλληλα με τους φορείς που φέρονται να έχουν εκδώσει τις εγγυητικές επιστολές, προκειμένου να διαπιστώσει την εγκυρότητά τους<sup>109</sup>.

β) Μετά την έκδοση της ανωτέρω απόφασης η Επιτροπή Διαγωνισμού προβαίνει αρχικά στον έλεγχο των δικαιολογητικών συμμετοχής και εν συνεχεία στην αξιολόγηση των τεχνικών προσφορών των προσφερόντων των οποίων τα δικαιολογητικά συμμετοχής έκρινε πλήρη. Η αξιολόγηση γίνεται σύμφωνα με τους όρους της παρούσας και η διαδικασία αξιολόγησης ολοκληρώνεται με την καταχώριση σε πρακτικό των προσφερόντων, των αποτελεσμάτων του ελέγχου και της αξιολόγησης των δικαιολογητικών συμμετοχής και των τεχνικών προσφορών<sup>110</sup>.

γ) Στη συνέχεια η Επιτροπή Διαγωνισμού προβαίνει στην αξιολόγηση των οικονομικών προσφορών των προσφερόντων, των οποίων τα δικαιολογητικά συμμετοχής και η τεχνική προσφορά κρίθηκαν αποδεκτά, συντάσσει πρακτικό στο οποίο καταχωρίζονται οι οικονομικές προσφορές κατά σειρά μειοδοσίας και εισηγείται αιτιολογημένα την αποδοχή ή απόρριψή τους, την κατάταξη των προσφορών και την ανάδειξη του προσωρινού αναδόχου.

Εάν οι προσφορές φαίνονται ασυνήθιστα χαμηλές σε σχέση με το αντικείμενο της σύμβασης, η αναθέτουσα αρχή απαιτεί από τους οικονομικούς φορείς, μέσω της λειτουργικότητας της «Επικοινωνίας» του ηλεκτρονικού διαγωνισμού στο ΕΣΗΔΗΣ, να εξηγήσουν την τιμή ή το κόστος που προτείνουν στην προσφορά τους, εντός αποκλειστικής προθεσμίας, κατά ανώτατο όριο είκοσι (20) ημερών από την κοινοποίηση της σχετικής πρόσκλησης. Στην περίπτωση αυτή εφαρμόζονται τα άρθρα 88 και 89 ν. 4412/2016. Εάν τα παρεχόμενα στοιχεία δεν εξηγούν κατά τρόπο ικανοποιητικό το χαμηλό επίπεδο της τιμής ή του κόστους που προτείνεται, η προσφορά απορρίπτεται ως μη κανονική.

Στην περίπτωση ισότιμων προσφορών η αναθέτουσα αρχή επιλέγει τον ανάδοχο με κλήρωση μεταξύ των οικονομικών φορέων που υπέβαλαν ισότιμες προσφορές. Η κλήρωση γίνεται ενώπιον της Επιτροπής του Διαγωνισμού και παρουσία των οικονομικών φορέων που υπέβαλαν τις ισότιμες προσφορές.<sup>111</sup>

Στη συνέχεια, εφόσον το αποφαινόμενο όργανο της αναθέτουσας αρχής εγκρίνει τα ανωτέρω πρακτικά, εκδίδεται απόφαση για τα αποτελέσματα όλων των ως άνω σταδίων<sup>112</sup> («Δικαιολογητικά Συμμετοχής», «Τεχνική Προσφορά» και «Οικονομική Προσφορά») και η αναθέτουσα αρχή προσκαλεί εγγράφως, μέσω της λειτουργικότητας της «Επικοινωνίας» του ηλεκτρονικού διαγωνισμού στο ΕΣΗΔΗΣ, τον πρώτο σε κατάταξη μειοδότη στον οποίον πρόκειται να γίνει η κατακύρωση («προσωρινός ανάδοχος») να υποβάλει τα δικαιολογητικά κατακύρωσης, σύμφωνα με όσα ορίζονται στο άρθρο 103 και την παράγραφο 3.2 της παρούσας, περί πρόσκλησης για υποβολή δικαιολογητικών. Η απόφαση έγκρισης των πρακτικών δεν κοινοποιείται στους προσφέροντες, δεν αναρτάται στο ΚΗΜΔΗΣ και στη «ΔΙΑΥΓΕΙΑ» και ενσωματώνεται στην απόφαση κατακύρωσης.<sup>113</sup>

Σε κάθε περίπτωση, όταν εξ αρχής έχει υποβληθεί μία προσφορά, τα αποτελέσματα όλων των σταδίων της διαδικασίας ανάθεσης, ήτοι Δικαιολογητικών Συμμετοχής, Τεχνικής Προσφοράς και Οικονομικής Προσφοράς, επικυρώνονται με την απόφαση κατακύρωσης του άρθρου 105 του ν. 4412/2016, σύμφωνα με την παράγραφο 3.3 της παρούσας, που εκδίδεται μετά το πέρας και του τελευταίου σταδίου της διαδικασίας. Κατά της ανωτέρω απόφασης χωρεί προδικαστική προσφυγή ενώπιον της Ε.Α.ΔΗ.ΣΥ., σύμφωνα με όσα προβλέπονται στην παράγραφο 3.4 της παρούσας<sup>114</sup>.

<sup>109</sup> Άρθρο 72 παρ. 13 του ν. 4412/2016

<sup>110</sup> Η αναθέτουσα αρχή δύναται να εγκρίνει το πρακτικό αυτό με εσωτερική της απόφαση.

<sup>111</sup> Άρθρο 90 παρ. 1 του ν. 4412/2016.

<sup>112</sup> Άρθρο 100 παρ. 2 του ν. 4412/2016

<sup>113</sup> Πρβλ. άρθρο 100 παρ. 2 του ν. 4412/2016, σε συνδυασμό με άρθρο 10 παρ. 1 περ. ζ' της ΚΥΑ ΚΗΜΔΗΣ]

<sup>114</sup> Άρθρο 100 παρ. 6 του ν. 4412/2016

### 3.2 Πρόσκληση υποβολής δικαιολογητικών προσωρινού αναδόχου<sup>115</sup> - Δικαιολογητικά προσωρινού αναδόχου

Μετά την αξιολόγηση των προσφορών, η αναθέτουσα αρχή αποστέλλει σχετική ηλεκτρονική πρόσκληση στον προσφέροντα, στον οποίο πρόκειται να γίνει η κατακύρωση («προσωρινό ανάδοχο»), μέσω της λειτουργικότητας της «Επικοινωνίας» του ηλεκτρονικού διαγωνισμού στο ΕΣΗΔΗΣ, και τον καλεί να υποβάλει εντός προθεσμίας δέκα (10) ημερών από την κοινοποίηση της σχετικής έγγραφης ειδοποίησης σε αυτόν, τα αποδεικτικά έγγραφα νομιμοποίησης και τα πρωτότυπα ή αντίγραφα όλων των δικαιολογητικών που περιγράφονται στην παράγραφο 2.2.9.2. της παρούσας Διακήρυξης, ως αποδεικτικά στοιχεία για τη μη συνδρομή των λόγων αποκλεισμού της παραγράφου 2.2.3 της Διακήρυξης, καθώς και για την πλήρωση των κριτηρίων ποιοτικής επιλογής των παραγράφων 2.2.4 - 2.2.8 αυτής.

Ειδικότερα, το σύνολο των στοιχείων και δικαιολογητικών της ως άνω παραγράφου αποστέλλονται από αυτόν σε μορφή ηλεκτρονικών αρχείων με μορφότυπο PDF, σύμφωνα με τα ειδικώς οριζόμενα στην παράγραφο 2.4.2.5 της παρούσας.

Εντός της προθεσμίας υποβολής των δικαιολογητικών κατακύρωσης και το αργότερο έως την τρίτη εργάσιμη ημέρα από την καταληκτική ημερομηνία ηλεκτρονικής υποβολής των δικαιολογητικών κατακύρωσης, προσκομίζονται με ευθύνη του οικονομικού φορέα, στην αναθέτουσα αρχή, σε έντυπη μορφή και σε κλειστό φάκελο, στον οποίο αναγράφεται ο αποστολέας, τα στοιχεία του Διαγωνισμού και ως παραλήπτης η Επιτροπή Διαγωνισμού, τα στοιχεία και δικαιολογητικά, τα οποία απαιτείται να προσκομισθούν σε έντυπη μορφή (ως πρωτότυπα ή ακριβή αντίγραφα), σύμφωνα με τα προβλεπόμενα στις διατάξεις της ως άνω παραγράφου 2.4.2.5<sup>116</sup>.

Αν δεν προσκομισθούν τα παραπάνω δικαιολογητικά ή υπάρχουν ελλείψεις σε αυτά που υποβλήθηκαν, η αναθέτουσα αρχή καλεί τον προσωρινό ανάδοχο να προσκομίσει τα ελλείποντα δικαιολογητικά ή να συμπληρώσει τα ήδη υποβληθέντα ή να παράσχει διευκρινίσεις κατά το άρθρο 102 του ν. 4412/2016, εντός δέκα (10) ημερών από την κοινοποίηση της σχετικής πρόσκλησης σε αυτόν.

Ο προσωρινός ανάδοχος δύναται να υποβάλει προς την αναθέτουσα αρχή, μέσω της λειτουργικότητας της «Επικοινωνίας» του ηλεκτρονικού διαγωνισμού στο ΕΣΗΔΗΣ, αίτημα για παράταση της ως άνω προθεσμίας, συνοδευόμενο από αποδεικτικά έγγραφα περί αίτησης χορήγησης δικαιολογητικών προσωρινού αναδόχου. Στην περίπτωση αυτή η αναθέτουσα αρχή παρατείνει την προθεσμία υποβολής αυτών, για όσο χρόνο απαιτηθεί για τη χορήγησή τους από τις αρμόδιες δημόσιες αρχές. Ο προσωρινός ανάδοχος μπορεί να αξιοποιεί τη δυνατότητα αυτή τόσο εντός της αρχικής προθεσμίας για την υποβολή δικαιολογητικών, όσο και εντός της προθεσμίας για την προσκόμιση ελλειπόντων ή τη συμπλήρωση ήδη υποβληθέντων δικαιολογητικών, κατά την έννοια του άρθρου 102 του ν. 4412/2016, όπως προβλέπεται ανωτέρω. Η παρούσα ρύθμιση εφαρμόζεται αναλόγως και όταν η αναθέτουσα αρχή ζητήσει την προσκόμιση των δικαιολογητικών κατά τη διαδικασία αξιολόγησης των προσφορών ή αιτήσεων συμμετοχής και πριν από το στάδιο κατακύρωσης, κατ'εφαρμογή της διάταξης του πρώτου εδαφίου της παρ. 5 του άρθρου 79 του ν. 4412/2016, τηρουμένων των αρχών της ίσης μεταχείρισης και της διαφάνειας.

Απορρίπτεται η προσφορά του προσωρινού αναδόχου, καταπίπτει υπέρ της αναθέτουσας αρχής η εγγύηση συμμετοχής του και η κατακύρωση γίνεται στον προσφέροντα που υπέβαλε την αμέσως επόμενη πλέον συμφέρουσα από οικονομική άποψη προσφορά, τηρουμένης της ανωτέρω διαδικασίας, εάν:

- i) κατά τον έλεγχο των παραπάνω δικαιολογητικών διαπιστωθεί ότι τα στοιχεία που δηλώθηκαν με το Ευρωπαϊκό Ενιαίο Έγγραφο Σύμβασης (ΕΕΕΣ) είναι εκ προθέσεως απατηλά, ή έχουν υποβληθεί πλαστά αποδεικτικά στοιχεία, ή
- ii) δεν υποβληθούν στο προκαθορισμένο χρονικό διάστημα τα απαιτούμενα πρωτότυπα ή αντίγραφα των παραπάνω δικαιολογητικών, ή

<sup>115</sup> Άρθρο 103 του ν. 4412/2016

<sup>116</sup> Πρβλ. άρθρο 17 της ΚΥΑ ΕΣΗΔΗΣ Προμήθειες και Υπηρεσίες

iii) από τα δικαιολογητικά που προσκομίσθηκαν νομίμως και εμπροθέσμως, δεν αποδεικνύεται η μη συνδρομή των λόγων αποκλεισμού, σύμφωνα με την παράγραφο 2.2.3 (λόγοι αποκλεισμού) ή η πλήρωση μιας ή περισσότερων από τις απαιτήσεις των κριτηρίων ποιοτικής επιλογής σύμφωνα με τις παραγράφους 2.2.4 έως 2.2.8 (κριτήρια ποιοτικής επιλογής) της παρούσας.

Σε περίπτωση έγκαιρης και προσηκουσας ενημέρωσης της αναθέτουσας αρχής για μεταβολές στις προϋποθέσεις, τις οποίες ο προσωρινός ανάδοχος είχε δηλώσει με το Ευρωπαϊκό Ενιαίο Έγγραφο Σύμβασης (ΕΕΕΣ) ότι πληροί, οι οποίες (μεταβολές) είτε επήλθαν, είτε έλαβε γνώση αυτών μετά τη δήλωση και μέχρι την ημέρα της σύναψης της σύμβασης (οψιγενείς μεταβολές), δεν καταπίπτει υπέρ της αναθέτουσας αρχής η εγγύηση συμμετοχής του<sup>117</sup>.

Αν κανένας από τους προσφέροντες δεν υποβάλει αληθή ή ακριβή δήλωση ή δεν προσκομίσει ένα ή περισσότερα από τα απαιτούμενα έγγραφα και δικαιολογητικά ή δεν αποδείξει ότι: α) δεν βρίσκεται σε μία από τις καταστάσεις της παραγράφου 2.2.3 της παρούσας Διακήρυξης και β) πληροί τα σχετικά κριτήρια ποιοτικής επιλογής τα οποία έχουν καθοριστεί σύμφωνα με τις παραγράφους 2.2.4 -2.2.8 της παρούσας Διακήρυξης, η διαδικασία ματαιώνεται.

Η διαδικασία ελέγχου των παραπάνω δικαιολογητικών ολοκληρώνεται με τη σύνταξη πρακτικού από την Επιτροπή του Διαγωνισμού, στο οποίο αναγράφεται η τυχόν συμπλήρωση δικαιολογητικών σύμφωνα με όσα ορίζονται ανωτέρω (παράγραφος 3.1.2.1.) και τη διαβίβασή του στο αποφαινόμενο όργανο της αναθέτουσας αρχής για τη λήψη απόφασης είτε για την κατακύρωση της σύμβασης είτε για τη ματαίωση της διαδικασίας.

### 3.3 Κατακύρωση - σύναψη σύμβασης<sup>118</sup>

**3.3.1.** Τα αποτελέσματα του ελέγχου των παραπάνω δικαιολογητικών και της εισήγησης της Επιτροπής επικυρώνονται με την απόφαση κατακύρωσης, στην οποία ενσωματώνεται η απόφαση έγκρισης των πρακτικών των περ. α' & β' της παρ. 2 του άρθρου 100 του ν. 4412/2016 (περί αξιολόγησης των δικαιολογητικών συμμετοχής, της τεχνικής και της οικονομικής προσφοράς).

Η αναθέτουσα αρχή κοινοποιεί, μέσω της λειτουργικότητας της «Επικοινωνίας» του διαγωνισμού στο ΕΣΗΔΗΣ σε όλους τους οικονομικούς φορείς που έλαβαν μέρος στη διαδικασία ανάθεσης, εκτός από όσους αποκλείστηκαν οριστικά δυνάμει της παρ. 1 του άρθρου 72 του ν. 4412/2016, την απόφαση κατακύρωσης, στην οποία αναφέρονται υποχρεωτικά οι προθεσμίες για την αναστολή της σύναψης σύμβασης, σύμφωνα με τα άρθρα 360 έως 372 του ν. 4412/2016, μαζί με αντίγραφο όλων των πρακτικών της διαδικασίας ελέγχου και αξιολόγησης των προσφορών, και, επιπλέον, αναρτά τα δικαιολογητικά του προσωρινού αναδόχου στα «Συνημμένα Ηλεκτρονικού Διαγωνισμού». Μετά την έκδοση και κοινοποίηση της απόφασης κατακύρωσης οι προσφέροντες λαμβάνουν γνώση των λοιπών συμμετεχόντων στη διαδικασία και των στοιχείων που υποβλήθηκαν από αυτούς, με ενέργειες της αναθέτουσας αρχής<sup>119</sup>. Κατά της απόφασης κατακύρωσης χωρεί προδικαστική προσφυγή ενώπιον της Ε.Α.ΔΗ.ΣΥ., σύμφωνα με την παράγραφο 3.4 της παρούσας. Δεν επιτρέπεται η άσκηση άλλης διοικητικής προσφυγής κατά της ανωτέρω απόφασης.<sup>120</sup>

**3.3.1.** Τα αποτελέσματα του ελέγχου των παραπάνω δικαιολογητικών κατακύρωσης και της εισήγησης της Επιτροπής Διαγωνισμού επικυρώνονται με την απόφαση κατακύρωσης, στην οποία ενσωματώνεται η απόφαση έγκρισης του πρακτικού κατάταξης των προσφερόντων και ανάδειξης προσωρινού αναδόχου, σε συνέχεια της αξιολόγησης των οικονομικών προσφορών τους.

Η αναθέτουσα αρχή κοινοποιεί, μέσω της λειτουργικότητας της «Επικοινωνίας» στο ΕΣΗΔΗΣ, σε όλους τους οικονομικούς φορείς που έλαβαν μέρος στη διαδικασία ανάθεσης, εκτός από όσους αποκλείστηκαν οριστικά, ιδίως δυνάμει της παρ. 1 του άρθρου 72 του ν. 4412/2016, την απόφαση κατακύρωσης, στην οποία αναφέρονται υποχρεωτικά οι προθεσμίες για την αναστολή της σύναψης σύμβασης, σύμφωνα με τα άρθρα 360 έως 372 του ν. 4412/2016, μαζί με αντίγραφο των πρακτικών κατάταξης των προσφερόντων και

<sup>117</sup> Άρθρο 104 παρ. 2 και 3 του ν. 4412/2016

<sup>118</sup> Άρθρο 105 του ν. 4412/2016

<sup>119</sup> Πρβλ. άρθρο 16 παρ. 3 της ΚΥΑ ΕΣΗΔΗΣ Προμήθειες και Υπηρεσίες

<sup>120</sup> Άρθρο 100 παρ. 2 του ν. 4412/2016

ανάδειξης προσωρινού αναδόχου, και, επιπλέον, αναρτά τα δικαιολογητικά του προσωρινού αναδόχου στα «Συνημμένα Ηλεκτρονικού Διαγωνισμού».

Μετά την έκδοση και κοινοποίηση της απόφασης κατακύρωσης οι προσφέροντες λαμβάνουν γνώση των οικονομικών προσφορών που αποσφραγίστηκαν, της κατάταξης των προσφορών και των υποβληθέντων δικαιολογητικών κατακύρωσης, με ενέργειες της αναθέτουσας αρχής<sup>121</sup>. Κατά της απόφασης κατακύρωσης χωρεί προδικαστική προσφυγή ενώπιον της Ε.Α.ΔΗ.ΣΥ., σύμφωνα με την παράγραφο 3.4 της παρούσας. Δεν επιτρέπεται η άσκηση άλλης διοικητικής προσφυγής κατά της ανωτέρω απόφασης.<sup>122</sup>

**3.3.2.** Η απόφαση κατακύρωσης καθίσταται οριστική, εφόσον συντρέξουν οι ακόλουθες προϋποθέσεις σωρευτικά:

α) κοινοποιηθεί η απόφαση κατακύρωσης σε όλους τους οικονομικούς φορείς που δεν έχουν αποκλειστεί οριστικά,

β) παρέλθει άπρακτη η προθεσμία άσκησης προδικαστικής προσφυγής ή σε περίπτωση άσκησης, παρέλθει άπρακτη η προθεσμία άσκησης αίτησης αναστολής και ακύρωσης κατά της απόφασης της Ε.Α.ΔΗ.ΣΥ και σε περίπτωση άσκησης αίτησης αναστολής και ακύρωσης κατά της απόφασης της Ε.Α.ΔΗ.ΣΥ., εκδοθεί απόφαση επί της αίτησης, με την επιφύλαξη της χορήγησης προσωρινής διαταγής, σύμφωνα με όσα ορίζονται στο τελευταίο εδάφιο της παρ. 4 του άρθρου 372 του ν. 4412/2016,

γ) ολοκληρωθεί επιτυχώς ο προσυμβατικός έλεγχος από το Ελεγκτικό Συνέδριο, σύμφωνα με τα άρθρα 324 έως 327 του ν. 4700/2020, εφόσον απαιτείται,

και

δ) ο προσωρινός ανάδοχος υποβάλει σε περίπτωση άσκησης προδικαστικής προσφυγής, έπειτα από σχετική πρόσκληση, υπεύθυνη δήλωση, που υπογράφεται σύμφωνα με όσα ορίζονται στο άρθρο 79Α του ν. 4412/2016, στην οποία δηλώνεται ότι δεν έχουν επέλθει στο πρόσωπό του οψιγενείς μεταβολές κατά την έννοια του άρθρου 104 του ν. 4412/2016. Η υπεύθυνη δήλωση ελέγχεται από την αναθέτουσα αρχή και μνημονεύεται στο συμφωνητικό. Εφόσον δηλωθούν οψιγενείς μεταβολές, η δήλωση ελέγχεται από την Επιτροπή Διαγωνισμού, η οποία εισηγείται προς το αρμόδιο αποφαινόμενο όργανο.

Μετά την οριστικοποίηση της απόφασης κατακύρωσης η αναθέτουσα αρχή προσκαλεί τον ανάδοχο, μέσω της λειτουργικότητας της «Επικοινωνίας» του ηλεκτρονικού διαγωνισμού στο ΕΣΗΔΗΣ, να προσέλθει για υπογραφή του συμφωνητικού, θέτοντάς του προθεσμία δεκαπέντε (15) ημερών από την κοινοποίηση της σχετικής ειδικής πρόσκλησης. Η σύμβαση θεωρείται συναφθείσα με την κοινοποίηση της πρόσκλησης του προηγούμενου εδαφίου στον ανάδοχο.

Στην περίπτωση που ο ανάδοχος δεν προσέλθει να υπογράψει το ως άνω συμφωνητικό μέσα στην ταχθείσα προθεσμία, με την επιφύλαξη αντικειμενικών λόγων ανωτέρας βίας, κηρύσσεται έκπτωτος, καταπίπτει υπέρ της αναθέτουσας αρχής η εγγυητική επιστολή συμμετοχής του και ακολουθείται η ίδια ως άνω διαδικασία για τον προσφέροντα που υπέβαλε την αμέσως επόμενη πλέον συμφέρουσα από οικονομική άποψη προσφορά. Αν κανένας από τους προσφέροντες δεν προσέλθει για την υπογραφή του συμφωνητικού, η διαδικασία ανάθεσης ματαιώνεται σύμφωνα με την παράγραφο 3.5 της παρούσας Διακήρυξης. Στην περίπτωση αυτή, η αναθέτουσα αρχή μπορεί να αναζητήσει αποζημίωση, πέρα από την καταπίπτουσα εγγυητική επιστολή, ιδίως δυνάμει των άρθρων 197 και 198 του ΑΚ.

Εάν η αναθέτουσα αρχή δεν απευθύνει την ειδική πρόσκληση για την υπογραφή του συμφωνητικού εντός χρονικού διαστήματος εξήντα (60) ημερών από την οριστικοποίηση της απόφασης κατακύρωσης, με την επιφύλαξη της ύπαρξης επιτακτικού λόγου δημόσιου συμφέροντος ή αντικειμενικών λόγων ανωτέρας βίας, ο ανάδοχος δικαιούται να απέχει από την υπογραφή του συμφωνητικού, χωρίς να εκπέσει η εγγύηση συμμετοχής του, καθώς και να αναζητήσει αποζημίωση ιδίως δυνάμει των άρθρων 197 και 198 του ΑΚ.

<sup>121</sup> Πρβλ. άρθρο 16 παρ. 3 της ΚΥΑ ΕΣΗΔΗΣ Προμήθειες και Υπηρεσίες

<sup>122</sup> Άρθρο 100 παρ. 5 του ν. 4412/2016

### **3.4 Προδικαστικές Προσφυγές - Προσωρινή και οριστική Δικαστική Προστασία**

**A.** Κάθε ενδιαφερόμενος, ο οποίος έχει ή είχε συμφέρον να του ανατεθεί η συγκεκριμένη δημόσια σύμβαση και έχει υποστεί ή ενδέχεται να υποστεί ζημία από εκτελεστή πράξη ή παράλειψη της αναθέτουσας αρχής κατά παράβαση της ενωσιακής ή εσωτερικής νομοθεσίας στον τομέα των δημοσίων συμβάσεων, έχει δικαίωμα να προσφύγει στην Ενιαία Αρχή Δημοσίων Συμβάσεων (Ε.Α.ΔΗ.ΣΥ.), σύμφωνα με τα ειδικότερα οριζόμενα στα άρθρα 346 επ. ν. 4412/2016 και 1 επ. του π.δ. 39/2017, στρεφόμενος με προδικαστική προσφυγή, κατά πράξης ή παράλειψης της αναθέτουσας αρχής, προσδιορίζοντας ειδικώς τις νομικές και πραγματικές αιτιάσεις που δικαιολογούν το αίτημά του<sup>123</sup>.

Σε περίπτωση προσφυγής κατά πράξης της αναθέτουσας αρχής, η προθεσμία για την άσκηση της προδικαστικής προσφυγής είναι:

(α) δέκα (10) ημέρες από την κοινοποίηση της προσβαλλόμενης πράξης στον ενδιαφερόμενο οικονομικό φορέα αν η πράξη κοινοποιήθηκε με ηλεκτρονικά μέσα ή

(β) δεκαπέντε (15) ημέρες από την κοινοποίηση της προσβαλλόμενης πράξης σε αυτόν αν χρησιμοποιήθηκαν άλλα μέσα επικοινωνίας, άλλως

(γ) δέκα (10) ημέρες από την πλήρη, πραγματική ή τεκμαιρόμενη, γνώση της πράξης που βλάπτει τα συμφέροντα του ενδιαφερόμενου οικονομικού φορέα. Ειδικά για την άσκηση προσφυγής κατά προκήρυξης, η πλήρης γνώση αυτής τεκμαίρεται μετά την πάροδο δεκαπέντε (15) ημερών από τη δημοσίευση στο ΚΗΜΔΗΣ.

Σε περίπτωση παράλειψης που αποδίδεται στην αναθέτουσα αρχή, η προθεσμία για την άσκηση της προδικαστικής προσφυγής είναι δεκαπέντε (15) ημέρες από την επομένη της συντέλεσης της προσβαλλόμενης παράλειψης<sup>124</sup>.

Οι προθεσμίες ως προς την υποβολή των προδικαστικών προσφυγών και των παρεμβάσεων αρχίζουν την επομένη της ημέρας της προαναφερθείσας κατά περίπτωση κοινοποίησης ή γνώσης και λήγουν όταν περάσει ολόκληρη η τελευταία ημέρα και ώρα 23:59:59 και, αν αυτή είναι εξαιρετέα ή Σάββατο, όταν περάσει ολόκληρη η επόμενη εργάσιμη ημέρα και ώρα 23:59:59<sup>125</sup>.

Η προδικαστική προσφυγή συντάσσεται υποχρεωτικά με τη χρήση του τυποποιημένου εντύπου του Παραρτήματος Ι του π.δ/τος 39/2017 και κατατίθεται ηλεκτρονικά μέσω της λειτουργικότητας «Επικοινωνία» στην ηλεκτρονική περιοχή του συγκεκριμένου διαγωνισμού, επιλέγοντας την ένδειξη «Προδικαστική Προσφυγή» σύμφωνα με το άρθρο 18 της Κ.Υ.Α. Προμήθειες και Υπηρεσίες.

Για το παραδεκτό της άσκησης της προδικαστικής προσφυγής κατατίθεται παράβολο από τον προσφεύγοντα υπέρ του Ελληνικού Δημοσίου, σύμφωνα με όσα ορίζονται στο άρθρο 363 του ν. 4412/2016. Η επιστροφή του παραβόλου στον προσφεύγοντα γίνεται: α) σε περίπτωση ολικής ή μερικής αποδοχής της προσφυγής του, β) όταν η αναθέτουσα αρχή ανακαλεί την προσβαλλόμενη πράξη ή προβαίνει στην οφειλόμενη ενέργεια πριν από την έκδοση της απόφασης της Ε.Α.ΔΗ.ΣΥ επί της προσφυγής, γ) σε περίπτωση παραίτησης του προσφεύγοντος από την προσφυγή του έως και δέκα (10) ημέρες από την κατάθεση της προσφυγής.

Η προθεσμία για την άσκηση της προδικαστικής προσφυγής και η άσκησή της κωλύουν τη σύναψη της σύμβασης επί ποινή ακυρότητας, η οποία διαπιστώνεται με απόφαση της Ε.Α.ΔΗ.ΣΥ. μετά από άσκηση προδικαστικής προσφυγής, σύμφωνα με τα άρθρα 368 του ν. 4412/2016 και 20 του π.δ. 39/2017. Όμως, μόνη η άσκηση της προδικαστικής προσφυγής δεν κωλύει την πρόοδο της διαγωνιστικής διαδικασίας, υπό την επιφύλαξη χορήγησης από το Κλιμάκιο μέτρων προσωρινής προστασίας, σύμφωνα με τα άρθρα 366 παρ. 1-2 ν. 4412/2016 και 15 παρ. 1-4 του π.δ. 39/2017.

Η προηγούμενη παράγραφος δεν εφαρμόζεται στην περίπτωση που, κατά τη διαδικασία σύναψης της παρούσας σύμβασης, υποβληθεί μόνο μία (1) προσφορά.

<sup>123</sup> Άρθρο 360 παρ. 1 του ν. 4412/2016 και 3 παρ. 1 π.δ. 39/2017.

<sup>124</sup> Άρθρο 361 του ν. 4412/2016 και 4 του π.δ. 39/2017

<sup>125</sup> Παρ. 2 του άρθρου 9 και άρθρο 18 της Κ.Υ.Α. ΕΣΗΔΗΣ Προμήθειες και Υπηρεσίες



Μετά την, κατά τα ως άνω, ηλεκτρονική κατάθεση της προδικαστικής προσφυγής η αναθέτουσα αρχή, μέσω της λειτουργίας «Επικοινωνία»:

α) Κοινοποιεί την προσφυγή το αργότερο έως την επόμενη εργάσιμη ημέρα από την κατάθεσή της σε κάθε ενδιαφερόμενο τρίτο, ο οποίος μπορεί να θίγεται από την αποδοχή της προσφυγής, προκειμένου να ασκήσει το, προβλεπόμενο από τα άρθρα 362 παρ. 3 και 7 του π.δ. 39/2017, δικαίωμα παρέμβασής του στη διαδικασία εξέτασης της προσφυγής, για τη διατήρηση της ισχύος της προσβαλλόμενης πράξης, προσκομίζοντας όλα τα κρίσιμα έγγραφα που έχει στη διάθεσή του.

β) Διαβιβάζει στην Ε.Α.ΔΗ.ΣΥ., το αργότερο εντός δεκαπέντε (15) ημερών από την ημέρα κατάθεσης, τον πλήρη φάκελο της υπόθεσης, τα αποδεικτικά κοινοποίησης στους ενδιαφερόμενους τρίτους αλλά και την Έκθεση Απόψεων της επί της προσφυγής. Στην Έκθεση Απόψεων η αναθέτουσα αρχή μπορεί να παραθέσει αρχική ή συμπληρωματική αιτιολογία για την υποστήριξη της προσβαλλόμενης με την προδικαστική προσφυγή πράξης.

γ) Κοινοποιεί σε όλα τα μέρη την Έκθεση Απόψεων, τις Παρεμβάσεις και τα σχετικά έγγραφα που τυχόν τη συνοδεύουν, μέσω του ηλεκτρονικού τόπου του διαγωνισμού το αργότερο έως την επόμενη εργάσιμη ημέρα από την κατάθεσή τους.

δ) Συμπληρωματικά υπομνήματα κατατίθενται από οποιοδήποτε από τα μέρη μέσω της πλατφόρμας του ΕΣΗΔΗΣ, το αργότερο εντός πέντε (5) ημερών από την κοινοποίηση των απόψεων της αναθέτουσας αρχής.

Η άσκηση της προδικαστικής προσφυγής αποτελεί προϋπόθεση για την άσκηση των ένδικων βοηθημάτων της αίτησης αναστολής και ακύρωσης του άρθρου 372 του ν. 4412/2016 κατά των εκτελεστών πράξεων ή παραλείψεων της αναθέτουσας αρχής .

**Β.** Όποιος έχει έννομο συμφέρον μπορεί να ζητήσει, με το ίδιο δικόγραφο εφαρμοζόμενων αναλογικά των διατάξεων του π.δ. 18/1989, την αναστολή εκτέλεσης της απόφασης της Ε.Α.ΔΗ.ΣΥ. και την ακύρωσή της ενώπιον του αρμόδιου Διοικητικού Δικαστηρίου<sup>126</sup>. Το αυτό ισχύει και σε περίπτωση σιωπηρής απόρριψης της προδικαστικής προσφυγής από την Ε.Α.ΔΗ.ΣΥ. Δικαίωμα άσκησης του ως άνω ένδικου βοηθήματος έχει και η αναθέτουσα αρχή, αν η Ε.Α.ΔΗ.ΣΥ. κάνει δεκτή την προδικαστική προσφυγή, αλλά και αυτός του οποίου έχει γίνει εν μέρει δεκτή η προδικαστική προσφυγή.

Με την απόφαση της Ε.Α.ΔΗ.ΣΥ. λογίζονται ως συμπροσβαλλόμενες και όλες οι συναφείς προς την ανωτέρω απόφαση πράξεις ή παραλείψεις της αναθέτουσας αρχής, εφόσον έχουν εκδοθεί ή συντελεστεί αντιστοίχως έως τη συζήτηση της ως άνω αίτησης στο Δικαστήριο.

Η αίτηση αναστολής και ακύρωσης περιλαμβάνει μόνο αιτιάσεις που είχαν προταθεί με την προδικαστική προσφυγή ή αφορούν στη διαδικασία ενώπιον της Ε.Α.ΔΗ.ΣΥ. ή το περιεχόμενο των αποφάσεών της. Η αναθέτουσα αρχή, εφόσον ασκήσει την αίτηση της παρ. 1 του άρθρου 372 του ν. 4412/2016, μπορεί να προβάλει και οψιγενείς ισχυρισμούς αναφορικά με τους επιτακτικούς λόγους δημοσίου συμφέροντος, οι οποίοι καθιστούν αναγκαία την άμεση ανάθεση της σύμβασης.<sup>127</sup>

Η ως άνω αίτηση κατατίθεται στο αρμόδιο δικαστήριο μέσα σε προθεσμία δέκα (10) ημερών από την κοινοποίηση ή την πλήρη γνώση της απόφασης ή από την παρέλευση της προθεσμίας για την έκδοση της απόφασης επί της προδικαστικής προσφυγής, ενώ η δικάσιμος για την εκδίκαση της αίτησης δεν πρέπει να απέχει πέραν των εξήντα (60) ημερών από την κατάθεση του δικογράφου.<sup>128</sup>

Αντίγραφο της αίτησης με κλήση κοινοποιείται με τη φροντίδα του αιτούντος προς την Ε.Α.ΔΗ.ΣΥ., την

<sup>126</sup> Πρβλ. άρθρο 372 παρ. 3 του ν. 4412/2016, σύμφωνα με το οποίο: «Αρμόδιο για την εκδίκαση των υποθέσεων του παρόντος είναι το Διοικητικό Εφετείο της έδρας της αναθέτουσας αρχής. Κατ' εξαίρεση, διαφορές οποίες προκύπτουν από την ανάθεση δημόσιων συμβάσεων που εμπύπτον στο πεδίο εφαρμογής των Οδηγιών 2014/24/ΕΕ και 2014/25/ΕΕ, με εκτιμώμενη αξία μεγαλύτερη των δεκαπέντε εκατομμυρίων (15.000.000) ευρώ, εκδικάζονται από το Συμβούλιο της Επικρατείας». Κατά συνέπεια, με βάση την εκτιμώμενη αξία εκάστης σύμβασης, η α.α. συμπληρώνει στο παρόν άρθρο της Διακήρυξης, το αρμόδιο, ανά περίπτωση, Δικαστήριο, ήτοι το Διοικητικό Εφετείο ή το Συμβούλιο της Επικρατείας αναλόγως.

<sup>127</sup> Πρβλ. άρθρο 372 παρ. 1 και 2 του ν. 4412/2016.

<sup>128</sup> Πρβλ. άρθρο 372 παρ. 4 του ν. 4412/2016.

αναθέτουσα αρχή, αν δεν έχει ασκήσει αυτή την αίτηση, και προς κάθε τρίτο ενδιαφερόμενο, την κλήτευση του οποίου διατάσσει με πράξη του ο Πρόεδρος ή ο προεδρεύων του αρμόδιου Δικαστηρίου ή Τμήματος έως την επόμενη ημέρα από την κατάθεση της αίτησης. Ο αιτών υποχρεούται, επί ποινή απαραδέκτου του ενδίκου βοηθήματος, να προβεί στις παραπάνω κοινοποιήσεις εντός αποκλειστικής προθεσμίας δύο (2) ημερών από την έκδοση και την παραλαβή της ως άνω πράξης του Δικαστηρίου. Εντός αποκλειστικής προθεσμίας δέκα (10) ημερών από την ως άνω κοινοποίηση της αίτησης κατατίθεται η παρέμβαση και διαβιβάζονται ο φάκελος και οι απόψεις των παθητικών νομιμοποιούμενων. Εντός της ίδιας προθεσμίας κατατίθενται στο Δικαστήριο και τα στοιχεία που υποστηρίζουν τους ισχυρισμούς των διαδίκων.

Επιπρόσθετα, η παρέμβαση κοινοποιείται με επιμέλεια του παρεμβαίνοντος στα λοιπά μέρη της δίκης εντός δύο (2) ημερών από την κατάθεσή της, αλλιώς λογίζεται ως अपαράδεκτη. Το διατακτικό της δικαστικής απόφασης εκδίδεται εντός δεκαπέντε (15) ημερών από τη συζήτηση της αίτησης ή από την προθεσμία για την υποβολή υπομνημάτων.

Η προθεσμία για την άσκηση και η άσκηση της αίτησης ενώπιον του αρμόδιου δικαστηρίου κωλύουν τη σύναψη της σύμβασης μέχρι την έκδοση της οριστικής δικαστικής απόφασης, εκτός εάν με προσωρινή διαταγή ο αρμόδιος δικαστής αποφανθεί διαφορετικά. Επίσης, η προθεσμία για την άσκηση και η άσκηση της αίτησης κωλύουν την πρόοδο της διαδικασίας ανάθεσης για χρονικό διάστημα δεκαπέντε (15) ημερών από την άσκηση της αίτησης, εκτός εάν με την προσωρινή διαταγή ο αρμόδιος δικαστής αποφανθεί διαφορετικά.<sup>129</sup> Για την άσκηση της αίτησης κατατίθεται παράβολο, σύμφωνα με τα ειδικότερα οριζόμενα στο άρθρο 372 παρ. 5 του ν. 4412/2016.

Αν ο ενδιαφερόμενος δεν αιτήθηκε ή αιτήθηκε ανεπιτυχώς την αναστολή και η σύμβαση υπογράφηκε και η εκτέλεσή της ολοκληρώθηκε πριν από τη συζήτηση της αίτησης, εφαρμόζεται αναλόγως η παρ. 2 του άρθρου 32 του π.δ. 18/1989.

Αν το Δικαστήριο ακυρώσει πράξη ή παράλειψη της αναθέτουσας αρχής μετά τη σύναψη της σύμβασης, το κύρος της τελευταίας δεν θίγεται, εκτός αν πριν από τη σύναψη αυτής είχε ανασταλεί η διαδικασία σύναψης της σύμβασης. Στην περίπτωση που η σύμβαση δεν είναι άκυρη, ο ενδιαφερόμενος δικαιούται να αξιώσει αποζημίωση, σύμφωνα με τα αναφερόμενα στο άρθρο 373 του ν. 4412/2016.

Με την επιφύλαξη των διατάξεων του ν. 4412/2016, για την εκδίκαση των διαφορών του παρόντος άρθρου εφαρμόζονται οι διατάξεις του π.δ. 18/1989.

### **3.5 Ματαίωση Διαδικασίας**

Η αναθέτουσα αρχή ματαιώνει ή δύναται να ματαιώσει εν όλω ή εν μέρει, αιτιολογημένα, τη διαδικασία ανάθεσης, για τους λόγους και υπό τους όρους του άρθρου 106 του ν. 4412/2016, μετά από γνώμη της αρμόδιας Επιτροπής του Διαγωνισμού. Επίσης, αν διαπιστωθούν σφάλματα ή παραλείψεις σε οποιοδήποτε στάδιο της διαδικασίας ανάθεσης, μπορεί, μετά από γνώμη της ως άνω Επιτροπής, να ακυρώσει μερικώς τη διαδικασία ή να αναμορφώσει ανάλογα το αποτέλεσμά της ή να αποφασίσει την επανάληψή της από το σημείο που εμφλοχώρησε το σφάλμα ή η παράλειψη.

Ειδικότερα, η αναθέτουσα αρχή ματαιώνει τη διαδικασία σύναψης όταν αυτή αποβεί άγονη είτε λόγω μη υποβολής προσφοράς είτε λόγω απόρριψης όλων των προσφορών, καθώς και στην περίπτωση του δεύτερου εδαφίου της παρ. 7 του άρθρου 105, περί κατακύρωσης και σύναψης σύμβασης.

Επίσης, μπορεί να ματαιώσει τη διαδικασία: α) λόγω παράτυπης διεξαγωγής της διαδικασίας ανάθεσης, εκτός εάν μπορεί να θεραπεύσει το σφάλμα ή την παράλειψη σύμφωνα με την παρ. 3 του άρθρου 106, β) αν οι οικονομικές και τεχνικές παράμετροι που σχετίζονται με τη διαδικασία ανάθεσης άλλαξαν ουσιωδώς και η εκτέλεση του συμβατικού αντικείμενου δεν ενδιαφέρει πλέον την αναθέτουσα αρχή ή τον φορέα για τον οποίο προορίζεται το υπό ανάθεση αντικείμενο, γ) αν λόγω ανωτέρας βίας, δεν είναι δυνατή η κανονική εκτέλεση της σύμβασης, δ) αν η επιλεγείσα προσφορά κριθεί ως μη συμφέρουσα από οικονομική άποψη, ε) στην περίπτωση των παρ. 3 και 4 του άρθρου 97, περί χρόνου ισχύος προσφορών, στ) για άλλους

<sup>129</sup> Πρβλ άρθρο 372 παρ. 6 του ν. 4412/2016.



επιτακτικούς λόγους δημοσίου συμφέροντος, όπως ιδίως, δημόσιας υγείας ή προστασίας του περιβάλλοντος.

## 4. ΟΡΟΙ ΕΚΤΕΛΕΣΗΣ ΤΗΣ ΣΥΜΒΑΣΗΣ

### 4.1 Εγγυήσεις (καλής εκτέλεσης)

#### 4.1.1 Εγγύηση καλής εκτέλεσης:

Για την υπογραφή της σύμβασης απαιτείται η παροχή εγγύησης καλής εκτέλεσης, σύμφωνα με το άρθρο 72 παρ. 4 του ν. 4412/2016, το ύψος της οποίας ανέρχεται σε ποσοστό 4% επί της εκτιμώμενης αξίας της σύμβασης και κατατίθεται μέχρι και την υπογραφή του συμφωνητικού.

Η εγγύηση καλής εκτέλεσης, προκειμένου να γίνει αποδεκτή, πρέπει να περιλαμβάνει κατ' ελάχιστον τα αναφερόμενα στην παράγραφο 2.1.5. στοιχεία της παρούσας και επιπλέον τον αριθμό και τον τίτλο της σχετικής σύμβασης εφόσον ο τελευταίος είναι γνωστός. Το περιεχόμενό της είναι σύμφωνο με το υπόδειγμα που περιλαμβάνεται στο Παράρτημα VI της Διακήρυξης και τα οριζόμενα στο άρθρο 72 του ν. 4412/2016.

Η εγγύηση καλής εκτέλεσης της σύμβασης καλύπτει συνολικά και χωρίς διακρίσεις την εφαρμογή όλων των όρων της σύμβασης και κάθε απαίτηση της αναθέτουσας αρχής έναντι του αναδόχου.

Σε περίπτωση τροποποίησης της σύμβασης κατά την παράγραφο 4.5, η οποία συνεπάγεται αύξηση της συμβατικής αξίας, ο ανάδοχος οφείλει να καταθέσει μέχρι την υπογραφή της τροποποιημένης σύμβασης, συμπληρωματική εγγύηση καλής εκτέλεσης, το ύψος της οποίας ανέρχεται σε ποσοστό 4% επί του ποσού της αύξησης της αξίας της σύμβασης.

Η εγγύηση καλής εκτέλεσης καταπίπτει υπέρ της αναθέτουσας αρχής στην περίπτωση παραβίασης, από τον ανάδοχο, των όρων της σύμβασης, όπως αυτή ειδικότερα ορίζει.

Ο χρόνος ισχύος της εγγύησης καλής εκτέλεσης πρέπει να είναι μεγαλύτερος από τον συμβατικό χρόνο φόρτωσης ή παράδοσης, για διάστημα (3) μηνών

Η εγγύηση καλής εκτέλεσης επιστρέφεται στο σύνολό της μετά από την ποσοτική και ποιοτική παραλαβή του συνόλου του αντικειμένου της σύμβασης.

Σε περίπτωση που στο πρωτόκολλο ποιοτικής και ποσοτικής παραλαβής αναφέρονται παρατηρήσεις ή υπάρχει εκπρόθεσμη παράδοση, η επιστροφή των εγγυήσεων καλής εκτέλεσης γίνεται μετά από την αντιμετώπιση, σύμφωνα με όσα προβλέπονται, των παρατηρήσεων και του εκπροθέσμου.<sup>130</sup>

### 4.2 Συμβατικό Πλαίσιο - Εφαρμοστέα Νομοθεσία

Κατά την εκτέλεση της σύμβασης εφαρμόζονται οι διατάξεις του ν. 4412/2016, οι όροι της παρούσας Διακήρυξης και συμπληρωματικά ο Αστικός Κώδικας.

### 4.3 Όροι εκτέλεσης της σύμβασης

**4.3.1** Κατά την εκτέλεση της σύμβασης ο ανάδοχος τηρεί τις υποχρεώσεις στους τομείς του περιβαλλοντικού, κοινωνικοασφαλιστικού και εργατικού δικαίου, που έχουν θεσπιστεί με το δίκαιο της Ένωσης, το εθνικό δίκαιο, συλλογικές συμβάσεις ή διεθνείς διατάξεις περιβαλλοντικού, κοινωνικοασφαλιστικού και εργατικού δικαίου, οι οποίες απαριθμούνται στο Παράρτημα Χ του Προσαρτήματος Α΄.

Η τήρηση των εν λόγω υποχρεώσεων από τον ανάδοχο και τους υπεργολάβους του ελέγχεται και βεβαιώνεται από τα όργανα που επιβλέπουν την εκτέλεση της σύμβασης και τις αρμόδιες δημόσιες αρχές και υπηρεσίες που ενεργούν εντός των ορίων της ευθύνης και της αρμοδιότητάς τους.

**4.3.2** Στις συμβάσεις προμηθειών προϊόντων που εμπίπτουν στο πεδίο εφαρμογής του ν. 4819/2021, επιπλέον του όρου της παρ. 4.3.1 περιλαμβάνεται ο όρος ότι ο ανάδοχος υποχρεούται κατά την υπογραφή της σύμβασης και καθ' όλη τη διάρκεια εκτέλεσης να τηρεί τις υποχρεώσεις των παραγράφων 1, 4 και 5 του άρθρου 11 του ν. 4819/2021. Η τήρηση των υποχρεώσεων ελέγχεται από την αναθέτουσα αρχή μέσω του αρχείου δημοσιοποίησης εγγεγραμμένων παραγωγών στο Εθνικό Μητρώο Παραγωγών (ΕΜΠΑ) που τηρείται στην ηλεκτρονική σελίδα του Ε.Ο.ΑΝ. εντός της προθεσμίας της παραγράφου 4 του άρθρου 105

<sup>130</sup> Άρθρο 72 παρ. 10 του ν. 4412/2016

του ν. 4412/2016 και αποτελεί προϋπόθεση για την υπογραφή του συμφωνητικού, στο οποίο γίνεται υποχρεωτικά μνεία του αριθμού ΕΜΠΑ του υπόχρεου παραγωγού. Η μη τήρηση των υποχρεώσεων της παρούσας παραγράφου έχει τις συνέπειες της παραγράφου 7 του άρθρου 105 του ν. 4412/2016.<sup>131</sup>

#### 4.3.3. Ο ανάδοχος δεσμεύεται ότι :

α) σε όλα τα στάδια που προηγήθηκαν της σύμβασης δεν ενήργησε αθέμιτα, παράνομα ή καταχρηστικά και ότι θα εξακολουθήσει να μην ενεργεί κατ' αυτόν τον τρόπο κατά το στάδιο εκτέλεσης της σύμβασης,

β) ότι θα δηλώσει αμελλητί στην αναθέτουσα αρχή, από τη στιγμή που λάβει γνώση, οποιαδήποτε κατάσταση (ακόμη και ενδεχόμενη) σύγκρουσης συμφερόντων (προσωπικών, οικογενειακών, οικονομικών, πολιτικών ή άλλων κοινών συμφερόντων, συμπεριλαμβανομένων και αντικρουόμενων επαγγελματικών συμφερόντων) μεταξύ των νόμιμων ή εξουσιοδοτημένων εκπροσώπων του καθώς και υπαλλήλων ή συνεργατών τους οποίους απασχολεί στην εκτέλεση της σύμβασης (π.χ. με σύμβαση υπεργολαβίας) και μελών του προσωπικού της αναθέτουσας αρχής που εμπλέκονται καθ' οιονδήποτε τρόπο στη διαδικασία εκτέλεσης της σύμβασης ή/και μπορούν να επηρεάσουν την έκβαση και τις αποφάσεις της αναθέτουσας αρχής περί την εκτέλεσή της, οποτεδήποτε και εάν η κατάσταση αυτή προκύψει κατά τη διάρκεια εκτέλεσης της σύμβασης<sup>132</sup>.

Οι υποχρεώσεις και οι απαγορεύσεις της ρήτρας αυτής, στην περίπτωση που ο ανάδοχος είναι ένωση, ισχύουν για όλα τα μέλη της ένωσης, καθώς και για τους υπεργολάβους που χρησιμοποιεί. Στο συμφωνητικό περιλαμβάνεται σχετική δεσμευτική δήλωση τόσο του αναδόχου όσο και των υπεργολάβων του.

## 4.4 Υπεργολαβία

**4.4.1.** Ο ανάδοχος δεν απαλλάσσεται από τις συμβατικές του υποχρεώσεις και ευθύνες λόγω ανάθεσης της εκτέλεσης τμήματος/τμημάτων της σύμβασης σε υπεργολάβους. Η τήρηση των υποχρεώσεων της παρ. 2 του άρθρου 18 του ν. 4412/2016 από υπεργολάβους δεν αίρει την ευθύνη του κυρίου αναδόχου.

**4.4.2.** Κατά την υπογραφή της σύμβασης ο κύριος ανάδοχος υποχρεούται να αναφέρει στην αναθέτουσα αρχή το όνομα, τα στοιχεία επικοινωνίας και τους νόμιμους εκπροσώπους των υπεργολάβων του, οι οποίοι συμμετέχουν στην εκτέλεση αυτής, εφόσον είναι γνωστά τη συγκεκριμένη χρονική στιγμή. Επιπλέον, υποχρεούται να γνωστοποιεί στην αναθέτουσα αρχή κάθε αλλαγή των πληροφοριών αυτών, κατά τη διάρκεια της σύμβασης, καθώς και τις απαιτούμενες πληροφορίες σχετικά με κάθε νέο υπεργολάβο, τον οποίο ο κύριος ανάδοχος χρησιμοποιεί εν συνεχεία στην εν λόγω σύμβαση, προσκομίζοντας τα σχετικά συμφωνητικά/δηλώσεις συνεργασίας<sup>133</sup>. Σε περίπτωση διακοπής της συνεργασίας του αναδόχου με υπεργολάβο/ υπεργολάβους της σύμβασης, αυτός υποχρεούται σε άμεση γνωστοποίηση της διακοπής αυτής στην αναθέτουσα αρχή, οφείλει δε να διασφαλίσει την ομαλή εκτέλεση του τμήματος/ των τμημάτων της σύμβασης είτε από τον ίδιο, είτε από νέο υπεργολάβο, τον οποίο θα γνωστοποιήσει στην αναθέτουσα αρχή κατά την ως άνω διαδικασία.

**4.4.3.** Η αναθέτουσα αρχή επαληθεύει τη συνδρομή των λόγων αποκλεισμού για τους υπεργολάβους, όπως αυτοί περιγράφονται στην παράγραφο 2.2.3. και με τα αποδεικτικά μέσα της παραγράφου 2.2.9.2 της παρούσας, εφόσον το(α) τμήμα(τα) της σύμβασης, το(α) οποίο(α) ο ανάδοχος προτίθεται να αναθέσει υπό μορφή υπεργολαβίας σε τρίτους, υπερβαίνουν σωρευτικά το ποσοστό του τριάντα τοις εκατό (30%) της συνολικής αξίας της σύμβασης. Επιπλέον, προκειμένου να μην αθετούνται οι υποχρεώσεις της παρ. 2 του άρθρου 18 του ν. 4412/2016, δύναται να επαληθεύσει τους ως άνω λόγους και για τμήμα ή τμήματα της σύμβασης που υπολείπονται του ως άνω ποσοστού.

Όταν από την ως άνω επαλήθευση προκύπτει ότι συντρέχουν λόγοι αποκλεισμού απαιτεί ή δύναται να απαιτήσει την αντικατάστασή του, κατά τα ειδικότερα αναφερόμενα στις παρ. 5 και 6 του άρθρου 131 του ν. 4412/2016.

<sup>131</sup> Άρθρο 130 του ν.4412/2016

<sup>132</sup> Πρβλ. άρθρο 24 του ν. 4412/2016

<sup>133</sup> Πρβλ. παρ. 2 του άρθρου 78 του ν. 4412/2016

#### 4.5 Τροποποίηση σύμβασης κατά τη διάρκειά της<sup>134</sup>

Η σύμβαση μπορεί να τροποποιείται κατά τη διάρκειά της, χωρίς να απαιτείται νέα διαδικασία σύναψης σύμβασης, μόνο σύμφωνα με τους όρους και τις προϋποθέσεις του άρθρου 132 του ν. 4412/2016 και κατόπιν γνωμοδότησης της Επιτροπής της περ. β' της παρ. 11 του άρθρου 221 του ν. 4412/2016.<sup>135 136</sup>

Μετά τη λύση της σύμβασης λόγω της έκπτωσης του αναδόχου, σύμφωνα με το άρθρο 203 του ν. 4412/2016 και την παράγραφο 5.2. της παρούσας<sup>137</sup>, όπως και σε περίπτωση καταγγελίας για όλους λόγους της παραγράφου 4.6, πλην αυτού της περ. (α), η αναθέτουσα αρχή δύναται να προσκαλέσει τον επόμενο, κατά σειρά κατάταξης οικονομικό φορέα που συμμετέχει στην παρούσα διαδικασία ανάθεσης της συγκεκριμένης σύμβασης και να του προτείνει να αναλάβει το ανεκτέλεστο αντικείμενο της σύμβασης, με τους ίδιους όρους και προϋποθέσεις και σε τίμημα που δεν θα υπερβεί την προσφορά που αυτός είχε υποβάλει (ρήτρα υποκατάστασης)<sup>138</sup>. Η σύμβαση συνάπτεται εφόσον εντός της ταχθείσας προθεσμίας περιέλθει στην αναθέτουσα αρχή έγγραφη και ανεπιφύλακτη αποδοχή της. Η άπρακτη πάροδος της προθεσμίας θεωρείται ως απόρριψη της πρότασης.

#### 4.6 Δικαίωμα μονομερούς λύσης της σύμβασης<sup>139</sup>

**4.6.1.** Η αναθέτουσα αρχή μπορεί, με τις προϋποθέσεις που ορίζουν οι κείμενες διατάξεις, να καταγγείλει τη σύμβαση κατά τη διάρκεια της εκτέλεσής της, εφόσον:

α) η σύμβαση υποστεί ουσιώδη τροποποίηση, κατά την έννοια της παρ. 4 του άρθρου 132 του ν. 4412/2016, που θα απαιτούσε νέα διαδικασία σύναψης σύμβασης

β) ο ανάδοχος, κατά τον χρόνο της ανάθεσης της σύμβασης, τελούσε σε μια από τις καταστάσεις που αναφέρονται στην παράγραφο 2.2.3.1 και, ως εκ τούτου, θα έπρεπε να έχει αποκλειστεί από τη διαδικασία σύναψης της σύμβασης,

γ) η σύμβαση δεν έπρεπε να ανατεθεί στον ανάδοχο λόγω σοβαρής παραβίασης των υποχρεώσεων που υπέχει από τις Συνθήκες και την Οδηγία 2014/24/ΕΕ, η οποία έχει αναγνωρισθεί με απόφαση του Δικαστηρίου της Ένωσης στο πλαίσιο διαδικασίας δυνάμει του άρθρου 258 της ΣΛΕΕ.

δ) ο ανάδοχος καταδικαστεί αμετάκλητα, κατά τη διάρκεια εκτέλεσης της σύμβασης, για ένα από τα αδικήματα που αναφέρονται στην παρ. 2.2.3.1 της παρούσας,

ε) ο ανάδοχος πτωχεύσει ή υπαχθεί σε διαδικασία ειδικής εκκαθάρισης ή τεθεί υπό αναγκαστική διαχείριση από εκκαθαριστή ή από το δικαστήριο ή υπαχθεί σε διαδικασία πτωχευτικού συμβιβασμού ή αναστείλει τις επιχειρηματικές του δραστηριότητες ή υπαχθεί σε διαδικασία εξυγίανσης και δεν τηρεί τους όρους αυτής ή εάν βρεθεί σε οποιαδήποτε ανάλογη κατάσταση, προκύπτουσα από παρόμοια διαδικασία, προβλεπόμενη σε εθνικές διατάξεις νόμου.

<sup>134</sup> Πρβλ. άρθρο 132 του ν. 4412/2016

<sup>135</sup> Πρβλ. άρθρο 201 του ν. 4412/2016, σε συνδυασμό με την περίπτωση στ' της παρ. 11 του άρθρου 221. Ειδικά για την περίπτωση των Κεντρικών Αρχών Αγορών, για ζητήματα τροποποίησης συμφωνιών - πλαίσιο και συμβάσεων κεντρικών προμήθειών που συνάπτονται από αυτές, γνωμοδοτεί η επιτροπή της περ. α' της παρ. 11 του άρθρου 221 ((επιτροπή διενέργειας/επιτροπή αξιολόγησης)

<sup>136</sup> Δυνατότητα της Α.Α. να προβλέψει στη διακήρυξη ρήτρες αναθεώρησης/ προαιρέσεις. Στην περίπτωση αυτή και εφόσον πρόκειται για σαφείς, ακριβείς και ρητές ρήτρες αναθεώρησης, στις οποίες μπορεί να περιλαμβάνονται και ρήτρες αναθεώρησης τιμών ή προαιρέσεις, επιτρέπεται η τροποποίηση της σύμβασης χωρίς νέα διαδικασία σύναψης, ανεξαρτήτως της χρηματικής αξίας της τροποποίησης. Οι ρήτρες αυτές αναφέρουν το αντικείμενο και τη φύση των ενδεχόμενων τροποποιήσεων ή προαιρέσεων, καθώς και τους όρους υπό τους οποίους μπορούν να ενεργοποιηθούν. Οι προβλεπόμενες τροποποιήσεις ή προαιρέσεις δεν πρέπει να μεταβάλουν τη συνολική φύση της σύμβασης (Πρβλ. άρθρο 132 παρ. 1 α' του ν. 4412/2016).

<sup>137</sup> Βλ. ιδίως την περ. γ' της παρ.4 του άρθρου 203 του ν. 4412/2016

<sup>138</sup> Άρθρο 132, παρ. 1δ) περ. α' του ν. 4412/2016.

Πρβλ., επίσης, Κατευθυντήρια Οδηγία 22 της Αρχής, με τίτλο «Τροποποίηση συμβάσεων κατά τη διάρκειά τους», Κεφάλαιο ΙΙΙ.Δ. σημείο Ι, σελ. 17 (ΑΔΑ: 7ΜΥΤΟΞΤΒ-ΖΓΖ).

<sup>139</sup> Άρθρο 133 του ν. 4412/2016 Δικαίωμα μονομερούς λύσης της σύμβασης

Η αναθέτουσα αρχή μπορεί να μην καταγγείλει τη σύμβαση, υπό την προϋπόθεση ότι ο ανάδοχος ο οποίος θα βρεθεί σε μία από τις καταστάσεις που αναφέρονται στην περίπτωση αυτή αποδεικνύει ότι είναι σε θέση να εκτελέσει τη σύμβαση, λαμβάνοντας υπόψη τις ισχύουσες διατάξεις και τα μέτρα για τη συνέχιση της επιχειρηματικής του λειτουργίας.

στ) ο ανάδοχος παραβεί αποδεδειγμένα τις υποχρεώσεις του που απορρέουν από τη δέσμευση ακεραιότητας της παρ. 4.3.3. της παρούσας, όπως αναλυτικά περιγράφονται στο συνημμένο στην παρούσα σχέδιο σύμβασης.

## 5. ΕΙΔΙΚΟΙ ΟΡΟΙ ΕΚΤΕΛΕΣΗΣ ΤΗΣ ΣΥΜΒΑΣΗΣ

### 5.1 Τρόπος πληρωμής<sup>140</sup>

**5.1.1.** Η πληρωμή του αναδόχου θα γίνει άπαξ μετά την οριστική παραλαβή του συνόλου του συμβατικού αντικειμένου, καθώς και την έκδοση του σχετικού πρωτοκόλλου οριστικής παραλαβής από την αρμόδια Επιτροπή Παραλαβής, σύμφωνα με τη διαδικασία που ορίζεται στο άρθρο 6.2 της παρούσας διακήρυξης.

Η πληρωμή του συμβατικού τιμήματος θα γίνεται με την προσκόμιση των νόμιμων παραστατικών και δικαιολογητικών που προβλέπονται από τις διατάξεις του άρθρου 200 παρ. 4 του ν. 4412/2016<sup>141</sup>, καθώς και κάθε άλλου δικαιολογητικού που τυχόν ήθελε ζητηθεί από τις αρμόδιες υπηρεσίες που διενεργούν τον έλεγχο και την πληρωμή.

**5.1.2.** Τον ανάδοχο βαρύνουν οι υπέρ τρίτων κρατήσεις, καθώς και κάθε άλλη επιβάρυνση, σύμφωνα με την κείμενη νομοθεσία, μη συμπεριλαμβανομένου Φ.Π.Α., για την παράδοση του αγαθού στον τόπο και με τον τρόπο που προβλέπεται στα έγγραφα της σύμβασης. Ιδίως βαρύνεται με τις ακόλουθες κρατήσεις:

α) Για τις συμβάσεις αξίας άνω των χιλίων (1.000) ευρώ, μη συμπεριλαμβανομένου ΦΠΑ, ανεξαρτήτως της πηγής προέλευσης της χρηματοδότησης, κράτηση ύψους 0,1%, η οποία υπολογίζεται επί της αξίας κάθε πληρωμής προ φόρων και κρατήσεων της αρχικής, καθώς και κάθε συμπληρωματικής σύμβασης υπέρ της Ενιαίας Αρχής Δημοσίων Συμβάσεων.<sup>142</sup>

β) Κράτηση ύψους 0,02% υπέρ της ανάπτυξης και συντήρησης του ΟΠΣ ΕΣΗΔΗΣ, η οποία υπολογίζεται επί της αξίας, εκτός ΦΠΑ, της αρχικής, καθώς και κάθε συμπληρωματικής σύμβασης. Το ποσό αυτό παρακρατείται σε κάθε πληρωμή από την αναθέτουσα αρχή στο όνομα και για λογαριασμό του Υπουργείου Ψηφιακής Διακυβέρνησης, σύμφωνα με την παρ. 6 του άρθρου 36 του ν. 4412/2016. **Μέχρι την έκδοση της κοινής απόφασης της παρ. 6 του άρθρου 36 του ν. 4412/2016, η ως άνω κράτηση δεν επιβάλλεται**<sup>143</sup>.

γ) Κάθε άλλη νόμιμη κράτηση που τυχόν θεσμοθετηθεί κατά τη διάρκεια της υπογραφείσας σύμβασης με τον ανάδοχο.

Οι υπέρ τρίτων κρατήσεις υπόκεινται στο εκάστοτε ισχύον αναλογικό τέλος χαρτοσήμου 3% και στην επ' αυτού εισφορά υπέρ ΟΓΑ 20%.

Με κάθε πληρωμή θα γίνεται η προβλεπόμενη από την κείμενη νομοθεσία παρακράτηση φόρου εισοδήματος αξίας βάσει του ν. 4172/2013 Άρθ. 64 παρ. 2.

**5.1.3. Οι οικονομικοί φορείς δυνάμει της ΚΥΑ 52445/2023 είναι υποχρεωμένοι να εκδίδουν ηλεκτρονικά τιμολόγια στο πλαίσιο των Δημοσίων Συμβάσεων.**

**Κατά την υποβολή ηλεκτρονικού τιμολογίου ο ανάδοχος συμπληρώνει στο πεδίο ΒΤ-11 «Στοιχείο αναφοράς αγαθού του Εθνικού Μορφότυπου Ηλεκτρονικού Τιμολογίου» τον Αριθμό Διαδικτυακής Ανάρτησης της απόφασης ανάληψης πίστωσης.**<sup>144</sup>

<sup>140</sup> Για τα τιμολόγια που εκδίδονται κατά την εκτέλεση των δημοσίων συμβάσεων, ανεξαρτήτως αξίας αυτών, οι αναθέτουσες αρχές υποχρεούνται να παραλαμβάνουν και να επεξεργάζονται ηλεκτρονικά τιμολόγια που είναι σύμφωνα με το ευρωπαϊκό πρότυπο έκδοσης ηλεκτρονικών τιμολογίων, σύμφωνα με τις διατάξεις των άρθρων 148 έως και 153 του ν. 4601/2019 (Α' 44) και των, κατ' εξουσιοδότηση του άρθρου 154 του νόμου αυτού, κανονιστικών αποφάσεων.

<sup>141</sup> Άρθρο 200 παρ. 4 του ν. 4412/2016, όπως τροποποιήθηκε με το άρθρο 102 του ν. 4782/2021.

<sup>142</sup> Άρθρο 350, παρ. 3 του ν. 4412/2016, όπως ισχύει.

<sup>143</sup> Πρβλ. παρ. 1 άρθρου 25 του ν. 5039/2023 (Α' 83), σύμφωνα με την οποία: «Στο άρθρο 376 του ν. 4412/2016 (Α' 147) περί μεταβατικών διατάξεων, προστίθεται παρ. 18, ως εξής: «18. Μέχρι την έκδοση της κοινής απόφασης της παρ. 6 του άρθρου 36 η κράτηση της παρ. 1 του ίδιου άρθρου του πρώτου εδαφίου της ίδιας παραγράφου δεν επιβάλλεται.»

<sup>144</sup> Πρβλ. Απόφαση αριθμ. 63446/2021 (Β' 2338/02.06.2021) Υπουργών Οικονομικών – Ανάπτυξης και Επενδύσεων – Επικρατείας «Καθορισμός Εθνικού Μορφότυπου ηλεκτρονικού τιμολογίου στο πλαίσιο των Δημοσίων Συμβάσεων», άρθρο 3 παρ.2, πεδίο «ΒΤ-11: Στοιχείο αναφοράς αγαθού / υπηρεσίας / μελέτης / έργου»

## 5.2 Κήρυξη οικονομικού φορέα έκπτωτου - Κυρώσεις

**5.2.1.** Ο ανάδοχος κηρύσσεται υποχρεωτικά έκπτωτος<sup>145</sup> από τη σύμβαση και από κάθε δικαίωμα που απορρέει από αυτήν, με απόφαση της αναθέτουσας αρχής, ύστερα από γνωμοδότηση του αρμόδιου συλλογικού οργάνου (Επιτροπή Παρακολούθησης και Παραλαβής):

- α) στην περίπτωση της παρ. 7 του άρθρου 105 περί κατακύρωσης και σύναψης σύμβασης,
- β) στην περίπτωση που δεν εκπληρώσει τις υποχρεώσεις του που απορρέουν από τη σύμβαση ή/και δεν συμμορφωθεί με τις σχετικές γραπτές εντολές της υπηρεσίας, που είναι σύμφωνες με τη σύμβαση ή τις κείμενες διατάξεις, εντός του συμφωνημένου χρόνου εκτέλεσης της σύμβασης,
- γ) εφόσον δεν φορτώσει, δεν παραδώσει ή δεν αντικαταστήσει τα συμβατικά αγαθά ή δεν επισκευάσει ή δεν συντηρήσει αυτά μέσα στον συμβατικό χρόνο ή στον χρόνο παράτασης που του δόθηκε, σύμφωνα με όσα προβλέπονται στο άρθρο 206 του ν. 4412/2016 και την παράγραφο 6.1 της παρούσας.

Στην περίπτωση συνδρομής λόγου έκπτωσης του αναδόχου από σύμβαση κατά την ως άνω περίπτωση γ', η αναθέτουσα αρχή κοινοποιεί στον ανάδοχο ειδική όχληση, στην οποία μνημονεύει τις διατάξεις του άρθρου 203 του ν. 4412/2016<sup>146</sup> και περιλαμβάνει συγκεκριμένη περιγραφή των ενεργειών στις οποίες οφείλει να προβεί ο ανάδοχος, προκειμένου να συμμορφωθεί, μέσα σε προθεσμία 15 ημερών από την κοινοποίηση της ανωτέρω όχλησης. Αν η προθεσμία που τάχθηκε με την ειδική όχληση, παρέλθει, χωρίς ο ανάδοχος να συμμορφωθεί, κηρύσσεται έκπτωτος μέσα σε προθεσμία τριάντα (30) ημερών από την άπρακτη πάροδο της προθεσμίας συμμόρφωσης, με απόφαση της αναθέτουσας αρχής.

Ο ανάδοχος δεν κηρύσσεται έκπτωτος για λόγους που ανάγονται σε υπαιτιότητα του φορέα εκτέλεσης της σύμβασης ή αν συντρέχουν λόγοι ανωτέρας βίας.

Στον οικονομικό φορέα, που κηρύσσεται έκπτωτος από τη σύμβαση, επιβάλλονται, με απόφαση του αποφαινόμενου οργάνου, ύστερα από γνωμοδότηση του αρμόδιου οργάνου, το οποίο υποχρεωτικά καλεί τον ενδιαφερόμενο προς παροχή εξηγήσεων, αθροιστικά οι παρακάτω κυρώσεις:

- α) ολική κατάπτωση της εγγύησης συμμετοχής ή καλής εκτέλεσης της σύμβασης κατά περίπτωση,
- β) Καταλογισμός του διαφέροντος, που προκύπτει εις βάρος της αναθέτουσας αρχής, εφόσον αυτή προμηθευτεί τα αγαθά, που δεν προσκομίστηκαν προσηκόντως από τον έκπτωτο οικονομικό φορέα, αναθέτοντας το ανεκτέλεστο αντικείμενο της σύμβασης στον επόμενο κατά σειρά κατάταξης οικονομικό φορέα που είχε λάβει μέρος στη διαδικασία ανάθεσης της σύμβασης. Αν ο οικονομικός φορέας του προηγούμενου εδαφίου δεν αποδεχθεί την ανάθεση της σύμβασης, η αναθέτουσα αρχή μπορεί να προμηθευτεί τα αγαθά, που δεν προσκομίστηκαν προσηκόντως από τον έκπτωτο οικονομικό φορέα, από τρίτο οικονομικό φορέα, είτε με διενέργεια νέας διαδικασίας ανάθεσης σύμβασης, είτε με προσφυγή στη διαδικασία διαπραγμάτευσης, χωρίς προηγούμενη δημοσίευση, εφόσον συντρέχουν οι προϋποθέσεις του άρθρου 32 του ν. 4412/2016. Το διαφέρον υπολογίζεται με τον ακόλουθο τύπο:

$\Delta = (TKT - TKE) \times \Pi \text{ Όπου: } \Delta = \text{Διαφέρον που θα προκύψει εις βάρος της αναθέτουσας αρχής, εφόσον αυτή προμηθευτεί τα αγαθά που δεν προσκομίστηκαν προσηκόντως από τον έκπτωτο οικονομικό φορέα, σύμφωνα με τα ανωτέρω αναφερόμενα. Το διαφέρον λαμβάνει θετικές τιμές, αλλιώς θεωρείται ίσο με μηδέν.}$

TKT = Τιμή κατακύρωσης της προμήθειας των αγαθών, που δεν προσκομίστηκαν προσηκόντως από τον έκπτωτο οικονομικό φορέα στον νέο ανάδοχο.

TKE = Τιμή κατακύρωσης της προμήθειας των αγαθών, που δεν προσκομίστηκαν προσηκόντως από τον έκπτωτο οικονομικό φορέα, σύμφωνα με τη σύμβαση από την οποία κηρύχθηκε έκπτωτος ο οικονομικός φορέας.

$\Pi = \text{Συντελεστής προσαύξησης προσδιορισμού της έμμεσης ζημίας που προκαλείται στην αναθέτουσα αρχή από την έκπτωση του αναδόχου ο οποίος λαμβάνει την τιμή 1,01.}$

<sup>145</sup> Άρθρο 203 του ν. 4412/2016



Ο καταλογισμός του διαφέροντος επιβάλλεται στον έκπτωτο οικονομικό φορέα με απόφαση της αναθέτουσας αρχής, που εκδίδεται σε αποκλειστική προθεσμία δεκαοκτώ (18) μηνών μετά την έκδοση και την κοινοποίηση της απόφασης κήρυξης εκπτώτου, και εφόσον κατακυρωθεί η προμήθεια των αγαθών που δεν προσκομίστηκαν προσηκόντως από τον έκπτωτο οικονομικό φορέα σε τρίτο οικονομικό φορέα. Για την είσπραξη του διαφέροντος από τον έκπτωτο οικονομικό φορέα μπορεί να εφαρμόζεται η διαδικασία του Κώδικα Είσπραξης Δημόσιων Εσόδων. Το διαφέρον εισπράττεται υπέρ της αναθέτουσας αρχής.

δ) Επιπλέον, μπορεί να επιβληθεί προσωρινός αποκλεισμός του αναδόχου από το σύνολο των συμβάσεων προμηθειών ή υπηρεσιών των φορέων που εμπíπτουν στις διατάξεις του ν. 4412/2016 κατά τα ειδικότερα προβλεπόμενα στο άρθρο 74 του ως άνω νόμου, περί αποκλεισμού οικονομικού φορέα από δημόσιες συμβάσεις.

**5.2.2.** Αν το αγαθό φορτωθεί - παραδοθεί ή αντικατασταθεί μετά τη λήξη του συμβατικού χρόνου και μέχρι τη λήξη του χρόνου της παράτασης που χορηγήθηκε, σύμφωνα με το άρθρο 206 του ν. 4412/16, επιβάλλεται πρόστιμο<sup>147</sup> πέντε τοις εκατό (5%) επί της συμβατικής αξίας της ποσότητας που παραδόθηκε εκπρόθεσμα.

Το παραπάνω πρόστιμο υπολογίζεται επί της συμβατικής αξίας των εκπρόθεσμα παραδοθέντων αγαθών, χωρίς ΦΠΑ. Εάν τα αγαθά που παραδόθηκαν εκπρόθεσμα επηρεάζουν τη χρησιμοποίηση των αγαθών που παραδόθηκαν εμπρόθεσμα, το πρόστιμο υπολογίζεται επί της συμβατικής αξίας της συνολικής ποσότητας αυτών.

Κατά τον υπολογισμό του χρονικού διαστήματος της καθυστέρησης για φόρτωση- παράδοση ή αντικατάσταση των αγαθών, με απόφαση του αποφαινόμενου οργάνου, ύστερα από γνωμοδότηση του αρμόδιου οργάνου, δεν λαμβάνεται υπόψη ο χρόνος που παρήλθε πέραν του εύλογου, κατά τα διάφορα στάδια των διαδικασιών, για τον οποίο δεν ευθύνεται ο ανάδοχος και παρατείνεται, αντίστοιχα, ο χρόνος φόρτωσης - παράδοσης.

Η είσπραξη του προστίμου και των τόκων επί της προκαταβολής γίνεται με παρακράτηση από το ποσό πληρωμής του αναδόχου ή, σε περίπτωση ανεπάρκειας ή έλλειψης αυτού, με ισόποση κατάπτωση της εγγύησης καλής εκτέλεσης και προκαταβολής αντίστοιχα, εφόσον ο ανάδοχος δεν καταθέσει το απαιτούμενο ποσό.

Σε περίπτωση ένωσης οικονομικών φορέων, το πρόστιμο και οι τόκοι επιβάλλονται αναλόγως σε όλα τα μέλη της ένωσης.

### **5.3 Διοικητικές προσφυγές κατά τη διαδικασία εκτέλεσης των συμβάσεων<sup>148</sup>**

Ο ανάδοχος μπορεί κατά των αποφάσεων που επιβάλλουν σε βάρος του κυρώσεις, δυνάμει των όρων των άρθρων 5.2 (Κήρυξη οικονομικού φορέα εκπτώτου - Κυρώσεις), 6.1. (Χρόνος παράδοσης αγαθών), 6.4. (Απόρριψη συμβατικών αγαθών – αντικατάσταση), καθώς και κατ' εφαρμογή των συμβατικών όρων, να ασκήσει προσφυγή για λόγους νομιμότητας και ουσίας ενώπιον του φορέα που εκτελεί τη σύμβαση μέσα σε ανατρεπτική προθεσμία (30) ημερών από την ημερομηνία της κοινοποίησης ή της πλήρους γνώσης της σχετικής απόφασης. Η εμπρόθεσμη άσκηση της προσφυγής αναστέλλει τις επιβαλλόμενες κυρώσεις. Επί της προσφυγής αποφασίζει το αρμοδίως αποφαινόμενο όργανο, ύστερα από γνωμοδότηση του προβλεπόμενου στο τελευταίο εδάφιο της περίπτωσης β' της παραγράφου 11 του άρθρου 221 του ν.4412/2016 οργάνου, εντός προθεσμίας τριάντα (30) ημερών από την άσκησή της, άλλως θεωρείται ως σιωπηρώς απορριφθείσα. Κατά της απόφασης αυτής δεν χωρεί η άσκηση άλλης οποιασδήποτε φύσης διοικητικής προσφυγής. Αν κατά της απόφασης που επιβάλλει κυρώσεις δεν ασκηθεί εμπρόθεσμα η προσφυγή ή αν απορριφθεί αυτή από το αποφαινόμενο αρμοδίως όργανο, η απόφαση καθίσταται οριστική. Αν ασκηθεί εμπρόθεσμα προσφυγή, αναστέλλονται οι συνέπειες της απόφασης μέχρι αυτή να οριστικοποιηθεί.

<sup>147</sup> Άρθρο 207 του ν. 4412/2016.

<sup>148</sup> Άρθρο 205 του ν. 4412/2016. Για την εξέταση των προβλεπόμενων προσφυγών, συγκροτείται ειδικό γνωμοδοτικό όργανο, τριμελές ή πενταμελές), τα μέλη του οποίου είναι διαφορετικά από τα μέλη του γνωμοδοτικού οργάνου που είναι αρμόδιο για τα υπόλοιπα θέματα που ανακύπτουν κατά τη διαδικασία εκτέλεσης.



#### 5.4 Δικαστική επίλυση διαφορών

---

Κάθε διαφορά μεταξύ των συμβαλλόμενων μερών που προκύπτει από τη σύμβαση που συνάπτεται στο πλαίσιο της παρούσας Διακήρυξης, επιλύεται με την άσκηση προσφυγής ή αγωγής στο Διοικητικό Εφετείο της Περιφέρειας στην οποία εκτελείται η σύμβαση, κατά τα ειδικότερα οριζόμενα στις παρ. 1 έως και 6 του άρθρου 205Α του ν. 4412/2016<sup>149</sup>. Πριν από την άσκηση της προσφυγής στο Διοικητικό Εφετείο προηγείται υποχρεωτικά η τήρηση της ενδικοφανούς διαδικασίας που προβλέπεται στο άρθρο 205 του ν. 4412/2016 και την παράγραφο 5.3 της παρούσας, διαφορετικά η προσφυγή απορρίπτεται ως απαράδεκτη. Αν ο ανάδοχος της σύμβασης είναι κοινοπραξία, η προσφυγή ασκείται είτε από την ίδια είτε από όλα τα μέλη της. Δεν απαιτείται η τήρηση ενδικοφανούς διαδικασίας αν ασκείται από τον ενδιαφερόμενο αγωγή, στο δικόγραφο της οποίας δεν σωρεύεται αίτημα ακύρωσης ή τροποποίησης διοικητικής πράξης ή παράλειψης.

---

<sup>149</sup> Άρθρο 205Α του ν. 4412/2016.

## 6. ΧΡΟΝΟΣ ΚΑΙ ΤΡΟΠΟΣ ΕΚΤΕΛΕΣΗΣ

### 6.1 Χρόνος παράδοσης αγαθών

**6.1.1.** Η παράδοση των υπό προμήθεια αγαθών και η εγκατάσταση αυτών θα πραγματοποιηθεί εντός εξήντα (60) ημερών από την ημερομηνία υπογραφής της σύμβασης και ανάρτησης αυτής στο ΚΗΜΔΗΣ.

Ο συμβατικός χρόνος παράδοσης των αγαθών μπορεί να παρατείνεται, πριν από τη λήξη του αρχικού συμβατικού χρόνου παράδοσης, υπό τις ακόλουθες σωρευτικές προϋποθέσεις: α) τηρούνται οι όροι του άρθρου 132 περί τροποποίησης συμβάσεων κατά τη διάρκειά τους, β) έχει εκδοθεί αιτιολογημένη απόφαση του αρμόδιου αποφαινόμενου οργάνου της αναθέτουσας αρχής μετά από γνωμοδότηση αρμόδιου συλλογικού οργάνου, είτε με πρωτοβουλία της αναθέτουσας αρχής και εφόσον συμφωνεί ο ανάδοχος, είτε ύστερα από σχετικό αίτημα του αναδόχου, το οποίο υποβάλλεται υποχρεωτικά πριν από τη λήξη του συμβατικού χρόνου, γ) το χρονικό διάστημα της παράτασης είναι ίσο ή μικρότερο από τον αρχικό συμβατικό χρόνο παράδοσης. Στην περίπτωση παράτασης του συμβατικού χρόνου παράδοσης, ο χρόνος παράτασης δεν συνυπολογίζεται στον συμβατικό χρόνο παράδοσης<sup>150</sup>.

Στην περίπτωση παράτασης του συμβατικού χρόνου παράδοσης έπειτα από αίτημα του αναδόχου, επιβάλλονται οι κυρώσεις που προβλέπονται στην παράγραφο 5.2.2 της παρούσας.

Με αιτιολογημένη απόφαση του αρμόδιου αποφαινόμενου οργάνου, η οποία εκδίδεται ύστερα από γνωμοδότηση του οργάνου της περ. β' της παρ. 11 του άρθρου 221 του ν. 4412/2016, ο συμβατικός χρόνος φόρτωσης παράδοσης των αγαθών μπορεί να μετατίθεται. Μετάθεση επιτρέπεται μόνο όταν συντρέχουν λόγοι ανωτέρας βίας ή άλλοι ιδιαιτέρως σοβαροί λόγοι, που καθιστούν αντικειμενικώς αδύνατη την εμπρόθεσμη παράδοση των συμβατικών ειδών. Στις περιπτώσεις μετάθεσης του συμβατικού χρόνου φόρτωσης παράδοσης δεν επιβάλλονται κυρώσεις.

**6.1.2.** Εάν λήξει ο συμβατικός χρόνος παράδοσης, χωρίς να υποβληθεί εγκαίρως αίτημα παράτασης ή, εάν λήξει ο παραταθείς, κατά τα ανωτέρω, χρόνος, χωρίς να παραδοθεί το αγαθό, ο ανάδοχος κηρύσσεται έκπτωτος.

**6.1.3.** Ο ανάδοχος υποχρεούται να ειδοποιεί την υπηρεσία που εκτελεί την προμήθεια, την αποθήκη υποδοχής των αγαθών και την επιτροπή παραλαβής, για την ημερομηνία που προτίθεται να παραδώσει το αγαθό, τουλάχιστον πέντε (5) εργάσιμες ημέρες νωρίτερα.

### 6.2 Παραλαβή αγαθών - Χρόνος και τρόπος παραλαβής αγαθών

**6.2.1.** Η παραλαβή των αγαθών γίνεται από επιτροπές, πρωτοβάθμιες ή και δευτεροβάθμιες, που συγκροτούνται σύμφωνα με την παρ. 11 περ. β του άρθρου 221 του ν. 4412/2016 κατά τα οριζόμενα στο άρθρο 208 του ως άνω νόμου. Κατά την διαδικασία παραλαβής των υλικών διενεργείται ποσοτικός και ποιοτικός έλεγχος και εφόσον το επιθυμεί μπορεί να παραστεί και ο προμηθευτής. Ο ποιοτικός έλεγχος των υλικών διενεργείται με μακροσκοπική εξέταση και πρακτική δοκιμασία από την αρμόδια Επιτροπή κατά τα προβλεπόμενα στο άρθρο 208 του ν. 4412/2016, μπορεί δε να καλείται να παραστεί και ο Ανάδοχος. Μετά την ολοκλήρωση της διαδικασίας, η Επιτροπή Παραλαβής: α) είτε παραλαμβάνει τα παραδοτέα, εφόσον καλύπτονται οι απαιτήσεις της σύμβασης χωρίς έγκριση ή απόφαση του αποφαινόμενου οργάνου, β) είτε εισηγείται για την παραλαβή με παρατηρήσεις ή την απόρριψη των παραδοτέων.

Το κόστος της διενέργειας των ελέγχων βαρύνει τον ανάδοχο.

Η επιτροπή παραλαβής, μετά τους προβλεπόμενους ελέγχους συντάσσει πρωτόκολλα (μακροσκοπικό – οριστικό- παραλαβής του αγαθού με παρατηρήσεις –απόρριψης των αγαθών) σύμφωνα με την παρ.3 του άρθρου 208 του ν. 4412/16.

Τα πρωτόκολλα που συντάσσονται από τις επιτροπές (πρωτοβάθμιες – δευτεροβάθμιες) κοινοποιούνται υποχρεωτικά και στους αναδόχους.

Αγαθά που απορρίφθηκαν ή κρίθηκαν παραληπτά με έκπτωση επί της συμβατικής τιμής, με βάση τους ελέγχους που πραγματοποίησε η πρωτοβάθμια επιτροπή παραλαβής, μπορούν να παραπέμπονται για

<sup>150</sup> Παρ. 1 και 2 άρθρου 206

επανεξέταση σε δευτεροβάθμια επιτροπή παραλαβής ύστερα από αίτημα του αναδόχου ή αυτεπάγγελτα σύμφωνα με την παρ. 5 του άρθρου 208 του ν.4412/16. Τα έξοδα βαρύνουν σε κάθε περίπτωση τον ανάδοχο.

Επίσης, εάν ο τελευταίος διαφωνεί με τα αποτελέσματα των εργαστηριακών εξετάσεων που διενεργήθηκαν από πρωτοβάθμιες ή δευτεροβάθμιες επιτροπές παραλαβής μπορεί να ζητήσει εγγράφως εξέταση κατ'έφεση των οικείων αντιδειγμάτων, μέσα σε ανατρεπτική προθεσμία είκοσι (20) ημερών από την γνωστοποίηση σε αυτόν των αποτελεσμάτων της αρχικής εξέτασης, με τον τρόπο που περιγράφεται στην παρ. 8 του άρθρου 208 του ν. 4412/2016.

Το αποτέλεσμα της κατ'έφεση εξέτασης είναι υποχρεωτικό και τελεσίδικο και για τα δύο μέρη.

Ο ανάδοχος δεν μπορεί να ζητήσει παραπομπή σε δευτεροβάθμια επιτροπή παραλαβής μετά τα αποτελέσματα της κατ'έφεση εξέτασης.

**6.2.2.** Η παραλαβή των αγαθών και η έκδοση των σχετικών πρωτοκόλλων παραλαβής πραγματοποιείται εντός τριάντα (30) ημερών από την παράδοση των υπό προμήθεια αγαθών και την εγκατάσταση αυτών.

Αν η παραλαβή των αγαθών και η σύνταξη του σχετικού πρωτοκόλλου δεν πραγματοποιηθεί από την επιτροπή παρακολούθησης και παραλαβής μέσα στον οριζόμενο από τη σύμβαση χρόνο, θεωρείται ότι η παραλαβή συντελέστηκε αυτοδίκαια, με κάθε επιφύλαξη των δικαιωμάτων του Δημοσίου και εκδίδεται προς τούτο σχετική απόφαση του αρμόδιου αποφαινόμενου οργάνου, με βάση μόνο το θεωρημένο από την υπηρεσία που παραλαμβάνει τα αγαθά αποδεικτικό προσκόμισης τούτων, σύμφωνα δε με την απόφαση αυτή η αποθήκη του φορέα εκδίδει δελτίο εισαγωγής του αγαθού και εγγραφής του στα βιβλία της, προκειμένου να πραγματοποιηθεί η πληρωμή του αναδόχου.

Ανεξάρτητα από την, κατά τα ανωτέρω, αυτοδίκαιη παραλαβή και την πληρωμή του αναδόχου, πραγματοποιούνται οι προβλεπόμενοι από τη σύμβαση έλεγχοι από επιτροπή που συγκροτείται με απόφαση του αρμόδιου αποφαινόμενου οργάνου, στην οποία δεν μπορεί να συμμετέχουν ο πρόεδρος και τα μέλη της επιτροπής που δεν πραγματοποίησε την παραλαβή στον προβλεπόμενο από τη σύμβαση χρόνο. Η παραπάνω επιτροπή παραλαβής προβαίνει σε όλες τις διαδικασίες παραλαβής που προβλέπονται από την ως άνω παράγραφο 1 και το άρθρο 208 του ν. 4412/2016 και συντάσσει τα σχετικά πρωτόκολλα. Οι εγγυητικές επιστολές προκαταβολής και καλής εκτέλεσης δεν επιστρέφονται πριν από την ολοκλήρωση όλων των προβλεπόμενων από τη σύμβαση ελέγχων και τη σύνταξη των σχετικών πρωτοκόλλων.<sup>151</sup>

### **6.3 Απόρριψη συμβατικών αγαθών – Αντικατάσταση**

**6.3.1.** Σε περίπτωση οριστικής απόρριψης ολόκληρης ή μέρους της συμβατικής ποσότητας των αγαθών, με απόφαση του αποφαινόμενου οργάνου ύστερα από γνωμοδότηση του αρμόδιου οργάνου, μπορεί να εγκρίνεται αντικατάστασή της με άλλη, που να είναι σύμφωνη με τους όρους της σύμβασης, μέσα σε τακτή προθεσμία που ορίζεται από την απόφαση αυτή.

**6.3.2.** Αν η αντικατάσταση γίνεται μετά τη λήξη του συμβατικού χρόνου, η προθεσμία που ορίζεται για την αντικατάσταση δεν μπορεί να είναι μεγαλύτερη του 1/2 του συνολικού συμβατικού χρόνου, ο δε ανάδοχος θεωρείται ως εκπρόθεσμος και υπόκειται σε κυρώσεις λόγω εκπρόθεσμης παράδοσης. Αν ο ανάδοχος δεν αντικαταστήσει τα αγαθά που απορρίφθηκαν μέσα στην προθεσμία που του τάχθηκε και εφόσον έχει λήξει ο συμβατικός χρόνος, κηρύσσεται έκπτωτος και υπόκειται στις προβλεπόμενες κυρώσεις.

**6.3.3.** Η επιστροφή των αγαθών που απορρίφθηκαν γίνεται σύμφωνα με τα προβλεπόμενα στις παρ. 2 και 3 του άρθρου 213 του ν. 4412/2016.

### **6.4 Εγγυημένη λειτουργία προμήθειας<sup>152</sup>**

Ορίζεται εγγυημένη λειτουργία προμήθειας των περιγραφόμενων στο Παράρτημα Ι και ΙΙ της παρούσας υλικών για χρονικό διάστημα τουλάχιστον δύο (2) ετών. Κατά την περίοδο της εγγυημένης

<sup>151</sup> Στο άρθρο αυτό η Α.Α. μπορεί να χρησιμοποιήσει μεταβατικά τις οδηγίες που δίνονται στην ΥΑ Π1/2489/6.09.1995 (Β' 764), η οποία δεν έχει καταργηθεί.

<sup>152</sup> Άρθρο 215 του ν. 4412/2016

λειτουργίας, ο ανάδοχος ευθύνεται για την καλή λειτουργία του αντικειμένου της προμήθειας. Επίσης, οφείλει κατά τον χρόνο της εγγυημένης λειτουργίας να προβαίνει στην προβλεπόμενη συντήρηση και να αποκαταστήσει οποιαδήποτε βλάβη με τρόπο και σε χρόνο που περιγράφονται στις τεχνικές προδιαγραφές και στα λοιπά τεύχη της σύμβασης.

## **6.5 Αναπροσαρμογή τιμής<sup>153</sup>**

Δεν προβλέπεται αναπροσαρμογή τιμής στην παρούσα διακήρυξη.

## **6.8 Επικαιροποίηση τεχνικών προδιαγραφών κατά την εκτέλεση της σύμβασης<sup>154</sup>**

Εφόσον, μετά τη σύναψη της σύμβασης έχουν αντικατασταθεί, από τον κατασκευαστή, κάποια εκ των προσφερόμενων αγαθών με νεότερα είδη/ μοντέλα / εκδόσεις, ο ανάδοχος υποβάλλει στην αναθέτουσα αρχή πρόταση επικαιροποίησης, η οποία υπόκειται στην έγκριση της αναθέτουσας αρχής, κατόπιν γνωμοδότησης της Επιτροπής Παρακολούθησης- Παραλαβής. Στο πλαίσιο της πρότασης επικαιροποίησης, τα αγαθά που θα αντικαταστήσουν εκείνα που προσφέρθηκαν και αξιολογήθηκαν πρέπει είναι τουλάχιστον ισοδύναμα με τα προσφερθέντα. Εφόσον εγκριθεί η πρόταση, ο ανάδοχος υποχρεούται να προμηθεύσει τα επικαιροποιημένα αγαθά αντί των αρχικά προσφερθέντων, χωρίς πρόσθετη οικονομική επιβάρυνση της αναθέτουσας αρχής και χωρίς μεταβολή των όρων πληρωμής. Ο χρόνος παράδοσης των επικαιροποιημένων αγαθών, όπως έχει οριστεί στην παρ. 6.1.1. της παρούσας, εκκινεί από την κοινοποίηση της εγκριτικής απόφασης της αναθέτουσας αρχής στον ανάδοχο.

Ο ΔΙΑΤΑΚΤΗΣ  
Ο ΠΡΟΪΣΤΑΜΕΝΟΣ  
ΤΗΣ Δ.Ο.Υ. Ε΄ ΘΕΣΣΑΛΟΝΙΚΗΣ

ΚΑΛΟΓΙΑΝΝΗΣ ΚΩΝΣΤΑΝΤΙΝΟΣ  
ΠΕ/Α ΕΦΟΡΙΑΚΩΝ

<sup>153</sup> Άρθρο 53 παρ. 9 και 9α του ν. 4412/2016. Πρβλ και την με αριθμ. πρωτ. 95213/05-10-2022 εγκύκλιο του Υπουργείου Ανάπτυξης και Επενδύσεων, με θέμα «Εγκύκλιος εφαρμογής των παρ. 9 έως 10<sup>α</sup> του άρθρου 53 του ν.4412/2016, περί εφαρμογής της ρήτρας αναπροσαρμογής των τιμών στις δημόσιες συμβάσεις προμηθειών και υπηρεσιών» (ΑΔΑ: 6Μ8Ο46ΜΤΛΡ-ΔΛΓ).

<sup>154</sup> Πρβλ. ιδίως Ελ.Συν Τμ. VI 57/2011, Κλ. ΣΤ' 373/2019 & 158/2019

## ΠΑΡΑΡΤΗΜΑΤΑ

## ΠΑΡΑΡΤΗΜΑ Ι – Αναλυτική Περιγραφή Φυσικού και Οικονομικού Αντικειμένου της Σύμβασης

## ΜΕΡΟΣ Α - ΠΕΡΙΓΡΑΦΗ ΦΥΣΙΚΟΥ ΑΝΤΙΚΕΙΜΕΝΟΥ ΤΗΣ ΣΥΜΒΑΣΗΣ

## ΠΕΡΙΒΑΛΛΟΝ ΤΗΣ ΣΥΜΒΑΣΗΣ

## Α.1. Συνοπτική παρουσίαση της Αναθέτουσας Αρχής

Αποστολή της Ανεξάρτητης Αρχής Δημοσίων Εσόδων είναι ο προσδιορισμός, η βεβαίωση και η είσπραξη των φορολογικών, τελωνειακών και λοιπών δημοσίων εσόδων, που άπτονται του πεδίου των αρμοδιοτήτων της.

Αναλυτική παρουσίαση στην ιστοσελίδα: [www.aade.gr](http://www.aade.gr) → Αρχική σελίδα → Μενού → Α.Α.Δ.Ε.

## ΑΝΤΙΚΕΙΜΕΝΟ ΤΗΣ ΣΥΜΒΑΣΗΣ

## Περιγραφή φυσικού αντικειμένου

Αντικείμενο της σύμβασης είναι η προμήθεια και εγκατάσταση δύο συσκευών ελέγχου χειραποσκευών-δεμάτων και αλληλογραφίας ΧRAY και η προμήθεια και εγκατάσταση δύο συστημάτων ελεγχόμενων θυρών (τουρνικέ-εισόδου) για τις υπηρεσίες ΚΕ.Β.ΕΙΣ. Θεσσαλονίκης και ΚΕ.ΦΟ.Κ. Θεσσαλονίκης σύμφωνα με τις τεχνικές προδιαγραφές του Παραρτήματος ΙΙ

Συγκεκριμένα:

ΥΠΗΡΕΣΙΑ	ΕΙΔΟΣ ΚΑΙ ΠΟΣΟΤΗΤΑ
ΚΕ.Β.ΕΙΣ ΘΕΣΣΑΛΟΝΙΚΗΣ ( Ταχ. Διεύθυνση Μάντζαρου 6 ΤΚ. 54627 Θεσσαλονίκη)	1 συσκευή ελέγχου ΧRAY
	1 σύστημα τουρνικέ εισόδου που θα περιλαμβάνει τουρνικέ δύο ροών και 1 τεμάχιο τουρνικέ πορτάκι ΑΜΕΑ
ΚΕ.ΦΟ.Κ. ΘΕΣΣΑΛΟΝΙΚΗΣ-ΚΤΙΡΙΟ ΤΗΣ Δ.Ο.Υ. ΑΜΠΕΛΟΚΗΠΩΝ (Ταχ. Διεύθυνση Καραολή και Δημητρίου 13-15, ΤΚ 562 24)	1 συσκευή ελέγχου ΧRAY
	1 σύστημα τουρνικέ εισόδου που θα περιλαμβάνει τουρνικέ μίας ροής και 2 τεμάχια τουρνικέ πορτάκια ΑΜΕΑ

## Διάρκεια σύμβασης

Η διάρκεια της σύμβασης ορίζεται σε σαράντα πέντε (60) ημέρες από την επόμενη της ανάρτησης της υπογραφείσας σύμβασης στο ΚΗΜΔΗΣ. Η εγγυημένη περίοδος καλής λειτουργίας ξεκινάει από την ημερομηνία οριστικής παραλαβής των υπό προμήθεια ειδών.

## Τόπος υλοποίησης/παράδοσης

Το κτίριο όπου θα στεγαστούν οι υπηρεσίες ΚΕΒΕΙΣ και ΚΕΦΟΚ Θεσσαλονίκης είναι **Νικ. Μάντζαρου 6 και**

Καραολή και Δημητρίου 13-15 αντίστοιχα στη Θεσσαλονίκη.

## Τροποποίηση Σύμβασης

Αναλυτική περιγραφή στην παράγραφο 4.5 της παρούσας

## **ΜΕΡΟΣ Β - ΟΙΚΟΝΟΜΙΚΟ ΑΝΤΙΚΕΙΜΕΝΟ ΤΗΣ ΣΥΜΒΑΣΗΣ**

### Χρηματοδότηση

Η προμήθεια χρηματοδοτείται από τις σχετικές πιστώσεις του τακτικού προϋπολογισμού της Ανεξάρτητης Αρχής Δημοσίων Εσόδων του Ειδικού Φορέα 1024-801-0000000 του οικονομικού έτους 2024 από τους εξής ΑΛΕ:

α) ΑΛΕ 3120989001 «Αγορές λοιπών μηχανημάτων και εξοπλισμού» για το ποσό των 93.000 € συμπεριλαμβανομένου ΦΠΑ 24%,

β) ΑΛΕ 2420989001 « Έξοδα για λοιπές υπηρεσίες» 22.000 € συμπεριλαμβανομένου ΦΠΑ 24%, (περιλαμβάνεται η εγκατάσταση του εξοπλισμού και λοιπά έξοδα όπως η μεταφορά, η παροχή υπηρεσιών για έκδοση αποδεικτικού καταχώρισης από την ΕΕΑΕ, η εκπαίδευση του προσωπικού κ.λ.π.)

γ) ΑΛΕ 2410989899 «Αγορές Λοιπών Αγαθών» 2.000 € συμπεριλαμβανομένου ΦΠΑ 24%

Για τη δέσμευση της σχετικής πίστωσης έχει εκδοθεί: η με αρ. πρωτ. 28824/25-06-2024 (ΑΔΑΜ: 24REQ014999983, ΑΔΑ: 95Β146ΜΠ3Ζ-ΣΟΓ) Απόφαση Ανάληψης για την έγκριση δέσμευσης πίστωσης για το οικονομικό έτος 2024, και έλαβε α/α 59275,59276,59277 αριθμούς καταχώρησης στο Βιβλίο εγκρίσεων & Εντολών Πληρωμής της Ανεξάρτητης Αρχής Δημοσίων Εσόδων, μετά το με ΑΠ 28668/25.06.2024 (ΑΔΑΜ: 24REQ014994769) τεκμηριωμένο αίτημα του Διατάκτη.

Το ανωτέρω ποσό αναλύεται ως εξής:

### Εκτιμώμενη αξία προμήθειας εξοπλισμού

93.000 € συμπεριλαμβανομένου ΦΠΑ 24%  
(προϋπολογισμός χωρίς Φ.Π.Α. 75.000 € πλέον ΦΠΑ 24% 18.000 €)

### Εκτιμώμενη αξία άλλων εξόδων (εγκατάσταση, μεταφορά, εκπαίδευση προσωπικού, κλπ.)

22.000 € συμπεριλαμβανομένου ΦΠΑ 24%  
(προϋπολογισμός χωρίς Φ.Π.Α 17741,94 € πλέον ΦΠΑ 24% 4.258,06) €

### Εκτιμώμενη Αξία Λοιπών Αγαθών (Εξαρτημάτων συστήματος τουρνικέ για σύνδεση με πυρανίχνευση-πλακέτες διαδύνδεσης, κανάλια διανομής κλπ)

2.000 € συμπεριλαμβανομένου ΦΠΑ 24%

**Φ.Π.Α. – κρατήσεις - δικαιώματα τρίτων - επιβαρύνσεις**

Αναλυτική περιγραφή στην παράγραφο 5.1.2 της παρούσας





**ΠΑΡΑΡΤΗΜΑ II – Γενικές Απαιτήσεις – Υποχρεώσεις Αναδόχου – Τεχνικές Προδιαγραφές****A. Γενικές Απαιτήσεις– Υποχρεώσεις Αναδόχου**

1. Ο Ανάδοχος υποχρεούται να τηρεί τις υποχρεώσεις του που απορρέουν από τις διατάξεις της περιβαλλοντικής, κοινωνικοασφαλιστικής και εργατικής νομοθεσίας, που έχουν θεσπισθεί με το δίκαιο της Ένωσης, το εθνικό δίκαιο, συλλογικές συμβάσεις ή διεθνείς διατάξεις περιβαλλοντικού, κοινωνικού και εργατικού δικαίου, οι οποίες απαριθμούνται στο Παράρτημα Χ του Προσαρτήματος Α' του Ν.4412/2016.
2. Ο Ανάδοχος υποχρεούται να τηρήσει πιστά τους όρους της σύμβασης και να πάρει όλα τα κατάλληλα και απαραίτητα μέτρα, ώστε να είναι συνεπής στις υποχρεώσεις του.
3. Ο Ανάδοχος είναι υποχρεωμένος να συνεργάζεται με την Αναθέτουσα Αρχή για την τήρηση της σύμβασης.
4. Ο Ανάδοχος υποχρεούται να τηρεί τις κείμενες διατάξεις σχετικά με την ασφάλεια των εργαζομένων και είναι αποκλειστικός και μόνος υπεύθυνος ποινικά και αστικά για κάθε ατύχημα που ήθελε συμβεί στο προσωπικό του.
5. Ο Ανάδοχος υποχρεούται να λαμβάνει κάθε μέτρο ασφαλείας και προστασίας για την αποτροπή ζημιάς, φθοράς ή βλάβης στις εγκαταστάσεις της Αναθέτουσας Αρχής και είναι μοναδικός υπεύθυνος και υπόχρεος για την αποζημίωση οποιουδήποτε, για κάθε φύσεως και είδους ζημιές, που τυχόν υποστεί από πράξεις ή παραλείψεις του ιδίου ή των προσώπων που θα χρησιμοποιήσει για την εκτέλεση της σύμβασης. Στις περιπτώσεις αυτές, αν τυχόν υποχρεωθεί η Αναθέτουσα Αρχή να καταβάλει οποιαδήποτε αποζημίωση, ο Ανάδοχος υποχρεούται να καταβάλει σ' αυτήν το αντίστοιχο ποσό, συμπεριλαμβανομένων τυχόν τόκων και εξόδων. Η Αναθέτουσα Αρχή δεν φέρει καμία αστική ή άλλη ευθύνη έναντι του προσωπικού που θα απασχοληθεί για την εκτέλεση της σύμβασης. Σε περίπτωση βλάβης ή ζημιάς που προκληθεί στο προσωπικό του Αναδόχου ή σε τρίτους ή στις κτιριακές εγκαταστάσεις της Αναθέτουσα Αρχή στο πλαίσιο εκτέλεσης της σύμβασης, ο Ανάδοχος υποχρεούται για την αποκατάσταση αυτών, εφόσον αυτή οφείλεται σε υπαιτιότητα του.
6. Η υποβολή της προσφοράς συνεπάγεται εκ μέρους του προσφέροντος την πλήρη γνώση και αποδοχή όλων των όρων της παρούσας διακήρυξης και των λοιπών εγγράφων της σύμβασης. Ειδικότερα, η υποβολή προσφοράς τεκμαίρει την εκ μέρους του προσφέροντος πλήρη γνώση των συνθηκών εκτέλεσης της σύμβασης και βεβαίωση ότι πληρούν όλες τις προϋποθέσεις για απρόσκοπτη, αποτελεσματική και ασφαλή εργασία του προσωπικού του, σε περίπτωση δε ατυχήματος θα είναι ο μόνος υπεύθυνος.
7. Καθ' όλη τη διάρκεια της σύμβασης, αλλά και μετά τη λήξη ή λύση αυτής, ο Ανάδοχος έχει την υποχρέωση να τηρήσει εμπιστευτικές και να μη γνωστοποιήσει σε οποιονδήποτε τρίτο οποιαδήποτε έγγραφα ή κάθε άλλου είδους πληροφορίες που θα περιέλθουν σε γνώση του κατά την εκτέλεση της σύμβασης και την εκπλήρωση των υποχρεώσεων του, και αφορούν την αναθέτουσα αρχή ή τις δραστηριότητές της. Επίσης, θα αναλάβει την υποχρέωση να μην γνωστοποιήσει μέρος ή το σύνολο της σύμβασης που θα εκτελέσει χωρίς την προηγούμενη έγγραφη συγκατάθεση της Αναθέτουσας Αρχής. Η υποχρέωση αυτή επεκτείνεται και στο προσωπικό του, καθώς και σε κάθε τυχόν υπεργολάβο απασχολεί σχετικά. Σε περίπτωση ουσιώδους παραβίασης των υποχρεώσεων τήρησης της εμπιστευτικότητας κατά τα ανωτέρω, η Αναθέτουσα Αρχή έχει δικαίωμα να καταγγείλει άμεσα τη σύμβαση, με όλες τις 59 συνακόλουθες συνέπειες. Σε κάθε δε περίπτωση έχει δικαίωμα να διεκδικήσει την αποκατάσταση οποιοσδήποτε τυχόν ζημιάς ήθελε υποστεί από την αντισυμβατική συμπεριφορά του αναδόχου.
8. Η Α.Α.Δ.Ε απαλλάσσεται από κάθε ευθύνη και υποχρέωση για αποζημίωση από τυχόν ατύχημα ή κάθε άλλη αιτία, στο πλαίσιο της παράδοσης και παραλαβής του συμβατικού αντικειμένου.

**Για τις ενώσεις που υποβάλλουν κοινή προσφορά, επιπλέον:**

9. Τα μέλη που αποτελούν την ένωση θα είναι από κοινού και εις ολόκληρον υπεύθυνα έναντι της Αναθέτουσας Αρχής για την εκπλήρωση όλων των απορρεουσών από τη παρούσα και το συμφωνητικό, υποχρεώσεων τους. Τυχόν υφιστάμενες μεταξύ τους συμφωνίες περί κατανομής των ευθυνών τους έχουν ισχύ μόνο στις εσωτερικές τους σχέσεις και σε καμία περίπτωση δεν δύναται να προβληθούν έναντι της

Αναθέτουσας Αρχής ως λόγος απαλλαγής του ενός μέλους από τις ευθύνες και τις υποχρεώσεις του άλλου ή των άλλων μελών για την ολοκλήρωση της σύμβασης.

10. Σε περίπτωση που εξαιτίας αδυναμίας για οποιονδήποτε λόγο ή ανωτέρας βίας κάποιο μέλος της ένωσης δεν μπορεί να ανταποκριθεί στις υποχρεώσεις της ένωσης κατά το χρόνο αξιολόγησης των προσφορών, τα υπόλοιπα μέλη συνεχίζουν να έχουν την ευθύνη ολόκληρης της κοινής προσφοράς με το ίδιο τίμημα. Εάν η παραπάνω ανικανότητα προκύψει κατά τον χρόνο εκτέλεσης της σύμβασης, η σύμβαση εξακολουθεί να υφίσταται και οι απορρέουσες από τη σύμβαση υποχρεώσεις βαρύνουν τα εναπομείναντα μέλη του Αναδόχου, μόνο εφόσον, αυτά είναι σε θέση να τις εκπληρώσουν. Η κρίση για τη δυνατότητα εκπλήρωσης ή μη των όρων της σύμβασης εναπόκειται στη διακριτική ευχέρεια της Αναθέτουσας Αρχής, η οποία εξετάζει εάν εξακολουθούν να συντρέχουν στο πρόσωπο του διάδοχου μέλους οι προϋποθέσεις ανάθεσης της σύμβασης. Εάν η Αναθέτουσα Αρχή αποφασίσει ότι τα εναπομείναντα μέλη δεν επαρκούν να εκπληρώσουν τους όρους της σύμβασης, τότε αυτά οφείλουν να ορίσουν αντικαταστάτη με προσόντα αντίστοιχα του μέλους που αξιολογήθηκε στην αντίστοιχη φύση του διαγωνισμού. Η αντικατάσταση, ωστόσο πρέπει να εγκριθεί από την Αναθέτουσα Αρχή.

## B. Τεχνικές Προδιαγραφές

Η προσφορά του προμηθευτή περιλαμβάνει την προμήθεια και την εγκατάσταση δύο συσκευών ελέγχου X-RAY για τα κτίρια του ΚΕ.Β.ΕΙΣ και του ΚΕ.ΦΟ.Κ. Θεσσαλονίκης. Ειδικότερα:

### ΤΕΧΝΙΚΑ ΧΑΡΑΚΤΗΡΙΣΤΙΚΑ ΣΥΣΚΕΥΩΝ ΕΛΕΓΧΟΥ ΧΕΙΡΑΠΟΣΚΕΥΩΝ -ΔΕΜΑΤΩΝ ΚΑΙ ΑΛΛΗΛΟΓΡΑΦΙΑΣ ΧRAY

<b>A.1</b> Οι παρούσες τεχνικές προδιαγραφές αναφέρονται στην προμήθεια και εγκατάσταση των συσκευών ελέγχου χειραποσκευών – δεμάτων και αλληλογραφίας X-RAY.
<b>A.2</b> Ο έλεγχος – ακτινοβολήση θα γίνεται με πιστοποιημένο σύστημα, το οποίο θα συμμορφώνεται με τις απαιτήσεις της εθνικής και διεθνούς νομοθεσίας, καθώς και των σχετικών προτύπων, ώστε η ακτινική επιβάρυνση των ατόμων (χειριστών και παρευρισκόμενων) να είναι η ελάχιστη δυνατή.
<b>A.3</b> Η συσκευή θα είναι κατάλληλη για 24ωρη λειτουργία χωρίς μεταβολή των λειτουργικών επιδόσεων και χαρακτηριστικών της και δεν θα επηρεάζεται από πηγές ηλεκτρομαγνητικού θορύβου (noise source).
<b>A.4</b> Η συσκευή θα συνοδεύεται από τον απαραίτητο για τη λειτουργία της εξοπλισμό.
<b>B.1</b> Το σύστημα θα χρησιμοποιεί τεχνολογία ακτινοβολήσης με ακτίνες X και δεν θα διαθέτει ραδιενεργό πηγή.
<b>B.2</b> Τα αντικείμενα τα οποία θα ελέγχονται θα απεικονίζονται σε φορητό ηλεκτρονικό υπολογιστή, υπό τη μορφή ακτινολογικής εικόνας, μέσω κατάλληλου λογισμικού.
<b>B.3</b> Κάθε φορά που θα σαρώνεται ένα αντικείμενο, τα δεδομένα από τη διενέργεια του συγκεκριμένου ελέγχου να καταχωρούνται αυτόματα στις αποθηκευτικές μονάδες του φορητού ηλεκτρονικού υπολογιστή.
<b>B.4</b> Οι χειριστές να μπορούν να προβάλουν, να επεξεργάζονται και να ανακτούν τα δεδομένα του συστήματος σε πραγματικό αλλά και σε μεταγενέστερο χρόνο.
<b>Γ.1</b> Η προσφερόμενη συσκευή θα είναι καινούργια και αμεταχείριστη, σύγχρονης τεχνολογίας και όλο το hardware θα είναι pc-based.
<b>Γ.2</b> Η συσκευή προορίζεται για την αναγνώριση από τον χειριστή μεταλλικών αντικειμένων, κρηκτικών μηχανισμών, όπλων κλπ, τα οποία μπορεί να βρίσκονται μέσα σε φακέλους ταχυδρομείου, χειραποσκευές, δέματα κ.α.
<b>Γ.3</b> Ο διαχωρισμός των αντικειμένων σε πλαστικά (organics), μέταλλα (inorganics) και μικτά (mixed) θα ολοκληρώνεται με μία μοναδική διέλευση των χειραποσκευών, δεμάτων κ.λπ., μέσα από τη συσκευή.
<b>Γ.4</b> Η συσκευή θα διαχωρίζει τα ύποπτα αντικείμενα σε οργανικά, ανόργανα και μικτά, ανάλογα με τον ατομικό αριθμό της συστατικής ύλης κάθε αντικειμένου.

<b>Γ.5</b> Η απεικόνιση των αντικειμένων στην οθόνη μετά τον διαχωρισμό θα γίνεται με ξεχωριστό χρώμα για κάθε κατηγορία υλικού π.χ. πορτοκαλί για τα οργανικά, μπλε για τα μέταλλα και πράσινο για τα μικτά. Κατά την εφαρμογή της ψηφιακής επεξεργασίας εικόνας, τα χρώματα δεν πρέπει να μεταβάλλονται.
<b>Γ.6</b> Η φωτεινότητα των χρωμάτων για κάθε κατηγορία υλικού θα υποδεικνύει το πάχος του.
<b>Γ.7</b> Η διέλευση των προς έλεγχο χειραποσκευών, δεμάτων κ.λπ. μέσα από τη συσκευή X-RAY θα επιτυγχάνεται με τη χρήση ταινιόδρομου.
<b>Γ.8</b> Το σύστημα κίνησης του ταινιόδρομου θα πρέπει να παρέχει ασφάλεια, έτσι ώστε να καθίσταται αδύνατη η παρεμβολή μέλους σώματος ατόμου (π.χ. χέρια), εντός των κινούμενων μερών της συσκευής κατά τη λειτουργία της.
<b>Γ.9</b> Να υπάρχει η επιλογή λειτουργίας ιμάντα auto-reverse αυτόματης επιστροφής του ελεγχόμενου αντικειμένου στην πλευρά εισόδου μετά την ακτινοβολήση – έλεγχο και απεικόνισής του στην οθόνη.
<b>Γ.10</b> Ο ιμάντας του ταινιόδρομου να δέχεται φορτίο 60 κιλών τουλάχιστον ομοιόμορφα κατανεμημένο.
<b>Γ.11</b> Θα υπάρχει η δυνατότητα προσθήκης ραουλόδρομου. Στην περίπτωση προσθήκης βοηθητικού ραουλόδρομου εισόδου εξόδου, θα είναι ανθεκτικός, εμφανίσιμος και κατάλληλος για την απομάκρυνση των αντικειμένων από την κυρίως συσκευή. Μήκος βοηθητικού ραουλόδρομου εισόδου 50 εκ. και εξόδου 50 εκ. τουλάχιστον.
<b>Γ.12</b> Οι ελάχιστες διαστάσεις των ελεγχόμενων χειραποσκευών, δεμάτων, κ.λπ. θα είναι: 1.Πλάτος 50εκ. τουλάχιστον 2. Ύψος 30εκ. τουλάχιστον
<b>Γ.13</b> Να υπάρχει η δυνατότητα προσθήκης τροχήλατης βάσης που θα καθιστά εύκολη τη μεταφορά της συσκευής.
<b>Γ.14</b> Το ύψος ιμάντα από δαπέδου δεν πρέπει να ξεπερνά τα 80 εκ. για την ευκολότερη φόρτωση των χειραποσκευών.
<b>Γ.15</b> Συνθήκες Λειτουργίας της συσκευής : α) Τάση τροφοδοσίας: 220 -240VAC(±10%) - 50HZ (±5%) (για τυχόν μεταβολή της τάσης δεν θα επηρεάζεται η ομαλή λειτουργία της συσκευής) β) Η συσκευή θα λειτουργεί ομαλά σε θερμοκρασία χώρου από 0°C έως 40°C και σχετική υγρασία από 5% έως 95%
<b>Γ.16</b> Το ικρίωμα θα ασφαρίζεται με πόρτες ασφαλείας.
<b>Γ.17</b> Οι επιμέρους μονάδες (γεννήτρια, μοτέρ, κ.λπ.) θα είναι προσιτές σε έλεγχο και θα παρουσιάζουν ευχέρεια αντικατάστασής τους.
<b>Γ.18</b> Όλα τα όργανα ελέγχου και κομβία χειρισμού της συσκευής θα πρέπει να είναι προσιτά στον χειριστή.
<b>Γ.19</b> Ο έλεγχος των αντικειμένων θα είναι πλήρης σε ποσοστό 100% χωρίς να υπάρχουν (cut-off) σε οποιαδήποτε από τις πλευρές του και χωρίς να απαιτείται η τοποθέτησή του στον ιμάντα σε ορισμένη θέση.
<b>Γ.20</b> Το περιεχόμενο του ελεγχόμενου αντικειμένου θα απεικονίζεται σε μία έγχρωμη οθόνη (LCD, TFT, LED), που θα πρέπει να έχει τουλάχιστον τα κάτωθι χαρακτηριστικά: α) Μέγεθος οθόνης τουλάχιστον 19" β) Ανάλυση τουλάχιστον 1280*1024 pixels γ) Κομβία ρύθμισης φωτεινότητας, αντίθεσης.
<b>Γ.21</b> Η διαπερατότητα (PENETRATION) της δέσμης X-RAY θα είναι ικανότητας να διαπερνά εγγυημένα τουλάχιστον 14mm πάχος ατσάλι.
<b>Γ.22</b> Η διακριτικότητα (RESOLUTION) της εικόνας θα παρέχει τη δυνατότητα διάκρισης σύρματος από χαλκό με διάμετρο τουλάχιστον εγγυημένα 38 AWG.
<b>Γ.23</b> Η συσκευή θα διαθέτει εξειδικευμένο λογισμικό, αυτόματης υποβοήθησης του χειριστή για την ανίχνευση εκρηκτικών, το οποίο να λειτουργεί αυτόματα με μία διέλευση του αντικειμένου, χωρίς σταμάτημα και χωρίς παρέμβαση από τον χειριστή.
<b>Γ.24</b> Να υπάρχει η δυνατότητα αυτόματης αποκάλυψης αντικειμένων
<b>Γ.25</b> Οι δυνατότητες επεξεργασίας εικόνας να είναι online και real time.
<b>Γ.26</b> Να υπάρχει η δυνατότητα σταδιακής αλλαγής του χρώματος background της οθόνης από λευκό σε μαύρο για την ευκολότερη διάκριση απειλών χαμηλής πυκνότητας.

<p><b>Γ.27</b> Η συσκευή να διαθέτει :</p> <p>α) Δυνατότητα παραμονής των τελευταίων τουλάχιστον πέντε (5) εικόνων στην οθόνη για απεριόριστο χρόνο και μέχρι τη διέλευση νέων αντικειμένων</p> <p>β) Δυνατότητα ψηφιακής μεγέθυνσης της εικόνας x16 φορές τουλάχιστον και σε συνεχή ή προκαθορισμένα βήματα</p> <p>γ) Να υπάρχει δυνατότητα επεξεργασίας εικόνας για την μείωση της πολυπλοκότητας της απεικονιζόμενης χειραποσκευής, την μείωση της υπέρθεσης αντικειμένων εντός της χειραποσκευής και την αύξηση της προσοχής του χειριστή σε οργανικά τμήματα</p> <p>δ) Δυνατότητα μικρογραφίας της μεγεθυμένης περιοχής επί του αντικειμένου για υποβοήθηση του χειριστή και δυνατότητα αυτόματης μεγέθυνσης της εικόνας στο μέγεθος της οθόνης.</p>
<p><b>Γ.28</b> Να διαθέτει λογισμικό που να επιτρέπει την αποθήκευση, οργάνωση, ανάκληση και αρχειοθέτηση τουλάχιστον 15.000 εικόνων στον εσωτερικό ηλεκτρονικό υπολογιστή. Εξαγωγή των εικόνων μέσω τη θύρας USB σε memory sticks και σκληρούς δίσκους.</p>
<p><b>Γ.29</b> Για τη γεννήτρια ακτίνων X-RAY, η οποία θα είναι μονομπλόκ με ενσωματωμένη την λυχνία, τον μετασχηματιστή και το ανορθωτικό τάσης, θα πρέπει να δηλωθούν τα εξής :</p> <p>α) Τα τεχνικά χαρακτηριστικά της και ο τύπος κατασκευής της</p> <p>β) Η τάση λειτουργίας της σε KV</p> <p>γ) Τα τεχνικά χαρακτηριστικά της λυχνίας που χρησιμοποιεί (τύπος-κατασκευής κ.λπ.)</p> <p>δ) Το είδος και ο τύπος του μονωτικού υλικού της θα πρέπει να είναι αποκλειστικά μη τοξικό έλαιο.</p>
<p><b>Γ.30</b> Θα υπάρχει οπτική ή άλλη ένδειξη που θα δείχνει την ενεργοποίηση της γεννήτριας κατά το χρόνο ακτινοβολίας της.</p>
<p><b>Γ.31</b> Θα διαθέτει σύστημα αυτόματης διακοπής της ακτινοβολίας εάν η τιμή αυτής κατά το χρόνο BEAM-ON υπερβεί το προκαθορισμένο όριο ασφαλείας.</p>
<p><b>Γ.32</b> Η διαρρέουσα ακτινοβολία σε οποιαδήποτε σημείο σε απόσταση 5cm γύρω από τη συσκευή δεν πρέπει να υπερβαίνει τα 2 μSv ανά ώρα λειτουργίας.</p>
<p><b>Γ.33</b> Η απορροφούμενη δόση ακτινοβολίας στο υπό έλεγχο αντικείμενο δεν θα πρέπει να υπερβαίνει τα 2μSv ανά εξέταση αντικειμένου.</p>
<p><b>Γ.34</b> Οι προσφερόμενες συσκευές πρέπει να συνοδεύονται από πιστοποιητικά ανεξάρτητου εργαστηρίου ή κέντρου ερευνών / πιστοποιήσεων, όπου θα βεβαιώνεται ότι δεν επηρεάζονται τρόφιμα, φάρμακα, φωτογραφικά και ιατρικά films.</p>
<p><b>Γ.35</b> Ο υπολογιστής για την επεξεργασία και αποθήκευση δεδομένων και εικόνων υψηλής ανάλυσης θα είναι εγκατεστημένος εντός της συσκευής. Θα διαθέτει τουλάχιστον με τις παρακάτω ελάχιστες τεχνικές απαιτήσεις:</p> <ul style="list-style-type: none"> <li><input checked="" type="checkbox"/> Επεξεργαστής minimum 1,6GHz</li> <li><input checked="" type="checkbox"/> Σκληρός δίσκος με χωρητικότητα <math>\geq</math> 1TB</li> <li><input checked="" type="checkbox"/> Μνήμη RAM <math>\geq</math> 4GB</li> <li><input checked="" type="checkbox"/> Θύρες USB 2.0 <math>\geq</math> 1, USB 3.0 <math>\geq</math> 1</li> </ul>
<p><b>Γ.36</b> Μενού χειρισμού και ρυθμίσεων στα Ελληνικά και στα Αγγλικά.</p>
<p><b>Γ.37</b> Η συσκευή θα παρέχει δυνατότητα αυτοδιάγνωσης βλαβών με ξεκάθαρο μήνυμα προειδοποίησης ή βλάβης σε πραγματικό χρόνο που θα εμφανίζεται άμεσα στην οθόνη του χειριστή, ακόμη και όταν αυτή λειτουργεί για τον ακτινοσκοπικό έλεγχο αντικειμένων. Θα επιβλέπονται σε πραγματικό χρόνο όλα τα κρίσιμα τμήματα της συσκευής.</p>
<p><b>Δ.1</b> Η συσκευή θα διαθέτει πιστοποίηση CE, σύμφωνα με τα οριζόμενα στην ευρωπαϊκή και εθνική νομοθεσία.</p>
<p><b>Δ.2</b> Απαιτείται η πιστοποίηση του κατασκευαστή και του προμηθευτή με το πρότυπο της σειράς ISO 9001:2015.</p>
<p><b>Δ.3</b> Ο προμηθευτής να υποβάλλει με την προσφορά του την άδεια ΙΕΠΥΑ, σύμφωνα με το Ν.2518/1997, όπως τροποποιήθηκε και ισχύει.</p>
<p><b>Δ.4</b> Ο προμηθευτής πρέπει να εγγυηθεί την διαθεσιμότητα ανταλλακτικών, αναλωσίμων και παρελκόμενων για περίοδο τουλάχιστον δέκα ετών από την οριστική παραλαβή της συσκευής.</p>
<p><b>Ε.1</b> Οι συσκευές θα παραδοθούν και θα εγκατασταθούν σε ακριβή θέση που έχει ορίσει η Α.Α.Δ.Ε., μαζί με όλα τα απαραίτητα παρελκόμενα (καλώδια, κανάλια καλωδίων κλπ), όπως ορίζονται στις παρούσες</p>

προδιαγραφές, για την εύρυθμη και πλήρη λειτουργία με το κλειδί στο χέρι με έξοδα, με μέριμνα και ευθύνη του Αναδόχου.
<b>E.2</b> Οποιαδήποτε απαίτηση ηλεκτρολογικής φύσεως (πρίζα κ.λπ.) θα διευθετηθεί από την Α.Α.Δ.Ε.
<b>E.3</b> Ο χρόνος παράδοσης των συσκευών δεν πρέπει να υπερβαίνει τις εξήντα (60) ημέρες από την ανάρτηση της σύμβασης στο ΚΗΜΔΗΣ.
<b>E.4</b> Κατά την παράδοση οι συσκευές θα συνοδεύονται από μία πλήρη σειρά εγχειριδίων στην Ελληνική ή στην Αγγλική γλώσσα. Τα εγχειρίδια θα είναι έγχρωμα και πρωτότυπα (όχι φωτοτυπίες) σε έντυπη και ηλεκτρονική μορφή.
<b>E.5</b> Ο προμηθευτής υποχρεούται στην παροχή δωρεάν εκπαίδευσης στον χειρισμό των συσκευών τουλάχιστον σε πέντε (5) υπαλλήλους που θα ορίσει η Α.Α.Δ.Ε.
<b>E.6</b> Η εκπαίδευση θα διενεργηθεί επί των συσκευών, μετά την θέση τους σε πλήρη και κανονική λειτουργία, θα έχει ελάχιστη διάρκεια τουλάχιστον τριών (3) ωρών και θα καλύπτει τουλάχιστον τις εξής θεματικές ενότητες: • X-Ray: - Ακτινοπροστασία. - Τρόπος λειτουργίας και χρήσης. - Βαθμονόμηση (εφόσον απαιτείται). - Επεξήγηση συμβόλων, μενού και κομβίων χειριστηρίου. - Προειδοποιητικά μηνύματα και άρση απλών βλαβών 1ου βαθμού.
<b>E.7</b> Η παραλαβή των συσκευών θα γίνει μετά: την ολοκλήρωση Διαφόρων test ελέγχου, από την Επιτροπή Παραλαβής προκειμένου να πιστοποιηθεί η καλή λειτουργία των συσκευών και μετά από τη θέση της συσκευής σε πλήρη και κανονική λειτουργία
<b>E.8</b> Το κόστος για την έκδοση της άδειας από την ΕΕΑΕ θα βαρύνει τον ανάδοχο.
<b>ΣΤ.1</b> Οι συσκευές θα καλύπτονται από δωρεάν εγγύηση καλής λειτουργίας τουλάχιστον δύο (2) ετών ερχομένης από την ημερομηνία υπογραφής του σχετικού πρωτοκόλλου οριστικής παραλαβής.
<b>ΣΤ.2</b> Μέσα στον προαναφερόμενο χρόνο της εγγύησης, ο προμηθευτής υποχρεούται αδαπάνως στην άρση βλαβών που προέρχονται από κατασκευαστική ανωμαλία ή ατέλεια και δεν περιλαμβάνουν χειριστικό λάθος, εξωγενή αιτία ή ανωτέρα βία. Όλα τα κόστη αποκατάστασης (εργατικά, ανταλλακτικά, μεταφορικά κ.λπ.) στην διάρκεια της εγγύησης, βαρύνουν τον οικονομικό φορέα. Οποιαδήποτε βλάβη πρέπει να αποκαθίσταται μέσα σε δύο (2) ημέρες από την επόμενη της αναγγελίας. Σε κάθε επίσκεψη τεχνικού θα συμπληρώνεται και θα υπογράφεται σχετικό δελτίο εργασίας του οικονομικού φορέα.
<b>ΣΤ.3</b> Στην διάρκεια της εγγύησης καλής λειτουργίας, ο προμηθευτής υποχρεούται και στην δωρεάν προληπτική συντήρηση των συσκευών σύμφωνα με τις απαιτήσεις των Κατασκευαστικών Οίκων, προκειμένου οι συσκευές να λειτουργούν ομαλά και σύμφωνα με τις προδιαγραφές. Σε κάθε προληπτική συντήρηση θα συμπληρώνεται και θα υπογράφεται σχετικό δελτίο εργασίας του οικονομικού φορέα.
<b>ΣΤ.4</b> Ο προμηθευτής υποχρεούται επίσης και στην δωρεάν παροχή τηλεφωνικής τεχνικής εξυπηρέτησης και υποστήριξης σε περίπτωση που απαιτηθεί από την Υπηρεσία.
<b>ΣΤ.5</b> Η τεχνική εξυπηρέτηση, άρση δυσλειτουργιών, βλαβών, προληπτική συντήρηση κλπ, πρέπει να γίνεται αποκλειστικά από έμπειρους, εξειδικευμένους και εκπαιδευμένους από το εργοστάσιο του κατασκευαστή τεχνικούς και ο προμηθευτής να διαθέτει βαθμονομημένα από την ΕΑΕΕ δοσίμετρα (όργανα μέτρησης της ακτινοβολίας) για την μέτρηση της δόσης. Να κατατεθεί στο φάκελο της προσφοράς βεβαίωση του εργοστασίου κατασκευής για τους τεχνικούς που θα προσφέρουν την τεχνική εξυπηρέτηση.

**B: Τουρνικέ Εισόδου**

Η προσφορά του προμηθευτή αφορά την προμήθεια και εγκατάσταση των δύο συστημάτων τουρνικέ στα κτίρια του ΚΕ.Β.ΕΙ.Σ. και του ΚΕ.ΦΟ.Κ. Θεσσαλονίκης. Στην προσφορά του προμηθευτή περιλαμβάνονται τα βασικά υλικά συστήματος (Διαχωριστικά χώρου, μονάδες ελέγχου θυρών, readers, μεταλλικές βάσεις, τοπικές καλωδιώσεις, μικρουλικά κλπ.)

Πιο συγκεκριμένα απαιτούνται τα εξής:

<b>Α/Α</b>	<b>ΠΕΡΙΓΡΑΦΗ</b>
1	Σύστημα πρόσβασης τουρνικέ δύο ροών για το ΚΕΒΕΙΣ Θεσσαλονίκης και μίας ροής για το ΚΕΦΟΚ Θεσσαλονίκης
2	Τουρνικέ ΑΜΕΑ (με 1 πορτάκι για το ΚΕΒΕΙΣ Θεσσαλονίκης, με 2 πορτάκια για το ΚΕΦΟΚ Θεσσαλονίκης)
3	Μεταλλική Βάση από Ανοξείδωτο Μέταλλο για το πέρασμα καλωδίων κάτω από τα τουρνικέ
4	Διαχωριστικά Χώρου 1000mmx1000mm 2 τμχ
5	Button Unit για τη διαχείριση της ροής τουρνικέ ή για το πορτάκι από τη γραμματεία
6	Δικτυακός Τοπικός Ελεγκτής Access Θύρας
7	Αναγνώστης πολλαπλών συχνοτήτων
8	Επιτραπέζιος Αναγνώστης Προγραμματισμού καρτών
9	Μπαταρία Μολύβδου Επαναφορτιζόμενη
10	Εξοπλισμός συστήματος για σύνδεση με πυρανίχνευση (Πλακέτες διασύνδεσης, κανάλια διανομής)
11	Καλωδιώσεις
12	Λοιπά Υλικά
13	Υπηρεσίες Εγκατάστασης
14	Υπηρεσίες Μεταφοράς

**ΤΕΧΝΙΚΑ ΧΑΡΑΚΤΗΡΙΣΤΙΚΑ ΣΥΣΤΗΜΑΤΩΝ ΕΛΕΓΧΟΥ ΠΡΟΣΒΑΣΗΣ ΣΕ ΠΡΟΚΑΘΟΡΙΣΜΕΝΟΥΣ ΧΩΡΟΥΣ (ΤΟΥΡΝΙΚΕ ΕΙΣΟΔΟΥ)**

<p><b>A.1</b> Οι παρούσες τεχνικές προδιαγραφές αναφέρονται στην προμήθεια και εγκατάσταση συστήματος ελεγχόμενων θυρών (τουρνικέ) σε εσωτερικό χώρο και πιο συγκεκριμένα στο σημείο εισόδου των κτιριακών εγκαταστάσεων.</p>
<p><b>A.2</b> Με τα ανωτέρω συστήματα θα ελέγχεται η πρόσβαση σε προκαθορισμένους χώρους με την χρήση σημείων ελέγχου από τα οποία οι χρήστες θα διέρχονται, θα καταγράφονται και θα ελέγχονται με την βοήθεια καρτανανγνωστών.</p>
<p><b>A.3</b> Στα πλαίσια αυτά, απαιτείται η ανάπτυξη και εγκατάσταση καταλλήλου συστήματος αναγνώρισης και ελέγχου πρόσβασης, το οποίο να καθιστά δυνατές μόνιμες και προσωρινές αναγνωρίσεις, για το προσωπικό της εγκατάστασης, οι οποίοι θα πρέπει να μπορούν να αποδεικνύουν την ταυτότητά τους με τις απαραίτητες κάρτες ή τα κινητά τηλέφωνα.</p>
<p><b>A.4</b> Η αρχιτεκτονική του συστήματος θα στηρίζεται στην τεχνολογία MIFARE, RFID, BLE και NFC για την αναγνώριση των ατόμων.</p>
<p><b>A.5</b> Οι καρτανανγνωστές θα πρέπει να δύνανται να αναγνωρίσουν κάρτες ή κινητά τηλέφωνα με την χρήση BLE.</p>
<p><b>A.6</b> Για την διαδικασία ελέγχου πρόσβασης απαιτείται να υπάρχουν:</p> <ul style="list-style-type: none"> <li>• Κεντρική βάση δεδομένων σε server εγκαταστάσεως της ΑΑΔΕ, η οποία θα δύναται να επικοινωνεί δικτυακά με τους τοπικούς ελεγκτές</li> <li>• Τουρνικέ ασφαλείας ταχείας διέλευσης ροής εισερχομένων-εξερχομένων,</li> <li>• Τουρνικέ ασφαλείας διέλευσης ροής ατόμων με ειδικές ανάγκες,</li> <li>• Διέλευση από τα τουρνικέ μέσω κάρτας (μέσα / έξω) ή κινητού</li> <li>• Απενεργοποίηση τουρνικέ σε περίπτωση κινδύνου</li> </ul>
<p><b>A.7</b> Παράλληλα, στο πλαίσιο της προμήθειας θα πρέπει να περιλαμβάνονται:</p> <ul style="list-style-type: none"> <li>• Εκπόνηση μελέτης εφαρμογής από τον Ανάδοχο</li> <li>• Σύνταξη σχεδίων για τη διαμόρφωση των εισόδων/εξόδων και τη διάταξη εγκατάστασης του εξοπλισμού, σε όσους χώρους προβλέπονται τουρνικέ</li> <li>• Προμήθεια και εγκατάσταση του εξοπλισμού στα σημεία εγκατάστασής του, όπως αυτά θα οριστικοποιηθούν κατά τη φάση των παραπάνω μελετών</li> <li>• Παραμετροποίηση των προσφερόμενων στοιχείων της λύσης, σύμφωνα με τις απαιτήσεις του έργου, όπως αυτές θα έχουν οριστικοποιηθεί</li> <li>• Ενσωμάτωση του εξοπλισμού στο τηλεπικοινωνιακό δίκτυο των σημείων εγκατάστασης και η εγκατάσταση τοπικού δικτύου για την σύνδεση του περιφερειακού εξοπλισμού σε κάθε σημείο (συμπεριλαμβανομένου και της σύνδεσης των τουρνικέ στο τοπικό δίκτυο)</li> <li>• Οι απαιτούμενες ηλεκτρολογικές συνδέσεις/εγκαταστάσεις για την ρευματοδότηση του περιφερειακού εξοπλισμού</li> </ul>
<p><b>A.8</b> Από τον Ανάδοχο θα προσφερθούν και εγκατασταθούν διατάξεις τουρνικέ προκειμένου να είναι απολύτως ελεγχόμενη η είσοδος των εισερχομένων. Τα τουρνικέ αυτά θα αποτελούνται από τα απαραίτητα μηχανικά μέρη ενώ παράλληλα θα φέρουν ενσωματωμένες όλες τις απαιτούμενες ηλεκτρονικές συσκευές (συσκευή ανάγνωσης: MIFARE,RFID, NFC, BLE και controller) ώστε να καλύπτονται πλήρως τα σενάρια χρήσης και των απαιτήσεων</p>
<p><b>A.9</b> Τα μηχανήματα θα είναι κατάλληλα για 24ωρη λειτουργία χωρίς μεταβολή των λειτουργικών επιδόσεων και χαρακτηριστικών τους.</p>
<p><b>A.10</b> Τα μηχανήματα θα συνοδεύονται από τον απαραίτητο για τη λειτουργία τους εξοπλισμό.</p>
<p><b>B. ΤΕΧΝΙΚΕΣ ΠΡΟΔΙΑΓΡΑΦΕΣ</b></p>
<p><b>B.1</b> Οι προσφερόμενες συσκευές θα είναι καινούργιες και αμεταχειρίστες, σύγχρονης τεχνολογίας</p>
<p><b>B.2</b> Τα τουρνικέ εισόδου/εξόδου εσωτερικού χώρου θα είναι δύο κατευθύνσεων, που θα εγκατασταθούν σε εσωτερικούς χώρους και πιο συγκεκριμένα στα σημεία εισόδου των κτιριακών εγκαταστάσεων.</p>
<p><b>B.3</b> Τα τουρνικέ για το ΚΕΒΕΙΣ Θεσσαλονίκης θα είναι διπλής ροής ταχείας διέλευσης από ανοξείδωτο ατσάλι, υψηλής αισθητικής με ταχύτητα πτερυγίων (max ταχύτητα ανοίγματος 0,5 sec – max ταχύτητα κλεισίματος 0,5 sec) και λειτουργία σε δύο καταστάσεις (normally open και normally closed mode). Υλικό Πτερυγίου: Plexiglass, Διαστάσεις: Μ. 1200*Π 185*Υ 1000 (mm) του κάθε unit. Τα τουρνικέ για το ΚΕΦΟΚ Θεσσαλονίκης θα είναι μιας</p>

ροής ταχείας διέλευσης από ανοξείδωτο ατσάλι, υψηλής αισθητικής με ταχύτητα πτερυγίων (max ταχύτητα ανοίγματος 0,5 sec – max ταχύτητα κλεισίματος 0,5 sec) και λειτουργία σε δύο καταστάσεις (normally open και normally closed mode). Υλικό Πτερυγίου: Plexiglass, Διαστάσεις του κάθε unit: M. 1200*Π 185*Υ 1000 (mm).
<b>B.4</b> Τα τουρνικέ ΑΜΕΑ θα είναι ταχείας διέλευσης από ανοξείδωτο ατσάλι, υψηλής αισθητικής με κυλινδρικό κορμό τουλάχιστον Π 168 mm, Ύψος 1050 mm, και ταχύτητα πτερυγίων (max ταχύτητα ανοίγματος 3,0 sec – max ταχύτητα κλεισίματος 3,0 sec) και θα υπάρχουν ενσωματωμένες ενδείξεις κατάστασης LED RGB
<b>B.5</b> Οι διαστάσεις του κάθε ανοίγματος της εισόδου του προσωπικού (όχι ΑΜΕΑ) θα είναι σύμφωνες με τη συνήθη πρακτική και σε κάθε περίπτωση πάνω από 58 cm.
<b>B.6</b> Για το ΚΕ.Β.ΕΙΣ. Θεσσαλονίκης οι διαστάσεις του κάθε ανοίγματος της εισόδου για άτομα με ειδικές ανάγκες θα είναι σύμφωνες με τη συνήθη πρακτική και σε κάθε περίπτωση πάνω από 88 cm. Για το ΚΕ.ΦΟ.Κ. Θεσσαλονίκης οι διαστάσεις του κάθε ανοίγματος θα είναι σε κάθε περίπτωση πάνω από 68 cm.
<b>B.7</b> Η ταχύτητα ροής των ατόμων θα είναι τουλάχιστον 30-60 άτομα/λεπτό(όχι ΑΜΕΑ)
<b>B.8</b> Η τροφοδοσία των ανωτέρω εγκαταστάσεων θα γίνεται με 220VAC
<b>B.9</b> Τα τουρνικέ θα διαθέτουν χειροκίνητη μονάδα ελέγχου με καλώδιο, αναγνώστες καρτών, κινούμενες ενδείξεις, μονάδα διασύνδεσης με Η/Υ, διαχωριστικά και βάσεις στήριξης.
<b>B.10</b> Θα πρέπει να υπάρχει δυνατότητα απελευθέρωσης της μπάρας των τουρνικέ σε περίπτωση έκτακτης ανάγκης και συγκεκριμένα τα τουρνικέ θα πρέπει να διαθέτουν μηχανική απεμπλοκή του συστήματος για την ελεύθερη διέλευση των εργαζομένων καθώς και σύστημα αυτόματης άρσης ώστε να επιτρέπουν τη διέλευση σε περίπτωση έκτακτης ανάγκης (π.χ. φωτιά), ακόμη και στην περίπτωση διακοπής της ηλεκτρικής τροφοδοσίας.
<b>B.11</b> Πέραν της πλήρους κάλυψης των σεναρίων χρήσης τα τουρνικέ θα πρέπει να καλύπτουν επιπλέον τις κάτωθι λειτουργικότητες και απαιτήσεις: <ul style="list-style-type: none"> <li>• Σύστημα εισόδου / εξόδου</li> <li>• Να φέρουν αναγνώστη και κατάλληλη συσκευή διαχείρισης (controller).</li> <li>• Να έχουν τη δυνατότητα σε περίπτωση απώλειας της δικτυακής σύνδεσης να συνεχίζει να λειτουργεί (offline λειτουργία) και μετά την επανάκτηση της δικτυακής σύνδεσης να ενημερώνει την κεντρική βάση.</li> <li>• Είσοδο/Εξοδο από την ίδια μονάδα</li> <li>• Σύστημα πανικού που θα απελευθερώνει τις διελεύσεις από κουμπί εγκατεστημένο στο χώρο. Το ίδιο να συμβαίνει και στην περίπτωση διακοπής ρεύματος.</li> </ul>
<b>B.12</b> Τα τουρνικέ θα διαθέτουν μηχανισμό αποτροπής δύο συνεχόμενων διελεύσεων
<b>B.13</b> Θα πρέπει να είναι δυνατή η καταγραφή των συμβάντων ασφαλείας όπως ενδεικτικά: <ul style="list-style-type: none"> <li>• Διελεύσεις υπαλλήλων</li> <li>• Κλείσιμο τουρνικέ</li> </ul>
<b>B.14</b> Θα πρέπει να μπορούν να γίνονται διαγνωστικοί έλεγχοι της λειτουργίας των τουρνικέ και να είναι δυνατή η on-line παρακολούθηση της κατάστασης των τουρνικέ ανά σημείο με διαφορετική οπτική ένδειξη ανάλογα με την κατάσταση λειτουργίας του (πχ πράσινο ομαλή λειτουργία, πορτοκαλί minor πρόβλημα που δεν επηρεάζει τη λειτουργία του αλλά απαιτούνται ενέργειες εκ μέρους των διαχειριστών, κόκκινο major πρόβλημα που επηρεάζει τη λειτουργία του τουρνικέ κλπ).
<b>B.15</b> Όσον αφορά στις συσκευές ελέγχου πρόσβασης το σύστημα θα δίνει τη δυνατότητα στους αρμόδιους υπαλλήλους (10 χρήστες κατά μέγιστων) να παρακολουθούν από κεντρικό σημείο την ομαλή λειτουργία των τουρνικέ καθώς και τα εμφανιζόμενα συμβάντα ασφαλείας.
<b>B.16</b> Θα πρέπει να είναι εφικτό το κλείδωμα των τουρνικέ για λόγους πχ συντήρησης ή βλάβης και άνοιγμα αυτού μετά την αποκατάσταση αυτού και δυνατότητα απελευθέρωσης της μπάρας των τουρνικέ σε περίπτωση έκτακτης ανάγκης
<b>B.17</b> Ενσωμάτωση σε κάθε τουρνικέ αναγνώστην αντιβαλλιστικού και αδιάβροχου τύπου για τον έλεγχο εισόδου-εξόδου κατάλληλων για χρήση με τις υπάρχουσες επαγωγικές κάρτες που χρησιμοποιεί ο Ανάδοχος
<b>B.18</b> Θα πρέπει να είναι δυνατή η εύκολη προσθήκη νέων συσκευών κεντρικά



<p><b>B.19</b> Όσον αφορά στους Ελεγκτές πρόσβασης, αυτοί θα πρέπει:</p> <ul style="list-style-type: none"> <li>• να έχουν δυνατότητα καταχώρησης στην εσωτερική μνήμη τουλάχιστον 1.000 κωδικών ταυτοτήτων.</li> <li>• να έχουν δυνατότητα καταχώρησης στη μνήμη τουλάχιστον 50.000 καταγραφών κινήσεων (καταγραφές Εισόδου-Εξόδου)</li> <li>• να έχουν εσωτερική μπαταρία για προστασία των δεδομένων και μπαταρία για λειτουργία σε περίπτωση διακοπής τροφοδοσίας.</li> </ul>
<p><b>B.20</b> Όλα τα όργανα ελέγχου και κομβία χειρισμού της συσκευής θα πρέπει να είναι προσιτά στον χειριστή.</p>
<p><b>B. 21</b> Τα τουρνικέ θα συνδεθούν με το σύστημα πυρανίχνευσης των υπηρεσιών από τον προμηθευτή</p>
<p><b>Γ. ΠΙΣΤΟΠΟΙΗΣΗ</b></p>
<p><b>Γ.1</b> Η συσκευή θα διαθέτει πιστοποίηση CE, σύμφωνα με τα οριζόμενα στην ευρωπαϊκή και εθνική νομοθεσία.</p>
<p><b>Γ.2</b> Απαιτείται η πιστοποίηση του κατασκευαστή και του προμηθευτή με τα αντίστοιχα πρότυπα ISO.</p>
<p><b>Γ.3</b> Ο προμηθευτής πρέπει να εγγυηθεί την διαθεσιμότητα ανταλλακτικών, αναλωσίμων και παρελκόμενων για περίοδο τουλάχιστον επτά (7) ετών από την οριστική παραλαβή της συσκευής.</p>
<p><b>Δ. ΠΑΡΑΔΟΣΗ ΕΓΚΑΤΑΣΤΑΣΗ ΕΚΠΑΙΔΕΥΣΗ ΚΑΙ ΠΑΡΑΛΑΒΗ</b></p>
<p><b>Δ.1</b> Οι συσκευές θα παραδοθούν και θα εγκατασταθούν σε ακριβή θέση που έχει ορίσει η Α.Α.Δ.Ε., μαζί με όλα τα απαραίτητα παρελκόμενα (καλώδια, κανάλια καλωδίων, κλπ), όπως ορίζονται στις παρούσες προδιαγραφές, για την εύρυθμη και πλήρη λειτουργία με το κλειδί στο χέρι με έξοδα, με μέριμνα και ευθύνη του Αναδόχου.</p>
<p><b>Δ.2</b> Ο χρόνος παράδοσης των συσκευών δεν πρέπει να υπερβαίνει τις εξήντα (60) ημέρες από την ανάρτηση της σύμβαση στο ΚΗΜΔΗΣ.</p>
<p><b>Δ.3</b> Κατά την παράδοση οι συσκευές θα συνοδεύονται από μία πλήρη σειρά εγχειριδίων στην Ελληνική ή στην Αγγλική γλώσσα. Τα εγχειρίδια θα είναι έγχρωμα και πρωτότυπα (όχι φωτοτυπίες) σε έντυπη και ηλεκτρονική μορφή.</p>
<p><b>Δ.4</b> Ο προμηθευτής υποχρεούται στην παροχή δωρεάν εκπαίδευσης στον χειρισμό των συσκευών τουλάχιστον σε πέντε (5) υπαλλήλους που θα ορίσει η Α.Α.Δ.Ε.</p>
<p><b>Δ.5</b> Η εκπαίδευση θα διενεργηθεί επί των συσκευών, μετά την θέση τους σε πλήρη και κανονική λειτουργία, θα έχει ελάχιστη διάρκεια τουλάχιστον τριών (3) ωρών και θα καλύπτει τουλάχιστον τις εξής θεματικές ενότητες:</p> <ul style="list-style-type: none"> <li>- Τρόπος λειτουργίας και χρήσης.</li> <li>- Επεξήγηση συμβόλων, μενού και κομβίων χειριστήριου.</li> <li>- Προειδοποιητικά μηνύματα και άρση απλών βλαβών 1ου βαθμού.</li> </ul>
<p><b>Δ.6</b> Η παραλαβή των συσκευών θα γίνει μετά:</p> <ol style="list-style-type: none"> <li>α) την ολοκλήρωση Διαφόρων test ελέγχου, προκειμένου να πιστοποιηθεί η καλή λειτουργία των συσκευών και μετά από τη θέση των συσκευών σε πλήρη και κανονική λειτουργία</li> <li>β) την ολοκλήρωση της εκπαίδευσης</li> </ol>
<p><b>Δ.7</b> Κατά την περίοδο της εγκατάστασης θα πρέπει ο Ανάδοχος να παραδώσει δωρεάν τουλάχιστον 10 κάρτες εισόδου για την ολοκλήρωση των σχετικών δοκιμών λειτουργίας και θα πρέπει να υπάρχει η δυνατότητα παροχής, σε δεύτερο χρόνο, επιπλέον καρτών εφόσον απαιτηθούν.</p>
<p><b>Ε. ΣΥΝΤΗΡΗΣΗ</b></p>
<p><b>Ε.1</b> Για το διάστημα από την παραλαβή, μέχρι και για δύο έτη ο Ανάδοχος αναλαμβάνει την τακτική υποστήριξη, με αναπόκριση έως 72 ώρες, με:</p> <ul style="list-style-type: none"> <li>• Μία προληπτική και</li> <li>• Μία έκτακτη επίσκεψη</li> </ul> <p>για το ως άνω διάστημα.</p>
<p><b>Ε.2</b> Στις υπηρεσίες συντήρησης περιλαμβάνονται:</p> <ul style="list-style-type: none"> <li>• Τηλεφωνική υποστήριξη</li> <li>• Επάρκεια και διαθεσιμότητα ανταλλακτικών</li> <li>• Αναβαθμίσεις λογισμικού</li> </ul> <p>εφόσον απαιτηθούν.</p>
<p><b>Ε.3</b> Στην προσφερόμενη τιμή περιλαμβάνονται όλα τα ανταλλακτικά και λοιπά παρελκόμενα, όπως επίσης και η τοποθέτησή τους.</p>
<p><b>ΣΤ. ΕΓΓΥΗΣΗ ΚΑΙ ΤΕΧΝΙΚΗ ΥΠΟΣΤΗΡΙΞΗ</b></p>

**ΣΤ.1** Οι συσκευές θα καλύπτονται από δωρεάν εργοστασιακή εγγύηση καλής λειτουργίας τουλάχιστον δύο (2) ετών (σε όλα τα υλικά της προσφοράς εκτός των μπαταριών) ερχομένης από την ημερομηνία υπογραφής του σχετικού πρωτοκόλλου οριστικής παραλαβής

**ΣΤ.2** Ο προμηθευτής υποχρεούται επίσης και στην δωρεάν παροχή τηλεφωνικής τεχνικής εξυπηρέτησης και υποστήριξης σε περίπτωση που απαιτηθεί από την Υπηρεσία.

**Ενδεικτικό σχεδιάγραμμα τουρνικέ για την είσοδο του ΚΕΒΕΙΣ  
Θεσσαλονίκης στο οποίο αποτυπώνονται και οι διαστάσεις του χώρου**

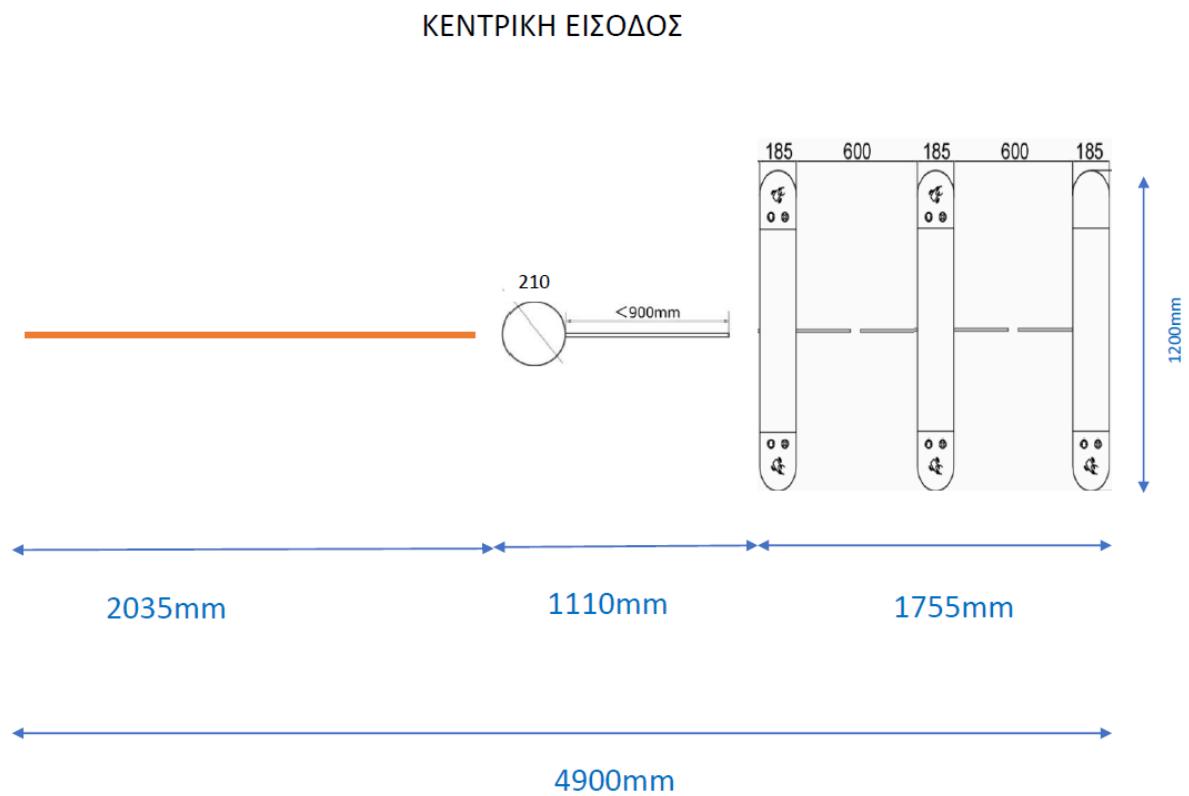

**Ενδεικτικό σχεδιάγραμμα τουρνικέ για την είσοδο του ΚΕΦΟΚ  
Θεσσαλονίκης στο οποίο αποτυπώνονται και οι διαστάσεις του χώρου**

### **ΚΕΝΤΡΙΚΗ ΕΙΣΟΔΟΣ**

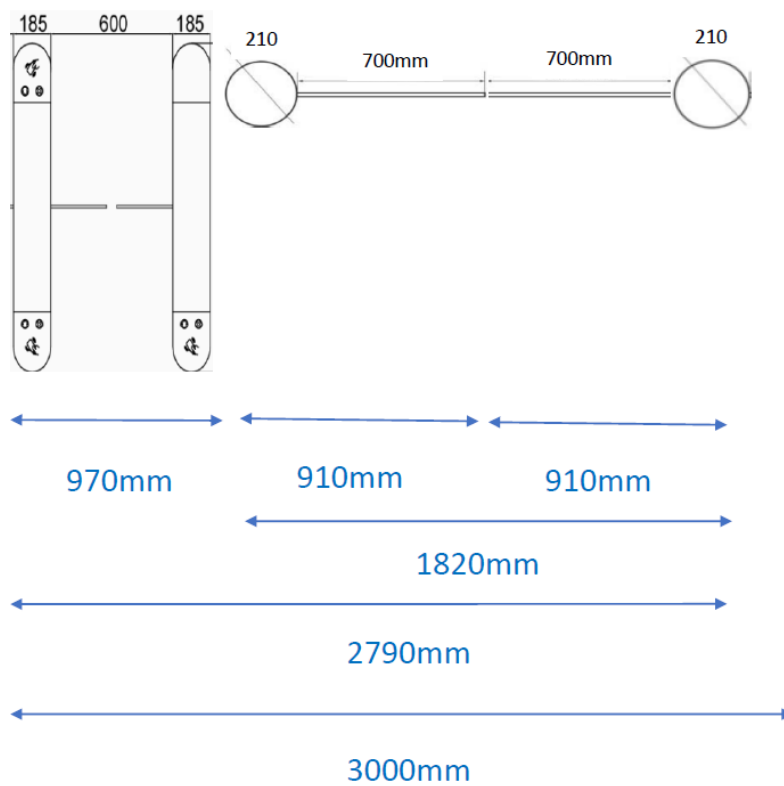

**ΠΑΡΑΡΤΗΜΑ ΙΙΙ – ΕΕΕΣ (Προσαρμοσμένο από την Αναθέτουσα Αρχή)**

---

Από τις 2-5-2019, οι αναθέτουσες αρχές συντάσσουν το ΕΕΕΣ με τη χρήση της νέας ηλεκτρονικής υπηρεσίας *Promitheus ESPDint* (<https://espdint.eprocurement.gov.gr/>), που προσφέρει τη δυνατότητα ηλεκτρονικής σύνταξης και διαχείρισης του Ευρωπαϊκού Ενιαίου Εγγράφου Σύμβασης (ΕΕΕΣ). Η σχετική ανακοίνωση είναι διαθέσιμη στη Διαδικτυακή Πύλη του ΕΣΗΔΗΣ «[www.promitheus.gov.gr](http://www.promitheus.gov.gr)». Το περιεχόμενο του αρχείου, είτε ενσωματώνεται στο κείμενο της διακήρυξης, είτε, ως αρχείο PDF, ηλεκτρονικά υπογεγραμμένο, αναρτάται ξεχωριστά ως αναπόσπαστο μέρος αυτής. Το αρχείο XML αναρτάται για τη διευκόλυνση των οικονομικών φορέων προκειμένου να συντάξουν μέσω της υπηρεσίας eΕΕΕΣ τη σχετική απάντησή τους].

**ΠΑΡΑΡΤΗΜΑ IV – Πίνακες συμμόρφωσης τεχνικής προσφοράς**

**ΠΙΝΑΚΑΣ Α: ΤΕΧΝΙΚΑ ΧΑΡΑΚΤΗΡΙΣΤΙΚΑ ΚΑΙ ΕΠΙΧΕΙΡΗΣΙΑΚΕΣ ΑΠΑΙΤΗΣΕΙΣ ΣΥΣΚΕΥΗΣ X-RAY**

<b>ΤΕΧΝΙΚΑ ΧΑΡΑΚΤΗΡΙΣΤΙΚΑ ΣΥΣΚΕΥΩΝ ΕΛΕΓΧΟΥ ΧΕΙΡΑΠΟΣΚΕΥΩΝ - ΔΕΜΑΤΩΝ ΚΑΙ ΑΛΛΗΛΟΓΡΑΦΙΑΣ ΧRAY</b>	<b>ΑΠΑΙΤΗΣΗ</b>	<b>ΑΠΑΝΤΗΣΗ ΥΠΟΨΗΦΙΟΥ</b>	<b>ΠΑΡΑΠΟΜΠΗ</b>
<b>A.1</b> Οι παρούσες τεχνικές προδιαγραφές αναφέρονται στην προμήθεια και εγκατάσταση των συσκευών ελέγχου χειραποσκευών – δεμάτων και αλληλογραφίας X-RAY.	ΝΑΙ		
<b>A.2</b> Ο έλεγχος – ακτινοβόληση θα γίνεται με πιστοποιημένο σύστημα, το οποίο θα συμμορφώνεται με τις απαιτήσεις της εθνικής και διεθνούς νομοθεσίας, καθώς και των σχετικών προτύπων, ώστε η ακτινική επιβάρυνση των ατόμων (χειριστών και παρευρισκόμενων) να είναι η ελάχιστη δυνατή.	ΝΑΙ		
<b>A.3</b> Η συσκευή θα είναι κατάλληλη για 24ωρη λειτουργία χωρίς μεταβολή των λειτουργικών επιδόσεων και χαρακτηριστικών της και δεν θα επηρεάζεται από πηγές ηλεκτρομαγνητικού θορύβου (noise source).	ΝΑΙ		
<b>A.4</b> Η συσκευή θα συνοδεύεται από τον απαραίτητο για τη λειτουργία της εξοπλισμό.	ΝΑΙ		
<b>B.1</b> Το σύστημα θα χρησιμοποιεί τεχνολογία ακτινοβόλησης με ακτίνες X και δεν θα διαθέτει ραδιενεργό πηγή.	ΝΑΙ		
<b>B.2</b> Τα αντικείμενα τα οποία θα ελέγχονται θα απεικονίζονται σε φορητό ηλεκτρονικό υπολογιστή, υπό τη μορφή ακτινολογικής εικόνας, μέσω κατάλληλου λογισμικού.	ΝΑΙ		
<b>B.3</b> Κάθε φορά που θα σαρώνεται ένα αντικείμενο, τα δεδομένα από τη διενέργεια του συγκεκριμένου ελέγχου να καταχωρούνται αυτόματα στις αποθηκευτικές μονάδες του φορητού ηλεκτρονικού υπολογιστή.	ΝΑΙ		
<b>B.4</b> Οι χειριστές να μπορούν να προβάλλουν, να επεξεργάζονται και να ανακτούν τα δεδομένα του συστήματος σε πραγματικό αλλά και σε μεταγενέστερο χρόνο.	ΝΑΙ		
<b>Γ.1</b> Η προσφερόμενη συσκευή θα είναι καινούργια και αμεταχειρίστη, σύγχρονης τεχνολογίας και όλο το hardware θα είναι pc-based.	ΝΑΙ		

<b>Γ.2</b> Η συσκευή προορίζεται για την αναγνώριση από τον χειριστή μεταλλικών αντικειμένων, εκρηκτικών μηχανισμών, όπλων κλπ, τα οποία μπορεί να βρίσκονται μέσα σε φακέλους ταχυδρομείου, χειραποσκευές, δέματα κ.α.	ΝΑΙ		
<b>Γ.3</b> Ο διαχωρισμός των αντικειμένων σε πλαστικά (organics), μέταλλα (inorganics) και μικτά (mixed) θα ολοκληρώνεται με μία μοναδική διέλευση των χειραποσκευών, δεμάτων κ.λπ., μέσα από τη συσκευή.	ΝΑΙ		
<b>Γ.4</b> Η συσκευή θα διαχωρίζει τα ύποπτα αντικείμενα σε οργανικά, ανόργανα και μικτά, ανάλογα με τον ατομικό αριθμό της συστατικής ύλης κάθε αντικειμένου.	ΝΑΙ		
<b>Γ.5</b> Η απεικόνιση των αντικειμένων στην οθόνη μετά τον διαχωρισμό θα γίνεται με ξεχωριστό χρώμα για κάθε κατηγορία υλικού π.χ. πορτοκαλί για τα οργανικά, μπλε για τα μέταλλα και πράσινο για τα μικτά. Κατά την εφαρμογή της ψηφιακής επεξεργασίας εικόνας, τα χρώματα δεν πρέπει να μεταβάλλονται.	ΝΑΙ		
<b>Γ.6</b> Η φωτεινότητα των χρωμάτων για κάθε κατηγορία υλικού θα υποδεικνύει το πάχος του.	ΝΑΙ		
<b>Γ.7</b> Η διέλευση των προς έλεγχο χειραποσκευών, δεμάτων κ.λπ. μέσα από τη συσκευή X-RAY θα επιτυγχάνεται με τη χρήση ταινιόδρομου.	ΝΑΙ		
<b>Γ.8</b> Το σύστημα κίνησης του ταινιόδρομου θα πρέπει να παρέχει ασφάλεια, έτσι ώστε να καθίσταται αδύνατη η παρεμβολή μέλους σώματος ατόμου (π.χ. χέρια), εντός των κινούμενων μερών της συσκευής κατά τη λειτουργία της.	ΝΑΙ		
<b>Γ.9</b> Να υπάρχει η επιλογή λειτουργίας ιμάντα auto-reverse αυτόματης επιστροφής του ελεγχόμενου αντικειμένου στην πλευρά εισόδου μετά την ακτινοβολήση – έλεγχο και απεικόνισής του στην οθόνη.	ΝΑΙ		
<b>Γ.10</b> Ο ιμάντας του ταινιόδρομου να δέχεται φορτίο 60 κιλών τουλάχιστον ομοιόμορφα κατανομημένο.	ΝΑΙ		
<b>Γ.11</b> Θα υπάρχει η δυνατότητα προσθήκης ραουλόδρομου. Στην περίπτωση προσθήκης βοηθητικού ραουλόδρομου εισόδου εξόδου, θα είναι ανθεκτικός, εμφανίσιμος και κατάλληλος για την απομάκρυνση των αντικειμένων από την κυρίως συσκευή. Μήκος βοηθητικού ραουλόδρομου εισόδου 50 εκ. και εξόδου 50 εκ. τουλάχιστον.	ΝΑΙ		
<b>Γ.12</b> Οι ελάχιστες διαστάσεις των ελεγχόμενων χειραποσκευών, δεμάτων, κ.λπ. θα είναι: 1.Πλάτος 50εκ. τουλάχιστον 2. Ύψος 30εκ. τουλάχιστον	ΝΑΙ		

<b>Γ.13</b> Να υπάρχει η δυνατότητα προσθήκης τροχήλατης βάσης που θα καθιστά εύκολη τη μεταφορά της συσκευής.	NAI		
<b>Γ.14</b> Το ύψος μίαντα από δαπέδου δεν πρέπει να ξεπερνά τα 80 εκ. για την ευκολότερη φόρτωση των χειραποσκευών.	NAI		
<b>Γ.15</b> Συνθήκες Λειτουργίας της συσκευής : α) Τάση τροφοδοσίας: 220 -240VAC(±10%) - 50HZ (±5%) (για τυχόν μεταβολή της τάσης δεν θα επηρεάζεται η ομαλή λειτουργία της συσκευής) β) Η συσκευή θα λειτουργεί ομαλά σε θερμοκρασία χώρου από 0°C έως 40°C και σχετική υγρασία από 5% έως 95%	NAI		
<b>Γ.16</b> Το ικρίωμα θα ασφαρίζεται με πόρτες ασφαλείας.	NAI		
<b>Γ.17</b> Οι επιμέρους μονάδες (γεννήτρια, μοτέρ, κ.λπ.) θα είναι προσιτές σε έλεγχο και θα παρουσιάζουν ευχέρεια αντικατάστασής τους.	NAI		
<b>Γ.18</b> Όλα τα όργανα ελέγχου και κομβία χειρισμού της συσκευής θα πρέπει να είναι προσιτά στον χειριστή.	NAI		
<b>Γ.19</b> Ο έλεγχος των αντικειμένων θα είναι πλήρης σε ποσοστό 100% χωρίς να υπάρχουν (cut-off) σε οποιαδήποτε από τις πλευρές του και χωρίς να απαιτείται η τοποθέτησή του στον μίαντα σε ορισμένη θέση.	NAI		
<b>Γ.20</b> Το περιεχόμενο του ελεγχόμενου αντικειμένου θα απεικονίζεται σε μία έγχρωμη οθόνη (LCD, TFT, LED), που θα πρέπει να έχει τουλάχιστον τα κάτωθι χαρακτηριστικά: α) Μέγεθος οθόνης τουλάχιστον 19" β) Ανάλυση τουλάχιστον 1280*1024 pixels γ) Κομβία ρύθμισης φωτεινότητας, αντίθεσης.	NAI		
<b>Γ.21</b> Η διαπερατότητα (PENETRATION) της δέσμης X-RAY θα είναι ικανότητας να διαπερνά εγγυημένα τουλάχιστον 14mm πάχος ατσάλι.	NAI		
<b>Γ.22</b> Η διακριτικότητα (RESOLUTION) της εικόνας θα παρέχει τη δυνατότητα διάκρισης σύρματος από χαλκό με διάμετρο τουλάχιστον εγγυημένα 38 AWG.	NAI		
<b>Γ.23</b> Η συσκευή θα διαθέτει εξειδικευμένο λογισμικό, αυτόματης υποβοήθησης του χειριστή για την ανίχνευση εκρηκτικών, το οποίο να λειτουργεί αυτόματα με μία διέλευση του αντικειμένου, χωρίς σταμάτημα και χωρίς παρέμβαση από τον χειριστή.	NAI		
<b>Γ.24</b> Να υπάρχει η δυνατότητα αυτόματης αποκάλυψης αντικειμένων	NAI		
<b>Γ.25</b> Οι δυνατότητες επεξεργασίας εικόνας να είναι online και real time.	NAI		



<b>Γ.26</b> Να υπάρχει η δυνατότητα σταδιακής αλλαγής του χρώματος background της οθόνης από λευκό σε μαύρο για την ευκολότερη διάκριση απειλών χαμηλής πυκνότητας.	ΝΑΙ		
<b>Γ.27</b> Η συσκευή να διαθέτει : α) Δυνατότητα παραμονής των τελευταίων τουλάχιστον πέντε (5) εικόνων στην οθόνη για απεριόριστο χρόνο και μέχρι τη διέλευση νέων αντικειμένων β) Δυνατότητα ψηφιακής μεγέθυνσης της εικόνας x16 φορές τουλάχιστον και σε συνεχή ή προκαθορισμένα βήματα γ) Να υπάρχει δυνατότητα επεξεργασίας εικόνας για την μείωση της πολυπλοκότητας της απεικονιζόμενης χειραποσκευής, την μείωση της υπέρθεσης αντικειμένων εντός της χειραποσκευής και την αύξηση της προσοχής του χειριστή σε οργανικά τμήματα δ) Δυνατότητα μικρογραφίας της μεγεθυμένης περιοχής επί του αντικειμένου για υποβοήθηση του χειριστή και δυνατότητα αυτόματης μεγέθυνσης της εικόνας στο μέγεθος της οθόνης.	ΝΑΙ		
<b>Γ.28</b> Να διαθέτει λογισμικό που να επιτρέπει την αποθήκευση, οργάνωση, ανάκληση και αρχειοθέτηση τουλάχιστον 15.000 εικόνων στον εσωτερικό ηλεκτρονικό υπολογιστή. Εξαγωγή των εικόνων μέσω τη θύρας USB σε memory sticks και σκληρούς δίσκους.	ΝΑΙ		
<b>Γ.29</b> Για τη γεννήτρια ακτίνων X-RAY, η οποία θα είναι μονομπλόκ με ενσωματωμένη την λυχνία, τον μετασχηματιστή και το ανορθωτικό τάσης, θα πρέπει να δηλωθούν τα εξής : α) Τα τεχνικά χαρακτηριστικά της και ο τύπος κατασκευής της β) Η τάση λειτουργίας της σε KV γ) Τα τεχνικά χαρακτηριστικά της λυχνίας που χρησιμοποιεί (τύπος-κατασκευής κ.λπ.) δ) Το είδος και ο τύπος του μονωτικού υλικού της θα πρέπει να είναι αποκλειστικά μη τοξικό έλαιο.	ΝΑΙ		
<b>Γ.30</b> Θα υπάρχει οπτική ή άλλη ένδειξη που θα δείχνει την ενεργοποίηση της γεννήτριας κατά το χρόνο ακτινοβολίας της.	ΝΑΙ		
<b>Γ.31</b> Θα διαθέτει σύστημα αυτόματης διακοπής της ακτινοβολίας εάν η τιμή αυτής κατά το χρόνο BEAM-ON υπερβεί το προκαθορισμένο όριο ασφαλείας.	ΝΑΙ		
<b>Γ.32</b> Η διαρρέουσα ακτινοβολία σε οποιαδήποτε σημείο σε απόσταση 5cm γύρω από τη συσκευή δεν πρέπει να υπερβαίνει τα 2 μSv ανά ώρα λειτουργίας.	ΝΑΙ		

<b>Γ.33</b> Η απορροφούμενη δόση ακτινοβολίας στο υπό έλεγχο αντικείμενο δεν θα πρέπει να υπερβαίνει τα 2μSv ανά εξέταση αντικειμένου.	NAI		
<b>Γ.34</b> Οι προσφερόμενες συσκευές πρέπει να συνοδεύονται από πιστοποιητικά ανεξάρτητου εργαστηρίου ή κέντρου ερευνών / πιστοποιήσεων, όπου θα βεβαιώνεται ότι δεν επηρεάζονται τρόφιμα, φάρμακα, φωτογραφικά και ιατρικά films.	NAI		
<b>Γ.35</b> Ο υπολογιστής για την επεξεργασία και αποθήκευση δεδομένων και εικόνων υψηλής ανάλυσης θα είναι εγκατεστημένος εντός της συσκευής. Θα διαθέτει τουλάχιστον με τις παρακάτω ελάχιστες τεχνικές απαιτήσεις: <input checked="" type="checkbox"/> Επεξεργαστής minimum 1,6GHz <input checked="" type="checkbox"/> Σκληρός δίσκος με χωρητικότητα ≥ 1TB <input checked="" type="checkbox"/> Μνήμη RAM ≥4GB <input checked="" type="checkbox"/> Θύρες USB 2.0 ≥1, USB 3.0 ≥1	NAI		
<b>Γ.36</b> Μενού χειρισμού και ρυθμίσεων στα Ελληνικά και στα Αγγλικά.	NAI		
<b>Γ.37</b> Η συσκευή θα παρέχει δυνατότητα αυτοδιάγνωσης βλαβών με ξεκάθαρο μήνυμα προειδοποίησης ή βλάβης σε πραγματικό χρόνο που θα εμφανίζεται άμεσα στην οθόνη του χειριστή, ακόμη και όταν αυτή λειτουργεί για τον ακτινοσκοπικό έλεγχο αντικειμένων. Θα επιβλέπονται σε πραγματικό χρόνο όλα τα κρίσιμα τμήματα της συσκευής.	NAI		
<b>Δ.1</b> Η συσκευή θα διαθέτει πιστοποίηση CE, σύμφωνα με τα οριζόμενα στην ευρωπαϊκή και εθνική νομοθεσία.	NAI		
<b>Δ.2</b> Απαιτείται η πιστοποίηση του κατασκευαστή και του προμηθευτή με το πρότυπο της σειράς ISO 9001:2015.	NAI		
<b>Δ.3</b> Ο προμηθευτής να υποβάλλει με την προσφορά του την άδεια ΙΕΠΥΑ, σύμφωνα με το Ν.2518/1997, όπως τροποποιήθηκε και ισχύει.	NAI		
<b>Δ.4</b> Ο προμηθευτής πρέπει να εγγυηθεί την διαθεσιμότητα ανταλλακτικών, αναλωσίμων και παρελκόμενων για περίοδο τουλάχιστον δέκα ετών από την οριστική παραλαβή της συσκευής.	NAI		
<b>Ε.1</b> Οι συσκευές θα παραδοθούν και θα εγκατασταθούν σε ακριβή θέση που έχει ορίσει η Α.Α.Δ.Ε., μαζί με όλα τα απαραίτητα παρελκόμενα (καλώδια, κανάλια καλωδίων κλπ), όπως ορίζονται στις παρούσες προδιαγραφές, για την εύρυθμη και πλήρη λειτουργία με το κλειδί στο χέρι με έξοδα, με μέρημα και ευθύνη του Αναδόχου.	NAI		

<b>E.2</b> Οποιαδήποτε απαίτηση ηλεκτρολογικής φύσεως (πρίζα κ.λπ.) θα διευθετηθεί από την Α.Α.Δ.Ε.	ΝΑΙ		
<b>E.3</b> Ο χρόνος παράδοσης των συσκευών δεν πρέπει να υπερβαίνει τις εξήντα (60) ημέρες από την ανάρτηση της σύμβασης στο ΚΗΜΔΗΣ.	ΝΑΙ		
<b>E.4</b> Κατά την παράδοση οι συσκευές θα συνοδεύονται από μία πλήρη σειρά εγχειριδίων στην Ελληνική ή στην Αγγλική γλώσσα. Τα εγχειρίδια θα είναι έγχρωμα και πρωτότυπα (όχι φωτοτυπίες) σε έντυπη και ηλεκτρονική μορφή.	ΝΑΙ		
<b>E.5</b> Ο προμηθευτής υποχρεούται στην παροχή δωρεάν εκπαίδευσης στον χειρισμό των συσκευών τουλάχιστον σε πέντε (5) υπαλλήλους που θα ορίσει η Α.Α.Δ.Ε.	ΝΑΙ		
<b>E.6</b> Η εκπαίδευση θα διενεργηθεί επί των συσκευών, μετά την θέση τους σε πλήρη και κανονική λειτουργία, θα έχει ελάχιστη διάρκεια τουλάχιστον τριών (3) ωρών και θα καλύπτει τουλάχιστον τις εξής θεματικές ενότητες: • X-Ray: - Ακτινοπροστασία. - Τρόπος λειτουργίας και χρήσης. - Βαθμονόμηση (εφόσον απαιτείται). - Επεξήγηση συμβόλων, μενού και κομβίων χειριστηρίου. - Προειδοποιητικά μηνύματα και άρση απλών βλαβών 1ου βαθμού.	ΝΑΙ		
<b>E.7</b> Η παραλαβή των συσκευών θα γίνει μετά: την ολοκλήρωση Διαφόρων test ελέγχου, από την Επιτροπή Παραλαβής προκειμένου να πιστοποιηθεί η καλή λειτουργία των συσκευών και μετά από τη θέση της συσκευής σε πλήρη και κανονική λειτουργία	ΝΑΙ		
<b>E.8</b> Το κόστος για την έκδοση της άδειας από την ΕΕΑΕ θα βαρύνει τον ανάδοχο.	ΝΑΙ		
<b>ΣΤ.1</b> Οι συσκευές θα καλύπτονται από δωρεάν εγγύηση καλής λειτουργίας τουλάχιστον δύο (2) ετών ερχομένης από την ημερομηνία υπογραφής του σχετικού πρωτοκόλλου οριστικής παραλαβής.	ΝΑΙ		
<b>ΣΤ.2</b> Μέσα στον προαναφερόμενο χρόνο της εγγύησης, ο προμηθευτής υποχρεούται αδαπάνως στην άρση βλαβών που προέρχονται από κατασκευαστική ανωμαλία ή ατέλεια και δεν περιλαμβάνουν χειριστικό λάθος, εξωγενή αιτία ή ανωτέρα βία. Όλα τα κόστη αποκατάστασης (εργατικά, ανταλλακτικά, μεταφορικά κ.λπ.) στην διάρκεια της εγγύησης, βαρύνουν τον οικονομικό φορέα. Οποιαδήποτε βλάβη πρέπει να	ΝΑΙ		

αποκαθίσταται μέσα σε δύο (2) ημέρες από την επόμενη της αναγγελίας. Σε κάθε επίσκεψη τεχνικού θα συμπληρώνεται και θα υπογράφεται σχετικό δελτίο εργασίας του οικονομικού φορέα.			
<b>ΣΤ.3</b> Στην διάρκεια της εγγύησης καλής λειτουργίας, ο προμηθευτής υποχρεούται και στην δωρεάν προληπτική συντήρηση των συσκευών σύμφωνα με τις απαιτήσεις των Κατασκευαστικών Οίκων, προκειμένου οι συσκευές να λειτουργούν ομαλά και σύμφωνα με τις προδιαγραφές. Σε κάθε προληπτική συντήρηση θα συμπληρώνεται και θα υπογράφεται σχετικό δελτίο εργασίας του οικονομικού φορέα.	ΝΑΙ		
<b>ΣΤ.4</b> Ο προμηθευτής υποχρεούται επίσης και στην δωρεάν παροχή τηλεφωνικής τεχνικής εξυπηρέτησης και υποστήριξης σε περίπτωση που απαιτηθεί από την Υπηρεσία.	ΝΑΙ		
<b>ΣΤ.5</b> Η τεχνική εξυπηρέτηση, άρση δυσλειτουργιών, βλαβών, προληπτική συντήρηση κλπ, πρέπει να γίνεται αποκλειστικά από έμπειρους, εξειδικευμένους και εκπαιδευμένους από το εργοστάσιο του κατασκευαστή τεχνικούς και ο προμηθευτής να διαθέτει βαθμονομημένα από την ΕΑΕΕ δοσίμετρα (όργανα μέτρησης της ακτινοβολίας) για την μέτρηση της δόσης. Να κατατεθεί στο φάκελο της προσφοράς βεβαίωση του εργοστασίου κατασκευής για τους τεχνικούς που θα προσφέρουν την τεχνική εξυπηρέτηση.	ΝΑΙ		

Ημερομηνία: .....

Για τον προσφέροντα

Σφραγίδα/ Υπογραφή

(Ονοματεπώνυμο Εκπροσώπου)

**ΠΙΝΑΚΑΣ Β: ΤΕΧΝΙΚΑ ΧΑΡΑΚΤΗΡΙΣΤΙΚΑ ΣΥΣΤΗΜΑΤΟΣ ΕΛΕΓΧΟΜΕΝΩΝ ΘΥΡΩΝ (ΤΟΥΡΝΙΚΕ)**

Οι προσφέροντες υποχρεούνται να συμπληρώσουν τον πίνακα συμμόρφωσης τεχνικής προσφοράς έχοντας την απόλυτη ευθύνη της ακρίβειας των στοιχείων που δηλώνουν. Επισημαίνεται ότι: α) Στη στήλη «ΥΠΟΧΡΕΩΤΙΚΗ ΑΠΑΙΤΗΣΗ» έχει συμπληρωθεί η λέξη «ΝΑΙ» που σημαίνει ότι η αντίστοιχη προδιαγραφή είναι υποχρεωτική για τον ανάδοχο. Οι συγκεκριμένες προδιαγραφές θεωρούνται अपαράβατοι όροι σύμφωνα με την παρούσα διακήρυξη, με τους οποίους ο ανάδοχος υποχρεούται να συμμορφωθεί. Προσφορές που δεν καλύπτουν πλήρως απαράβατους όρους απορρίπτονται ως μη αποδεκτές.

β) Στη στήλη «ΑΠΑΝΤΗΣΗ ΥΠΟΨΗΦΙΟΥ» σημειώνεται η απάντηση του Υποψηφίου που έχει τη μορφή ΝΑΙ/ΟΧΙ εάν η αντίστοιχη προδιαγραφή πληρούται ή όχι από την προσφορά.

γ) Στην στήλη «ΠΑΡΑΠΟΜΠΗ» δύναται να δηλωθεί η σχετική παραπομπή στην τεχνική προσφορά

<b>ΤΕΧΝΙΚΑ ΧΑΡΑΚΤΗΡΙΣΤΙΚΑ ΣΥΣΤΗΜΑΤΩΝ ΕΛΕΓΧΟΥ ΠΡΟΣΒΑΣΗΣ ΣΕ ΠΡΟΚΑΘΟΡΙΣΜΕΝΟΥΣ ΧΩΡΟΥΣ (ΤΟΥΡΝΙΚΕ ΕΙΣΟΔΟΥ)</b>	<b>ΑΠΑΙΤΗΣΗ</b>	<b>ΑΠΑΝΤΗΣΗ ΥΠΟΨΗΦΙΟΥ</b>	<b>ΠΑΡΑΠΟΜΠΗ</b>
<b>A.1</b> Οι παρούσες τεχνικές προδιαγραφές αναφέρονται στην προμήθεια και εγκατάσταση συστήματος ελεγχόμενων θυρών (τουρνικέ) σε εσωτερικό χώρο και πιο συγκεκριμένα στο σημείο εισόδου των κτιριακών εγκαταστάσεων.	ΝΑΙ		
<b>A.2</b> Με τα ανωτέρω συστήματα θα ελέγχεται η πρόσβαση σε προκαθορισμένους χώρους με την χρήση σημείων ελέγχου από τα οποία οι χρήστες θα διέρχονται, θα καταγράφονται και θα ελέγχονται με την βοήθεια καρτανανγνωστών.	ΝΑΙ		
<b>A.3</b> Στα πλαίσια αυτά, απαιτείται η ανάπτυξη και εγκατάσταση καταλλήλου συστήματος αναγνώρισης και ελέγχου πρόσβασης, το οποίο να καθιστά δυνατές μόνιμες και προσωρινές αναγνωρίσεις, για το προσωπικό της εγκατάστασης, οι οποίοι θα πρέπει να μπορούν να αποδεικνύουν την ταυτότητά τους με τις απαραίτητες κάρτες ή τα κινητά τηλέφωνα.	ΝΑΙ		

<b>A.4</b> Η αρχιτεκτονική του συστήματος θα στηρίζεται στην τεχνολογία MIFARE, RFID, BLE και NFC για την αναγνώριση των ατόμων.	ΝΑΙ		
<b>A.5</b> Οι καρτανανγώστες θα πρέπει να δύνανται να αναγνωρίσουν κάρτες ή κινητά τηλέφωνα με την χρήση BLE.	ΝΑΙ		
<b>A.6</b> Για την διαδικασία ελέγχου πρόσβασης απαιτείται να υπάρχουν: <ul style="list-style-type: none"> <li>• Κεντρική βάση δεδομένων σε server εγκαταστάσεως της ΑΑΔΕ, η οποία θα δύναται να επικοινωνεί δικτυακά με τους τοπικούς ελεγκτές</li> <li>• Τουρνική ασφαλείας ταχείας διέλευσης ροής εισερχομένων-εξερχομένων,</li> <li>• Τουρνική ασφαλείας διέλευσης ροής ατόμων με ειδικές ανάγκες,</li> <li>• Διέλευση από τα τουρνική μέσω κάρτας (μέσα / έξω) ή κινητού</li> <li>• Απενεργοποίηση τουρνική σε περίπτωση κινδύνου</li> </ul>	ΝΑΙ		
<b>A.7</b> Παράλληλα, στο πλαίσιο της προμήθειας θα πρέπει να περιλαμβάνονται: <ul style="list-style-type: none"> <li>• Εκπόνηση μελέτης εφαρμογής από τον Ανάδοχο</li> <li>• Σύνταξη σχεδίων για τη διαμόρφωση των εισόδων/εξόδων και τη διάταξη εγκατάστασης του εξοπλισμού, σε όσους χώρους προβλέπονται τουρνική</li> <li>• Προμήθεια και εγκατάσταση του εξοπλισμού στα σημεία εγκατάστασής του, όπως αυτά θα οριστικοποιηθούν κατά τη φάση των παραπάνω μελετών</li> <li>• Παραμετροποίηση των προσφερόμενων στοιχείων της λύσης, σύμφωνα με τις απαιτήσεις του έργου, όπως αυτές θα έχουν οριστικοποιηθεί</li> <li>• Ενσωμάτωση του εξοπλισμού στο τηλεπικοινωνιακό δίκτυο των σημείων εγκατάστασης και η εγκατάσταση τοπικού δικτύου για την σύνδεση του περιφερειακού εξοπλισμού σε κάθε σημείο (συμπεριλαμβανομένου και της σύνδεσης των τουρνική στο τοπικό δίκτυο)</li> <li>• Οι απαιτούμενες ηλεκτρολογικές συνδέσεις/εγκαταστάσεις για την ρευματοδότηση του περιφερειακού εξοπλισμού</li> </ul>	ΝΑΙ		
<b>A.8</b> Από τον Ανάδοχο θα προσφερθούν και εγκατασταθούν διατάξεις τουρνική προκειμένου να είναι απολύτως ελεγχόμενη η είσοδος των εισερχομένων. Τα τουρνική αυτά θα αποτελούνται από τα απαραίτητα μηχανικά μέρη ενώ παράλληλα θα φέρουν	ΝΑΙ		

ενσωματωμένες όλες τις απαιτούμενες ηλεκτρονικές συσκευές (συσκευή ανάγνωσης: MIFARE,RFID, NFC, BLE και controller) ώστε να καλύπτονται πλήρως τα σενάρια χρήσης και των απαιτήσεων			
<b>A.9</b> Τα μηχανήματα θα είναι κατάλληλα για 24ωρη λειτουργία χωρίς μεταβολή των λειτουργικών επιδόσεων και χαρακτηριστικών τους.	NAI		
<b>A.10</b> Τα μηχανήματα θα συνοδεύονται από τον απαραίτητο για τη λειτουργία τους εξοπλισμό.	NAI		
<b>B. ΤΕΧΝΙΚΕΣ ΠΡΟΔΙΑΓΡΑΦΕΣ</b>	NAI		
<b>B.1</b> Οι προσφερόμενες συσκευές θα είναι καινούργιες και αμεταχειρίστες, σύγχρονης τεχνολογίας	NAI		
<b>B.2</b> Τα τουρνικέ εισόδου/εξόδου εσωτερικού χώρου θα είναι δύο κατευθύνσεων, που θα εγκατασταθούν σε εσωτερικούς χώρους και πιο συγκεκριμένα στα σημεία εισόδου των κτιριακών εγκαταστάσεων.	NAI		
<b>B.3</b> Τα τουρνικέ για το ΚΕΒΕΙΣ Θεσσαλονίκης θα είναι διπλής ροής ταχείας διέλευσης από ανοξείδωτο ατσάλι, υψηλής αισθητικής με ταχύτητα πτερυγίων (max ταχύτητα ανοίγματος 0,5 sec – max ταχύτητα κλεισίματος 0,5 sec) και λειτουργία σε δύο καταστάσεις (normally open και normally closed mode). Υλικό Πτερυγίου: Plexiglass, Διαστάσεις: Μ. 1200*Π 185*Υ 1000 (mm) του κάθε unit. Τα τουρνικέ για το ΚΕΦΟΚ Θεσσαλονίκης θα είναι μιας ροής ταχείας διέλευσης από ανοξείδωτο ατσάλι, υψηλής αισθητικής με ταχύτητα πτερυγίων (max ταχύτητα ανοίγματος 0,5 sec – max ταχύτητα κλεισίματος 0,5 sec) και λειτουργία σε δύο καταστάσεις (normally open και normally closed mode). Υλικό Πτερυγίου: Plexiglass, Διαστάσεις του κάθε unit: Μ. 1200*Π 185*Υ 1000 (mm).	NAI		
<b>B.4</b> Τα τουρνικέ ΑΜΕΑ θα είναι ταχείας διέλευσης από ανοξείδωτο ατσάλι, υψηλής αισθητικής με κυλινδρικό κορμό τουλάχιστον Π 168 mm, Ύψος 1050 mm, και ταχύτητα πτερυγίων (max ταχύτητα ανοίγματος 3,0 sec – max ταχύτητα κλεισίματος 3,0 sec) και θα υπάρχουν ενσωματωμένες ενδείξεις κατάστασης LED RGB	NAI		
<b>B.5</b> Οι διαστάσεις του κάθε ανοίγματος της εισόδου του προσωπικού (όχι ΑΜΕΑ) θα είναι σύμφωνες με τη συνήθη πρακτική και σε κάθε περίπτωση πάνω από 58 cm.	NAI		
<b>B.6</b> Για το ΚΕ.Β.ΕΙΣ. Θεσσαλονίκης οι διαστάσεις του κάθε ανοίγματος της εισόδου για άτομα με ειδικές ανάγκες θα είναι σύμφωνες με τη	NAI		

συνήθη πρακτική και σε κάθε περίπτωση από 88 cm. Για το ΚΕ.ΦΟ.Κ. Θεσσαλονίκης οι διαστάσεις του κάθε ανοίγματος θα είναι σε κάθε περίπτωση πάνω από 68 cm.			
<b>B.7</b> Η ταχύτητα ροής των ατόμων θα είναι τουλάχιστον 30-60 άτομα/λεπτό(όχι ΑΜΕΑ)	ΝΑΙ		
<b>B.8</b> Η τροφοδοσία των ανωτέρω εγκαταστάσεων θα γίνεται με 220VAC	ΝΑΙ		
<b>B.9</b> Τα τουρνικέ θα διαθέτουν χειροκίνητη μονάδα ελέγχου με καλώδιο, αναγνώστες καρτών, κινούμενες ενδείξεις, μονάδα διασύνδεσης με Η/Υ, διαχωριστικά και βάσεις στήριξης.	ΝΑΙ		
<b>B.10</b> Θα πρέπει να υπάρχει δυνατότητα απελευθέρωσης της μπάρας των τουρνικέ σε περίπτωση έκτακτης ανάγκης και συγκεκριμένα τα τουρνικέ θα πρέπει να διαθέτουν μηχανική απεμπλοκή του συστήματος για την ελεύθερη διέλευση των εργαζομένων καθώς και σύστημα αυτόματης άρσης ώστε να επιτρέπουν τη διέλευση σε περίπτωση εκτάκτου ανάγκης (π.χ. φωτιά), ακόμη και στην περίπτωση διακοπής της ηλεκτρικής τροφοδοσίας.	ΝΑΙ		
<b>B.11</b> Πέραν της πλήρους κάλυψης των σεναρίων χρήσης τα τουρνικέ θα πρέπει να καλύπτουν επιπλέον τις κάτωθι λειτουργικότητες και απαιτήσεις: <ul style="list-style-type: none"> <li>• Σύστημα εισόδου / εξόδου</li> <li>• Να φέρουν αναγνώστη και κατάλληλη συσκευή διαχείρισης (controller).</li> <li>• Να έχουν τη δυνατότητα σε περίπτωση απώλειας της δικτυακής σύνδεσης να συνεχίζει να λειτουργεί (offline λειτουργία) και μετά την επανάκτηση της δικτυακής σύνδεσης να ενημερώνει την κεντρική βάση.</li> <li>• Είσοδο/Εξοδο από την ίδια μονάδα</li> <li>• Σύστημα πανικού που θα απελευθερώνει τις διελεύσεις από κουμπί εγκατεστημένο στο χώρο. Το ίδιο να συμβαίνει και στην περίπτωση διακοπής ρεύματος.</li> </ul>	ΝΑΙ		
<b>B.12</b> Τα τουρνικέ θα διαθέτουν μηχανισμό αποτροπής δύο συνεχόμενων διελεύσεων	ΝΑΙ		
<b>B.13</b> Θα πρέπει να είναι δυνατή η καταγραφή των συμβάντων ασφαλείας όπως ενδεικτικά:	ΝΑΙ		



<ul style="list-style-type: none"> <li>• Διελεύσεις υπαλλήλων</li> <li>• Κλείσιμο τουρνικέ</li> </ul>			
<p><b>B.14</b> Θα πρέπει να μπορούν να γίνονται διαγνωστικοί έλεγχοι της λειτουργίας των τουρνικέ και να είναι δυνατή η on-line παρακολούθηση της κατάστασης των τουρνικέ ανά σημείο με διαφορετική οπτική ένδειξη ανάλογα με την κατάσταση λειτουργίας του (πχ πράσινο ομαλή λειτουργία, πορτοκαλί minor πρόβλημα που δεν επηρεάζει τη λειτουργία του αλλά απαιτούνται ενέργειες εκ μέρους των διαχειριστών, κόκκινο major πρόβλημα που επηρεάζει τη λειτουργία του τουρνικέ κλπ).</p>	ΝΑΙ		
<p><b>B.15</b> Όσον αφορά στις συσκευές ελέγχου πρόσβασης το σύστημα θα δίνει τη δυνατότητα στους αρμόδιους υπαλλήλους (10 χρήστες κατά μέγιστων) να παρακολουθούν από κεντρικό σημείο την ομαλή λειτουργία των τουρνικέ καθώς και τα εμφανιζόμενα συμβάντα ασφαλείας.</p>	ΝΑΙ		
<p><b>B.16</b> Θα πρέπει να είναι εφικτό το κλείδωμα των τουρνικέ για λόγους πχ συντήρησης ή βλάβης και άνοιγμα αυτού μετά την αποκατάσταση αυτού και δυνατότητα απελευθέρωσης της μπάρας των τουρνικέ σε περίπτωση έκτακτης ανάγκης</p>	ΝΑΙ		
<p><b>B.17</b> Ενσωμάτωση σε κάθε τουρνικέ αναγνωστών αντιβαλλιστικού και αδιάβροχου τύπου για τον έλεγχο εισόδου-εξόδου κατάλληλων για χρήση με τις υπάρχουσες επαγωγικές κάρτες που χρησιμοποιεί ο Ανάδοχος</p>	ΝΑΙ		
<p><b>B.18</b> Θα πρέπει να είναι δυνατή η εύκολη προσθήκη νέων συσκευών κεντρικά</p>	ΝΑΙ		
<p><b>B.19</b> Όσον αφορά στους Ελεγκτές πρόσβασης, αυτοί θα πρέπει:</p> <ul style="list-style-type: none"> <li>• να έχουν δυνατότητα καταχώρησης στην εσωτερική μνήμη τουλάχιστον 1.000 κωδικών ταυτοτήτων.</li> <li>• να έχουν δυνατότητα καταχώρησης στη μνήμη τουλάχιστον 50.000 καταγραφών κινήσεων (καταγραφές Εισόδου-Εξόδου)</li> <li>• να έχουν εσωτερική μπαταρία για προστασία των δεδομένων και μπαταρία για λειτουργία σε περίπτωση διακοπής τροφοδοσίας.</li> </ul>	ΝΑΙ		
<p><b>B.20</b> Όλα τα όργανα ελέγχου και κομβία χειρισμού της συσκευής θα πρέπει να είναι προσιτά στον χειριστή.</p>	ΝΑΙ		

<b>B. 21</b> Τα τουρνικέ θα συνδεθούν με το σύστημα πυρανίχνευσης των υπηρεσιών από τον προμηθευτή	NAI		
<b>Γ. ΠΙΣΤΟΠΟΙΗΣΗ</b>	NAI		
<b>Γ.1</b> Η συσκευή θα διαθέτει πιστοποίηση CE, σύμφωνα με τα οριζόμενα στην ευρωπαϊκή και εθνική νομοθεσία.	NAI		
<b>Γ.2</b> Απαιτείται η πιστοποίηση του κατασκευαστή και του προμηθευτή με τα αντίστοιχα πρότυπα ISO.	NAI		
<b>Γ.3</b> Ο προμηθευτής πρέπει να εγγυηθεί την διαθεσιμότητα ανταλλακτικών, αναλωσίμων και παρελκόμενων για περίοδο τουλάχιστον επτά (7) ετών από την οριστική παραλαβή της συσκευής.	NAI		
<b>Δ. ΠΑΡΑΔΟΣΗ ΕΓΚΑΤΑΣΤΑΣΗ ΕΚΠΑΙΔΕΥΣΗ ΚΑΙ ΠΑΡΑΛΑΒΗ</b>	NAI		
<b>Δ.1</b> Οι συσκευές θα παραδοθούν και θα εγκατασταθούν σε ακριβή θέση που έχει ορίσει η Α.Α.Δ.Ε., μαζί με όλα τα απαραίτητα παρελκόμενα (καλώδια, κανάλια καλωδίων, κλπ), όπως ορίζονται στις παρούσες προδιαγραφές, για την εύρυθμη και πλήρη λειτουργία με το κλειδί στο χέρι με έξοδα, με μέριμνα και ευθύνη του Αναδόχου.	NAI		
<b>Δ.2</b> Ο χρόνος παράδοσης των συσκευών δεν πρέπει να υπερβαίνει τις εξήντα (60) ημέρες από την ανάρτηση της σύμβαση στο ΚΗΜΔΗΣ.	NAI		
<b>Δ.3</b> Κατά την παράδοση οι συσκευές θα συνοδεύονται από μία πλήρη σειρά εγχειριδίων στην Ελληνική ή στην Αγγλική γλώσσα. Τα εγχειρίδια θα είναι έγχρωμα και πρωτότυπα (όχι φωτοτυπίες) σε έντυπη και ηλεκτρονική μορφή.	NAI		
<b>Δ.4</b> Ο προμηθευτής υποχρεούται στην παροχή δωρεάν εκπαίδευσης στον χειρισμό των συσκευών τουλάχιστον σε πέντε (5) υπαλλήλους που θα ορίσει η Α.Α.Δ.Ε.	NAI		
<b>Δ.5</b> Η εκπαίδευση θα διενεργηθεί επί των συσκευών, μετά την θέση τους σε πλήρη και κανονική λειτουργία, θα έχει ελάχιστη διάρκεια τουλάχιστον τριών (3) ωρών και θα καλύπτει τουλάχιστον τις εξής θεματικές ενότητες: - Τρόπος λειτουργίας και χρήσης. - Επεξήγηση συμβόλων, μενού και κομβίων χειριστηρίου. - Προειδοποιητικά μηνύματα και άρση απλών βλαβών 1ου βαθμού.	NAI		
<b>Δ.6</b> Η παραλαβή των συσκευών θα γίνει μετά: α) την ολοκλήρωση Διαφόρων test ελέγχου, προκειμένου να πιστοποιηθεί η καλή λειτουργία των συσκευών και μετά από τη θέση των συσκευών σε πλήρη και κανονική λειτουργία	NAI		

β) την ολοκλήρωση της εκπαίδευσης			
<b>Δ.7</b> Κατά την περίοδο της εγκατάστασης θα πρέπει ο Ανάδοχος να παραδώσει δωρεάν τουλάχιστον 10 κάρτες εισόδου για την ολοκλήρωση των σχετικών δοκιμών λειτουργίας και θα πρέπει να υπάρχει η δυνατότητα παροχής, σε δεύτερο χρόνο, επιπλέον καρτών εφόσον απαιτηθούν.	ΝΑΙ		
<b>Ε. ΣΥΝΤΗΡΗΣΗ</b>	ΝΑΙ		
<b>Ε.1</b> Για το διάστημα από την παραλαβή, μέχρι και για δύο έτη ο Ανάδοχος αναλαμβάνει την τακτική υποστήριξη, με αναπόκριση έως 72 ώρες, με: <ul style="list-style-type: none"> <li>• Μία προληπτική και</li> <li>• Μία έκτακτη επίσκεψη</li> </ul> για το ως άνω διάστημα.	ΝΑΙ		
<b>Ε.2</b> Στις υπηρεσίες συντήρησης περιλαμβάνονται: <ul style="list-style-type: none"> <li>• Τηλεφωνική υποστήριξη</li> <li>• Επάρκεια και διαθεσιμότητα ανταλλακτικών</li> <li>• Αναβαθμίσεις λογισμικού</li> </ul> εφόσον απαιτηθούν.	ΝΑΙ		
<b>Ε.3</b> Στην προσφερόμενη τιμή περιλαμβάνονται όλα τα ανταλλακτικά και λοιπά παρελκόμενα, όπως επίσης και η τοποθέτησή τους.	ΝΑΙ		
<b>ΣΤ. ΕΓΓΥΗΣΗ ΚΑΙ ΤΕΧΝΙΚΗ ΥΠΟΣΤΗΡΙΞΗ</b>	ΝΑΙ		
<b>ΣΤ.1</b> Οι συσκευές θα καλύπτονται από δωρεάν εργοστασιακή εγγύηση καλής λειτουργίας τουλάχιστον δύο (2) ετών (σε όλα τα υλικά της προσφοράς εκτός των μπαταριών) ερχομένης από την ημερομηνία υπογραφής του σχετικού πρωτοκόλλου οριστικής παραλαβής	ΝΑΙ		
<b>ΣΤ.2</b> Ο προμηθευτής υποχρεούται επίσης και στην δωρεάν παροχή τηλεφωνικής τεχνικής εξυπηρέτησης και υποστήριξης σε περίπτωση που απαιτηθεί από την Υπηρεσία.	ΝΑΙ		

Ημερομηνία: .....

Για τον προσφέροντα

Σφραγίδα/ Υπογραφή

(Ονοματεπώνυμο Εκπροσώπου)

**ΠΑΡΑΡΤΗΜΑ V – Υπόδειγμα Οικονομικής Προσφοράς**

<p><i>Προς την:</i></p> <p><b>Ανεξάρτητη Αρχή Δημοσίων Εσόδων</b>  <b>Γενική Διεύθυνση Φορολογικών</b>  <b>Λειτουργιών</b>  <b>Δ.Ο.Υ. Ε΄ Θεσσαλονίκης</b>  <b>Τμήμα Ε΄: Προϋπολογισμού &amp; Προμηθειών</b></p>
---

ΣΤΟΙΧΕΙΑ ΠΡΟΣΦΕΡΟΝΤΟΣ	
<b>ΕΠΩΝΥΜΙΑ ΠΡΟΣΦΕΡΟΝΤΟΣ:</b>	
<b>ΔΙΕΥΘΥΝΣΗ, Τ.Κ, ΠΟΛΗ ΕΔΡΑΣ:</b>	
<b>ΤΗΛΕΦΩΝΑ/ΦΑΞ/Ε-MAIL:</b>	
<b>ΑΦΜ – Δ.Ο.Υ.:</b>	
<b>ΝΟΜΙΜΟΣ ΕΚΠΡΟΣΩΠΟΣ:</b>	
<b>Α.Δ.Τ (Νομίμου Εκπροσώπου):</b>	
<b>Υπεύθυνος Επικοινωνίας:</b>	

Ο/Η υπογράφων/ουσα (Όνομα – Επώνυμο – Πατρώνυμο – Α.Δ.Τ.)<sup>155</sup> με την ιδιότητα του/της νομίμου εκπροσώπου του ανωτέρω ..... προσώπου και αναφορικά με τον ηλεκτρονικό ανοιχτό διαγωνισμό για την προμήθεια συσκευών ανίχνευσης μετάλλων XRAY και συστημάτων ελεγχόμενων θυρών (τουρνικέ), για τις ανάγκες των υπηρεσιών ΚΕ.Β.ΕΙΣ. και ΚΕ.ΦΟ.Κ. Θεσσαλονίκης όπως αυτή περιγράφεται στην με αρ. πρωτ. .... (ΑΔΑΜ: ..... ) διακήρυξη, υποβάλλω την παρακάτω προσφορά:

<sup>155</sup> Προσαρμόζεται κατά περίπτωση: 1) Σε περίπτωση φυσικού προσώπου: «Ο υπογράφων (Όνομα- Επώνυμο- Πατρώνυμο-Α.Δ.Τ.) και αναφορικά με τον ηλεκτρονικό ανοιχτό διαγωνισμό για...), [...]». 2) Σε περίπτωση ένωσης κλπ: «Οι υπογράφοντες 1. (Όνομα- Επώνυμο- Πατρώνυμο-Α.Δ.Τ.), 2. (.), 3. (.) [...] με την ιδιότητα μας ως νόμιμων εκπροσώπων των νομικών προσώπων: 1. (Επωνυμία και νομική μορφή, έδρα, ΑΦ.Μ.- Δ.Ο.Υ.), 2. (.), 3. (.) [...], που δυνάμει του από [...] συμφωνητικού συνέστησαν ένωση για τη συμμετοχή τους στον ηλεκτρονικό ανοιχτό διαγωνισμό για την παροχή υπηρεσιών ασφαλείας (φύλαξης), όπως αυτή περιγράφεται στην με αρ. πρωτ. .... (ΑΔΑΜ: ..... ) διακήρυξης, υποβάλλουμε την παρακάτω προσφορά: [...]»

**ΠΙΝΑΚΑΣ Α: ΟΙΚΟΝΟΜΙΚΗ ΠΡΟΣΦΟΡΑ ΓΙΑ ΑΚΤΙΝΟΣΚΟΠΙΚΟ ΕΞΟΠΛΙΣΜΟ ΑΣΦΑΛΕΙΑΣ ΧRAY**

Α/Α	ΠΕΡΙΓΡΑΦΗ	ΠΟΣΟΤΗΤΑ	ΠΟΣΟ ΑΝΕΥ ΦΠΑ	ΦΠΑ	ΠΟΣΟ ΜΕ ΦΠΑ
A.1	Συσκευή ελέγχου χειραποσκευών - δεμάτων και αλληλογραφίας - σύστημα ακτινοσκοπικού εξοπλισμού ασφαλείας ΧRAY συμπεριλαμβανομένου του απαραίτητου για τη λειτουργία της εξοπλισμού	2			
A.2	Εγκατάσταση- Προγραμματισμός – Εκπαίδευση για τα ΧRAY στις υπηρεσίες ΚΕ.Β.ΕΙΣ. Θεσσαλονίκης και ΚΕ.ΦΟ.Κ. Θεσσαλονίκης	1			
A.3	Λοιπά Έξοδα (Μεταφορικά, Υπηρεσίες για έκδοση πιστοποιητικού ΕΕΑΕ κλπ)	1			
A.4	ΣΥΝΟΛΟ				

**ΠΙΝΑΚΑΣ Β: ΟΙΚΟΝΟΜΙΚΗ ΠΡΟΣΦΟΡΑ ΓΙΑ ΣΥΣΤΗΜΑΤΑ ΠΡΟΣΒΑΣΗΣ ΤΟΥΡΝΙΚΕ**

A/A	ΠΕΡΙΓΡΑΦΗ	ΠΟΣΟΤΗΤΑ	ΠΟΣΟ ΑΝΕΥ ΦΠΑ	ΦΠΑ	ΠΟΣΟ ΜΕ ΦΠΑ
B.1	Σύστημα πρόσβασης τουρνικέ δύο ροών	1			
B.2	Σύστημα πρόσβασης τουρνικέ μιας ροής	1			
B.3	Τουρνικέ ΑΜΕΑ	3			
B.3	Μεταλλική Βάση από Ανοξείδωτο Μέταλλο για το πέρασμα καλωδίων κάτω από τα τουρνικέ	2			
B.4	Διαχωριστικά Χώρου 1000mmx1000mm 2 τμχ	2			
B.5	Button Unit για τη διαχείριση της ροής τουρνικέ ή για το πορτάκι από τη γραμματεία	6			
B.6	Δικτυακός Τοπικός Ελεγκτής Access Θύρας	5			
B.7	Αναγνώστης πολλαπλών συχνοτήτων	10			
B.8	Επιτραπέζιος Αναγνώστης Προγραμματισμού καρτών	4			
B.9	Μπαταρία Μολύβδου Επαναφορτιζόμενη	5			
B.10	Καλωδιώσεις				
B.11	Λοιπά Υλικά				
B.12	Εξαρτήματα συστήματος τουρνικέ για σύνδεση με πυρανίχνευση				
B.13	Υπηρεσίες Εγκατάστασης-Απαραίτητων συνδέσεων- συνδέσεων συστήματος πυρανίχνευσης με τουρνικέ				
B.14	Λοιπά έξοδα (Μεταφορικά, κλπ)				
B.15	<b>ΣΥΝΟΛΟ</b>				

**ΠΙΝΑΚΑΣ Γ:ΣΥΝΟΛΟ ΟΙΚΟΝΟΜΙΚΗΣ ΠΡΟΣΦΟΡΑΣ**

A/A	ΠΕΡΙΓΡΑΦΗ	ΠΟΣΟ ΑΝΕΥ ΦΠΑ	ΦΠΑ	ΠΟΣΟ ΜΕ ΦΠΑ
1	Σύνολο Προσφοράς Εξοπλισμού ΧΡΑΥ (Α4)			
2	Σύνολο Προσφοράς Συστημάτων Πρόσβασης (τουρνικέ) (Β.15)			
3	ΤΕΛΙΚΑ ΣΥΝΟΛΑ			

Στην ανωτέρω προσφορά περιλαμβάνονται η προμήθεια, το κόστος μεταφοράς, η εγκατάσταση καθώς και η εκπαίδευση των υπαλλήλων στο χειρισμό του υπό προμήθεια εξοπλισμού. Οι συσκευές θα καλύπτονται από δωρεάν εγγύηση καλής λειτουργίας σύμφωνα με τα οριζόμενα στις προδιαγραφές της παρούσας διακήρυξης.

Κριτήριο ανάθεσης της Σύμβασης είναι η πλέον συμφέρουσα από οικονομική άποψη προσφορά βάσει τιμής (ήτοι του τελικού συνόλου του ΠΙΝΑΚΑ Γ)

Η παρούσα προσφορά ισχύει μέχρι και δώδεκα (12) μήνες από την επόμενη της διενέργειας του διαγωνισμού. Αφού έλαβα γνώση των όρων της με αρ. πρωτ. .... (ΑΔΑΜ: .....)

.....) διακήρυξης για την προμήθεια και εγκατάσταση.....  
....., για την κάλυψη αναγκών Υπηρεσιών της ΑΑΔΕ, δηλώνω ότι τους αποδέχομαι πλήρως και χωρίς επιφύλαξη.

Ημερομηνία, .....

Για τον υποψήφιο ανάδοχο,  
Σφραγίδα/ Υπογραφή

(Ονοματεπώνυμο Εκπροσώπου)

\* Προσαρμόζεται κατά περίπτωση:

- 1) Σε περίπτωση φυσικού προσώπου: «Ο υπογράφων (Όνομα- Επώνυμο- Πατρώνυμο-Α.Δ.Τ.) και αναφορικά με τον ηλεκτρονικό ανοιχτό διαγωνισμό για την προμήθεια και εγκατάσταση ..... , [...]».
- 2) Σε περίπτωση ένωσης κλπ: «Οι υπογράφοντες 1. (Όνομα- Επώνυμο- Πατρώνυμο-Α.Δ.Τ.), 2. (.),



3. (.) [...] με την ιδιότητα μας ως νόμιμων εκπροσώπων των νομικών προσώπων: 1. (Επωνυμία και νομική μορφή, έδρα, ΑΦ.Μ.- Δ.Ο.Υ.), 2. (.), 3. (.) [...], που δυνάμει του από [...] συμφωνητικού συνέστησαν ένωση για τη συμμετοχή τους στον ηλεκτρονικό ανοιχτό διαγωνισμό για την προμήθεια και εγκατάσταση ..... , όπως αυτή περιγράφεται στην με αρ. πρωτ. .... (ΑΔΑΜ: .....) διακήρυξης, υποβάλλουμε την παρακάτω προσφορά: [...]»

\*\* Η προσφερόμενη τιμή δεν δύναται να υπερβαίνει το ύψος της προϋπολογισθείσας δαπάνης.

**ΠΑΡΑΡΤΗΜΑ VI – Υποδείγματα Εγγυητικών Επιστολών****A. Υπόδειγμα εγγυητικής επιστολής συμμετοχής<sup>156</sup>**

Εκδότης (Πλήρης επωνυμία Πιστωτικού Ιδρύματος .....)

Ημερομηνία έκδοσης: .....

**Προς:** Ανεξάρτητη Αρχή Δημοσίων Εσόδων

Γενική Διεύθυνση Φορολογικών Λειτουργιών

Δ.Ο.Υ. Ε' Θεσσαλονίκης

Τμήμα: Ε' Προϋπολογισμού και Προμηθειών

Κ. Κρυστάλλη αρ.4, ΤΚ 54630, Θεσσαλονίκη

Εγγύηση μας υπ' αριθμ. .... ποσού ..... ευρώ<sup>157</sup>.

Έχουμε την τιμή να σας γνωρίσουμε ότι εγγυόμαστε με την παρούσα επιστολή ανέκκλητα και ανεπιφύλακτα παραιτούμενοι του δικαιώματος της διαιρέσεως και διζήσεως μέχρι του ποσού των ευρώ .....<sup>158</sup> υπέρ του

(i) [σε περίπτωση φυσικού προσώπου]: (ονοματεπώνυμο, πατρώνυμο) ....., ΑΦΜ: ..... (διεύθυνση) ....., ή

(ii) [σε περίπτωση νομικού προσώπου]: (πλήρη επωνυμία) ....., ΑΦΜ: ..... (διεύθυνση) ....., ή

(iii) [σε περίπτωση ένωσης ή κοινοπραξίας:] των φυσικών / νομικών προσώπων

α) (πλήρη επωνυμία) ....., ΑΦΜ: ..... (διεύθυνση) .....

β) (πλήρη επωνυμία) .....<sup>159</sup>, ΑΦΜ: ..... (διεύθυνση) .....

ατομικά και για κάθε μία από αυτές και ως αλληλέγγυα και εις ολόκληρο υπόχρεων μεταξύ τους, εκ της ιδιότητάς τους ως μελών της ένωσης ή κοινοπραξίας, για τη συμμετοχή του/της/τους σύμφωνα με την (αριθμό/ ημερομηνία) ..... Διακήρυξη .....<sup>160</sup> της Ανεξάρτητης Αρχής Δημοσίων Εσόδων – Δ.Ο.Υ. Ε' Θεσσαλονίκης με καταληκτική ημερομηνία υποβολής προσφορών ...../...../2023, για την ανάδειξη αναδόχου για την ανάθεση της σύμβασης: “(τίτλος σύμβασης)”

<sup>156</sup> Αναφορικά με τα με τα γραμμάτια σύστασης χρηματικής παρακαταθήκης του Ταμείου Παρακαταθηκών και Δανείων σχετικά πρότυπα / υποδείγματα υπάρχουν στον ιστότοπο του Ταμείου Παρακαταθηκών και Δανείων.

<sup>157</sup> Το ύψος της εγγυητικής επιστολής συμμετοχής καθορίζεται στα έγγραφα της σύμβασης σε συγκεκριμένο χρηματικό ποσό και δε μπορεί να υπερβαίνει το 2% της εκτιμώμενης αξίας της σύμβασης εκτός Φ.Π.Α. Αναγράφεται ολογράφως και σε παρένθεση αριθμητικώς σε ευρώ.

<sup>158</sup> βλ. υποσ. 92.

<sup>159</sup> Συμπληρώνεται με όλα τα μέλη της ένωσης / κοινοπραξίας.

<sup>160</sup> Συνοπτική περιγραφή των προς προμήθεια ειδών.

Η παρούσα εγγύηση καλύπτει μόνο τις από τη συμμετοχή στην ανωτέρω απορρέουσες υποχρεώσεις του/της (υπέρ ου η εγγύηση) καθ' όλο τον χρόνο ισχύος της.

Το παραπάνω ποσό τηρείται στη διάθεσή σας και θα καταβληθεί ολικά ή μερικά χωρίς καμία από μέρους μας αντίρρηση, αμφισβήτηση ή ένσταση και χωρίς να ερευνηθεί το βάσιμο ή μη της απαίτησής σας μέσα σε .....ημέρες<sup>161</sup> από την απλή έγγραφη ειδοποίησή σας.

Η παρούσα ισχύει μέχρι και την .....<sup>162</sup>.

ή

Η παρούσα ισχύει μέχρις ότου αυτή μας επιστραφεί ή μέχρις ότου λάβουμε έγγραφη δήλωσή σας ότι μπορούμε να θεωρήσουμε την Τράπεζα μας απαλλαγμένη από κάθε σχετική υποχρέωση εγγυοδοσίας μας.

Σε περίπτωση κατάπτωσης της εγγύησης, το ποσό της κατάπτωσης υπόκειται στο εκάστοτε ισχύον πάγιο τέλος χαρτοσήμου.

Αποδεχόμαστε να παρατείνουμε την ισχύ της εγγύησης ύστερα από έγγραφο της Υπηρεσίας σας, στο οποίο επισυνάπτεται η συναίνεση του υπέρ ου για την παράταση της προσφοράς, σύμφωνα με το άρθρο ..... της Διακήρυξης, με την προϋπόθεση ότι το σχετικό αίτημά σας θα μας υποβληθεί πριν από την ημερομηνία λήξης της.

Βεβαιώνουμε υπεύθυνα ότι το ποσό των εγγυητικών επιστολών που έχουν δοθεί, συνυπολογίζοντας και το ποσό της παρούσας, δεν υπερβαίνει το όριο των εγγυήσεων που έχουμε το δικαίωμα να εκδίδουμε.

(Εξουσιοδοτημένη Υπογραφή)

---

<sup>161</sup> Να οριστεί ο χρόνος σύμφωνα με τις κείμενες διατάξεις.

<sup>162</sup> ΣΗΜΕΙΩΣΗ ΓΙΑ ΤΗΝ ΤΡΑΠΕΖΑ: Ο χρόνος ισχύος πρέπει να είναι μεγαλύτερος τουλάχιστον κατά τριάντα (30) ημέρες του χρόνου ισχύος της προσφοράς, όπως αυτός ορίζεται στα έγγραφα της σύμβασης.

**Β. Υπόδειγμα εγγυητικής επιστολής καλής εκτέλεσης**

Εκδότης (Πλήρης επωνυμία Πιστωτικού Ιδρύματος .....)

Ημερομηνία έκδοσης .....

**Προς:** Ανεξάρτητη Αρχή Δημοσίων Εσόδων

Γενική Διεύθυνση Φορολογικών Λειτουργιών

Δ.Ο.Υ. Ε΄ Θεσσαλονίκης

Τμήμα: Ε΄ Προϋπολογισμού & Προμηθειών

Κ. Κρυστάλλη αρ. 4, ΤΚ 54630, Θεσσαλονίκη

Εγγύηση μας υπ' αριθμ. .... ποσού ..... ευρώ<sup>163</sup>.

Έχουμε την τιμή να σας γνωρίσουμε ότι εγγυόμαστε με την παρούσα επιστολή ανέκκλητα και ανεπιφύλακτα παραιτούμενοι του δικαιώματος της διαιρέσεως και διζήσεως μέχρι του ποσού των ευρώ .....<sup>164</sup>

υπέρ του:

(i) [σε περίπτωση φυσικού προσώπου]: (ονοματεπώνυμο, πατρώνυμο) ....., ΑΦΜ: ....., (διεύθυνση) ....., ή

(ii) [σε περίπτωση νομικού προσώπου]: (πλήρη επωνυμία)....., ΑΦΜ:..... (διεύθυνση)..... ή

(iii) [σε περίπτωση ένωσης ή κοινοπραξίας:] των φυσικών / νομικών προσώπων

α) (πλήρη επωνυμία) ....., ΑΦΜ: ..... (διεύθυνση) .....

β) (πλήρη επωνυμία) ....., ΑΦΜ: ..... (διεύθυνση) .....<sup>165</sup>

ατομικά και για κάθε μία από αυτές και ως αλληλέγγυα και εις ολόκληρο υπόχρεων μεταξύ τους, εκ της ιδιότητάς τους ως μελών της ένωσης ή κοινοπραξίας, για την καλή εκτέλεση της υπ αριθμ ..... σύμβασης “(τίτλος σύμβασης)”, σύμφωνα με την (αριθμό/ημερομηνία) ..... Διακήρυξη.....<sup>166</sup> της Ανεξάρτητης Αρχής Δημοσίων Εσόδων – Δ.Ο.Υ. Ε΄ Θεσσαλονίκης με καταληκτική ημερομηνία υποβολής προσφορών ...../...../2023.

Το παραπάνω ποσό τηρείται στη διάθεσή σας και θα καταβληθεί ολικά ή μερικά χωρίς καμία από μέρους μας αντίρρηση, αμφισβήτηση ή ένσταση και χωρίς να ερευνηθεί το βάσιμο ή μη της απαίτησής σας μέσα σε

<sup>163</sup> Ολογράφως και σε παρένθεση αριθμητικώς. Στο ποσό δεν υπολογίζεται ο ΦΠΑ.

<sup>164</sup> Όπως υποσημείωση 98.

<sup>165</sup> Συμπληρώνεται με όλα τα μέλη της ένωσης / κοινοπραξίας.

<sup>166</sup> Συνοπτική περιγραφή των προς προμήθεια ειδών

**ΠΑΡΑΡΤΗΜΑ VII – Ενημέρωση φυσικών προσώπων για την επεξεργασία προσωπικών δεδομένων**

---

**A. ΣΥΜΜΟΡΦΩΣΗ ΜΕ ΤΟΝ ΚΑΝΟΝΙΣΜΟ ΕΕ/2016/679 ΚΑΙ ΤΟΝ Ν. 4624/2019 (Α 137)**

Τα αντισυμβαλλόμενα μέρη αναλαμβάνουν να τηρούν τις υποχρεώσεις που απορρέουν από την εφαρμογή του Κανονισμού (ΕΕ) 2016/679 για την προστασία των φυσικών προσώπων έναντι της επεξεργασίας των δεδομένων προσωπικού χαρακτήρα και για την ελεύθερη κυκλοφορία των δεδομένων αυτών και την κατάργηση της οδηγίας 95/46/ΕΚ (Γενικός Κανονισμός Προστασίας Δεδομένων / General Data Protection Regulation – GDPR, εφεξής ΓΚΠΔ) και του Ν. 4624/2019.

Όπου στο παρόν άρθρο χρησιμοποιούνται όροι που προβλέπονται στον ΓΚΠΔ, οι εν λόγω όροι έχουν την ίδια έννοια με αυτή που έχουν στον ΓΚΠΔ. Ακολουθώντας τα αντισυμβαλλόμενα μέρη αναγνωρίζουν, συμφωνούν και αποδέχονται αμοιβαία τα ακόλουθα.

Ειδικότερα:

Ως προς την επεξεργασία από την Αναθέτουσα Αρχή των προσωπικών δεδομένων του Αναδόχου ως αντισυμβαλλομένου μέρους συμπεριλαμβανομένων των προσωπικών δεδομένων των προστηθέντων / συνεργατών / δανειζόντων εμπειρία / υπεργολάβων του, ισχύουν τα παρακάτω:

Ο Ανάδοχος αποδέχεται ότι η Αναθέτουσα Αρχή έχει δικαίωμα να προβαίνει, σύμφωνα με την ισχύουσα νομοθεσία και όποτε αυτό είναι απαραίτητο στο πλαίσιο της διαδικασίας ανάθεσης ή εκτέλεσης της δημόσιας σύμβασης, σε αναζήτηση-επιβεβαίωση όλων των αναγκαίων δικαιολογητικών και με απευθείας πρόσβαση σε εθνικές βάσεις δεδομένων σε οποιοδήποτε κράτος μέλος της Ένωσης, καθώς και σε κάθε αναγκαία επεξεργασία και διατήρηση των δεδομένων αυτών.

Η Αναθέτουσα Αρχή αποθηκεύει και επεξεργάζεται τα δεδομένα προσωπικού χαρακτήρα του Αναδόχου που είναι αναγκαία για την εκτέλεση της σύμβασης, την εκπλήρωση των μεταξύ τους συναλλαγών αλλά και για τη συμμόρφωσή της με νόμιμες υποχρεώσεις που απορρέουν από την εθνική και ενωσιακή νομοθεσία, σε έγχαρτο αρχείο και σε ηλεκτρονική βάση με υψηλά χαρακτηριστικά ασφαλείας με πρόσβαση αυστηρώς και μόνο σε εξουσιοδοτημένα πρόσωπα ή παρόχους υπηρεσιών στους οποίους αναθέτει την εκτέλεση συγκεκριμένων εργασιών για λογαριασμό της και οι οποίοι διενεργούν πράξεις επεξεργασίας προσωπικών δεδομένων στο πλαίσιο της εκτέλεσης των εργασιών που τους ανατέθηκαν από την Αναθέτουσα Αρχή.

Η Αναθέτουσα Αρχή θα προβεί σε συλλογή και επεξεργασία (π.χ. συλλογή, καταχώριση, οργάνωση, αποθήκευση, μεταβολή, διαγραφή, καταστροφή κ.λπ.), για τους ανωτέρω αναφερόμενους σκοπούς, δεδομένων προσωπικού χαρακτήρα όπως: (α) επίσημων στοιχείων ταυτοποίησης, (β) στοιχείων επικοινωνίας, (γ) δεδομένων και πληροφοριών κοινωνικοασφαλιστικών και φορολογικών απαιτήσεων, (δ) στοιχείων πληρωμής, χρηματοοικονομικών πληροφοριών και λογαριασμών, των οποίων η συλλογή και επεξεργασία είναι απαραίτητη για την επίτευξη των ως άνω σκοπών αλλά και για την αρχειοθέτηση προς το δημόσιο συμφέρον, ή στατιστικούς σκοπούς.

Τα προσωπικά δεδομένα του Αναδόχου και των συνεργατών του (συμπεριλαμβανομένων των δανειζόντων εμπειρία/υπεργολάβων) αποθηκεύονται για χρονικό διάστημα ίσο με τη διάρκεια της εκτέλεσης της σύμβασης, και μετά τη λήξη αυτής για χρονικό διάστημα πέντε ετών για μελλοντικούς φορολογικούς - δημοσιονομικούς ή ελέγχους χρηματοδοτών ή άλλους προβλεπόμενους ελέγχους από την κείμενη νομοθεσία, εκτός εάν η νομοθεσία προβλέπει διαφορετική περίοδο διατήρησης. Σε περίπτωση εκκρεμοδικίας αναφορικά με δημόσια σύμβαση τα δεδομένα τηρούνται μέχρι το πέρας της εκκρεμοδικίας. Καθ' όλη την διάρκεια που η Αναθέτουσα Αρχή τηρεί και επεξεργάζεται τα προσωπικά δεδομένα το υποκείμενο των δεδομένων έχει δικαίωμα ενημέρωσης, πρόσβασης, διόρθωσης, περιορισμού και διαγραφής υπό τους όρους και τις προϋποθέσεις που προβλέπονται στον Γενικό Κανονισμό για την Προστασία Δεδομένων και το ν. 4624/2019 (ΦΕΚ Α' 137).

Δεν επιτρέπεται η επεξεργασία των δεδομένων προσωπικού χαρακτήρα από την Αναθέτουσα Αρχή για σκοπό διαφορετικό από αυτόν για τον οποίο έχουν συλλεχθεί παρά μόνον υπό τους όρους της παρ. 4 του αρ. 6 ΓΚΠΔ.

Τα στοιχεία επικοινωνίας του υπεύθυνου προστασίας δεδομένων της ΑΑΔΕ είναι τα ακόλουθα (Αυτοτελές Τμήμα Υποστήριξης Υπευθύνου Προστασίας Δεδομένων, email [dpo@aaade.gr](mailto:dpo@aaade.gr) /τηλ. 213-2113127-30 και 213-2113132/ταχυδρομική διεύθυνση Πανεπιστημίου 20 ΤΚ. 10672 Αθήνα).

---