



ΕΛΛΗΝΙΚΗ ΔΗΜΟΚΡΑΤΙΑ

**ΑΑΔΕ**Ανεξάρτητη Αρχή
Δημοσίων Εσόδων

ΓΕΝΙΚΗ ΔΙΕΥΘΥΝΣΗ ΟΙΚΟΝΟΜΙΚΩΝ ΥΠΗΡΕΣΙΩΝ

ΔΙΕΥΘΥΝΣΗ ΠΡΟΜΗΘΕΙΩΝ ΚΑΙ ΚΤΙΡΙΑΚΩΝ
ΥΠΟΔΟΜΩΝΤΜΗΜΑ Α2' – ΔΙΕΝΕΡΓΕΙΑΣ ΠΡΟΜΗΘΕΙΩΝ
ΣΥΓΧΡΗΜΑΤΟΔΟΤΟΥΜΕΝΩΝ ΕΡΓΩΝ

Ταχ. Δ/ση : Λιοσίων 153-157

Ταχ. Κώδικας : 10445

Πληροφορίες : Χ. Βρυωνάκη

Τηλέφωνο : 212-8000140

E-Mail : aadeprocurement@aaade.grURL : www.aaade.gr

ΑΝΑΡΤΗΤΕΑ ΣΤΟ ΚΗΜΔΗΣ

Αθήνα, 18/12/2023

Αριθ. Πρωτ.: Δ.Π.Κ.Υ. Α.Α.Δ.Ε. Α2 1157939 ΕΞ
2023ΑΝΟΙΚΤΟΣ ΗΛΕΚΤΡΟΝΙΚΟΣ ΔΙΑΓΩΝΙΣΜΟΣΑΝΩ ΤΩΝ ΟΡΙΩΝ**ΗΛΕΚΤΡΟΝΙΚΟΣ ΔΙΕΘΝΗΣ ΑΝΟΙΚΤΟΣ ΔΙΑΓΩΝΙΣΜΟΣ ΣΕ ΕΥΡΩ
ΓΙΑ ΤΗ ΣΥΜΒΑΣΗ ΠΑΡΟΧΗΣ ΥΠΗΡΕΣΙΩΝ ΜΕ ΤΙΤΛΟ:****«Προμήθεια Συστήματος Προηγμένης Επιχειρησιακής Νοημοσύνης (BI) και
Ανάλυσης Δεδομένων (Data Analytics)»****ΜΕ ΚΩΔΙΚΟ ΟΠΣ ΤΑ 5161761
ΣΥΣΤΗΜΙΚΟΣ ΚΩΔΙΚΟΣ ΕΣΗΔΗΣ α/α 281302****ΚΡΙΤΗΡΙΟ ΑΝΑΘΕΣΗΣ:****Η πλέον συμφέρουσα από οικονομική άποψη προσφορά
βάσει της βέλτιστης σχέσης ποιότητας - τιμής****Διακήρυξη Ηλεκτρονικού Ανοικτού Διαγωνισμού για την Ανάθεση Σύμβασης****Θέμα: «Διακήρυξη Ηλεκτρονικού Ανοικτού Διαγωνισμού για την ανάθεση Σύμβασης Προμήθειας
Συστήματος Προηγμένης Επιχειρησιακής Νοημοσύνης (BI) και Ανάλυσης Δεδομένων (Data
Analytics)»****Αναθέτουσα Αρχή: Ανεξάρτητη Αρχή Δημοσίων Εσόδων****Συνολικός Προϋπολογισμός: 5.594.446,00€****ΣΥΝΟΛΟ ΠΡΟΥΠΟΛΟΓΙΣΘΕΙΣΑΣ ΔΑΠΑΝΗΣ (ΕΚΤΙΜΩΜΕΝΗ ΑΞΙΑ ΣΥΜΒΑΣΗΣ):**

Το σύνολο της προϋπολογισθείσας δαπάνης ανέρχεται σε πέντε εκατομμύρια πεντακόσιες ενενήντα τέσσερις χιλιάδες και τετρακόσια σαράντα έξι ευρώ 5.594.446,00 € συμπεριλαμβανομένου ΦΠΑ 24% (4.511.650,00 € + 1.082.796,00 € ΦΠΑ 24%).

1. ΠΡΟΫΠΟΛΟΓΙΣΜΟΣ ΑΡΧΙΚΗΣ ΣΥΜΒΑΣΗΣ:

Για την υλοποίηση του Έργου απαιτείται ποσό ύψους τεσσάρων εκατομμυρίων τριακοσίων τριών χιλιάδων και τετρακοσίων είκοσι ευρώ 4.303.420,00 € συμπεριλαμβανομένου ΦΠΑ 24% (3.470.500,00 € + 832.920,00 € ΦΠΑ).

Η εν λόγω δαπάνη θα αντιμετωπιστεί με χρηματοδότηση από το Ταμείο Ανάκαμψης και Ανθεκτικότητας (ΤΑΑ) και θα επιβαρύνει τη ΣΑΤΑ051 (ενάριθμος 2022ΤΑ05100007), πράξη με τίτλο: «Προμήθεια Συστήματος Προηγμένης Επιχειρησιακής Νοημοσύνης (BI) και Ανάλυσης Δεδομένων (Data Analytics)» και κωδικό ΟΠΣ ΤΑ 5161761.

2. ΠΡΟΫΠΟΛΟΓΙΣΜΟΣ ΔΙΚΑΙΩΜΑΤΟΣ ΠΡΟΑΙΡΕΣΗΣ ΣΥΝΤΗΡΗΣΗΣ:

Το συνολικό κόστος για τη συντήρηση συνολικά για τα πέντε (5) έτη μετά το πέρας της εγγυητικής περιόδου δεν θα υπερβαίνει το 30% του προϋπολογισμού της αρχικής σύμβασης, ήτοι το ποσό του ενός εκατομμυρίου διακοσίων ενενήντα ενός χιλιάδων και είκοσι έξι ευρώ 1.291.026,00 € συμπεριλαμβανομένου ΦΠΑ 24% (1.041.150,00 € + 249.876,00 € ΦΠΑ 24%). Το δικαίωμα προαίρεσης συντήρησης θα χρηματοδοτηθεί από τον Τακτικό Προϋπολογισμό της ΑΑΔΕ και θα βαρύνει τον προτεινόμενο ΑΛΕ 2420389001 - Λοιπές αμοιβές και έξοδα συντηρήσεων και επισκευών.

Ημερομηνία Έναρξης Υποβολής Προσφορών: 22/12/2023, ημέρα Σάββατο, ώρα 19:00μ.μ.

Ημερομηνία Λήξης Υποβολής Προσφορών: 1/2/2024, ημέρα Πέμπτη, ώρα 15:00μ.μ.

Ημερομηνία Αποσφράγισης Προσφορών: 8/2/2024, ημέρα Πέμπτη, ώρα 11:00π.μ.



ΕΛΛΗΝΙΚΗ ΔΗΜΟΚΡΑΤΙΑ



ΑΑΔΕ

Ανεξάρτητη Αρχή
Δημοσίων Εσόδων

ΔΙΑΚΗΡΥΞΗ

Αναλυτικό τεύχος

της υπ' αριθμού 00783273-2023 προκήρυξης

Ανοιχτού Ηλεκτρονικού Διαγωνισμού άνω των ορίων για την ανάθεση Σύμβασης για την υλοποίηση του ενταγμένου στο ΤΑΑ Πληροφοριακού Συστήματος με τίτλο:

**«Προμήθεια Συστήματος Προηγμένης Επιχειρησιακής Νοημοσύνης (BI) και
Ανάλυσης Δεδομένων (Data Analytics)»**

με εκτιμώμενη συνολική αξία σύμβασης (διακήρυξης) πέντε εκατομμυρίων πεντακοσίων ενενήντα τεσσάρων χιλιάδων και τετρακοσίων σαράντα έξι ευρώ 5.594.446,00 € συμπεριλαμβανομένου ΦΠΑ 24% (4.511.650,00 € + 1.082.796,00 € ΦΠΑ 24%)

Εκτιμώμενη αξία αρχικής σύμβασης: 4.303.420,00 € συμπεριλαμβανομένου ΦΠΑ 24% (3.470.500,00 € + 832.920,00 € ΦΠΑ 24%)

Εκτιμώμενη αξία δικαιώματος προαίρεσης συντήρησης πέντε (5) ετών μετά το πέρας της εγγυητικής περιόδου: 1.291.026,00 € συμπεριλαμβανομένου ΦΠΑ 24% (1.041.150,00 € + 249.876,00 € ΦΠΑ 24%)



Περιεχόμενα

ΠΕΡΙΕΧΟΜΕΝΑ	4
1. ΑΝΑΘΕΤΟΥΣΑ ΑΡΧΗ ΚΑΙ ΑΝΤΙΚΕΙΜΕΝΟ ΣΥΜΒΑΣΗΣ	9
1.1 ΣΤΟΙΧΕΙΑ ΑΝΑΘΕΤΟΥΣΑΣ ΑΡΧΗΣ.....	9
1.2 ΣΤΟΙΧΕΙΑ ΔΙΑΔΙΚΑΣΙΑΣ-ΧΡΗΜΑΤΟΔΟΤΗΣΗ.....	10
1.3 ΣΥΝΟΠΤΙΚΗ ΠΕΡΙΓΡΑΦΗ ΦΥΣΙΚΟΥ ΚΑΙ ΟΙΚΟΝΟΜΙΚΟΥ ΑΝΤΙΚΕΙΜΕΝΟΥ ΤΗΣ ΣΥΜΒΑΣΗΣ	10
1.4 ΘΕΣΜΙΚΟ ΠΛΑΙΣΙΟ	12
1.5 ΠΡΟΘΕΣΜΙΑ ΠΑΡΑΛΑΒΗΣ ΠΡΟΣΦΟΡΩΝ ΚΑΙ ΔΙΕΝΕΡΓΕΙΑ ΔΙΑΓΩΝΙΣΜΟΥ	16
1.6 ΔΗΜΟΣΙΟΤΗΤΑ.....	16
1.7 ΑΡΧΕΣ ΕΦΑΡΜΟΖΟΜΕΝΕΣ ΣΤΗ ΔΙΑΔΙΚΑΣΙΑ ΣΥΝΑΨΗΣ	17
2 ΓΕΝΙΚΟΙ ΚΑΙ ΕΙΔΙΚΟΙ ΟΡΟΙ ΣΥΜΜΕΤΟΧΗΣ	18
2.1 ΓΕΝΙΚΕΣ ΠΛΗΡΟΦΟΡΙΕΣ.....	18
2.1.1 Έγγραφα της σύμβασης	18
2.1.2 Επικοινωνία - Πρόσβαση στα έγγραφα της Σύμβασης	18
2.1.3 Παροχή Διευκρινίσεων.....	18
2.1.4 Γλώσσα.....	19
2.1.5 Εγγυήσεις	19
2.1.6 Προστασία Προσωπικών Δεδομένων	20
2.2 ΔΙΚΑΙΩΜΑ ΣΥΜΜΕΤΟΧΗΣ - ΚΡΙΤΗΡΙΑ ΠΟΙΟΤΙΚΗΣ ΕΠΙΛΟΓΗΣ	20
2.2.1 Δικαίωμα συμμετοχής.....	20
2.2.2 Εγγύηση συμμετοχής	21
2.2.3 Λόγοι αποκλεισμού	22
2.2.4 Καταλληλότητα άσκησης επαγγελματικής δραστηριότητας	27
2.2.5 Οικονομική και χρηματοοικονομική επάρκεια	27
2.2.6 Τεχνική και επαγγελματική ικανότητα	27
2.2.6.1 Επαγγελματική Ικανότητα	27
2.2.6.2 Ομάδα Έργου	28
2.2.7 Πρότυπα διασφάλισης ποιότητας.....	30
2.2.8 Στήριξη στην ικανότητα τρίτων – Υπεργολαβία	31
2.2.8.1 Στήριξη στην ικανότητα τρίτων	31
2.2.8.2 Υπεργολαβία	31
2.2.9 Κανόνες απόδειξης ποιοτικής επιλογής.....	32
2.2.9.1 Προκαταρκτική απόδειξη κατά την υποβολή προσφορών	32
2.2.9.2 Αποδεικτικά μέσα	34
2.3 ΚΡΙΤΗΡΙΑ ΑΝΑΘΕΣΗΣ	42
2.3.1 Κριτήριο ανάθεσης.....	42
2.3.2 Βαθμολόγηση και κατάταξη προσφορών	48
2.4 ΚΑΤΑΡΤΙΣΗ - ΠΕΡΙΕΧΟΜΕΝΟ ΠΡΟΣΦΟΡΩΝ.....	49
2.4.1 Γενικοί όροι υποβολής προσφορών.....	49
2.4.2 Χρόνος και Τρόπος υποβολής προσφορών.....	49
2.4.3 Περιεχόμενα Φακέλου «Δικαιολογητικά Συμμετοχής- Τεχνική Προσφορά»	52
2.4.3.1 Δικαιολογητικά Συμμετοχής.....	52
2.4.3.2 Τεχνική Προσφορά.....	53
2.4.4 Περιεχόμενα Φακέλου «Οικονομική Προσφορά»/Τρόπος σύνταξης και υποβολής οικονομικών προσφορών	53
2.4.5 Χρόνος ισχύος των προσφορών	54
2.4.6 Λόγοι απόρριψης προσφορών	54
3 ΔΙΕΝΕΡΓΕΙΑ ΔΙΑΔΙΚΑΣΙΑΣ - ΑΞΙΟΛΟΓΗΣΗ ΠΡΟΣΦΟΡΩΝ	56
3.1 ΑΠΟΣΦΡΑΓΙΣΗ ΚΑΙ ΑΞΙΟΛΟΓΗΣΗ ΠΡΟΣΦΟΡΩΝ.....	56
3.1.1 Ηλεκτρονική αποσφράγιση προσφορών	56
3.2 ΠΡΟΣΚΛΗΣΗ ΥΠΟΒΟΛΗΣ ΔΙΚΑΙΟΛΟΓΗΤΙΚΩΝ ΠΡΟΣΩΡΙΝΟΥ ΑΝΑΔΟΧΟΥ - ΔΙΚΑΙΟΛΟΓΗΤΙΚΑ ΠΡΟΣΩΡΙΝΟΥ ΑΝΑΔΟΧΟΥ	58
3.3 ΚΑΤΑΚΥΡΩΣΗ - ΣΥΝΑΨΗ ΣΥΜΒΑΣΗΣ	60
3.4 ΠΡΟΔΙΚΑΣΤΙΚΕΣ ΠΡΟΣΦΥΓΕΣ - ΠΡΟΣΩΡΙΝΗ ΚΑΙ ΟΡΙΣΤΙΚΗ ΔΙΚΑΣΤΙΚΗ ΠΡΟΣΤΑΣΙΑ.....	62

3.5	ΜΑΤΑΙΩΣΗ ΔΙΑΔΙΚΑΣΙΑΣ.....	64
4	ΟΡΟΙ ΕΚΤΕΛΕΣΗΣ ΤΗΣ ΣΥΜΒΑΣΗΣ	66
4.1	ΕΓΓΥΗΣΕΙΣ (ΚΑΛΗΣ ΕΚΤΕΛΕΣΗΣ, ΚΑΛΗΣ ΛΕΙΤΟΥΡΓΙΑΣ ΚΑΙ ΠΡΟΚΑΤΑΒΟΛΗΣ)	66
4.1.1	Εγγύηση καλής εκτέλεσης.....	66
4.1.2	Εγγύηση καλής λειτουργίας.....	66
4.1.3	Εγγύηση προκαταβολής.....	67
4.2	ΣΥΜΒΑΤΙΚΟ ΠΛΑΙΣΙΟ – ΕΦΑΡΜΟΣΤΕΑ ΝΟΜΟΘΕΣΙΑ.....	67
4.3	ΌΡΟΙ ΕΚΤΕΛΕΣΗΣ ΤΗΣ ΣΥΜΒΑΣΗΣ.....	67
4.4	ΥΠΕΡΓΟΛΑΒΙΑ	68
4.5	ΤΡΟΠΟΠΟΙΗΣΗ ΣΥΜΒΑΣΗΣ ΚΑΤΑ ΤΗ ΔΙΑΡΚΕΙΑ ΤΗΣ.....	69
4.6	ΔΙΚΑΙΩΜΑ ΜΟΝΟΜΕΡΟΥΣ ΛΥΣΗΣ ΤΗΣ ΣΥΜΒΑΣΗΣ.....	70
5	ΕΙΔΙΚΟΙ ΟΡΟΙ ΕΚΤΕΛΕΣΗΣ ΤΗΣ ΣΥΜΒΑΣΗΣ	71
5.1	ΤΡΟΠΟΣ ΠΛΗΡΩΜΗΣ	71
5.2	ΚΗΡΥΞΗ ΟΙΚΟΝΟΜΙΚΟΥ ΦΟΡΕΑ ΕΚΠΤΩΤΟΥ - ΚΥΡΩΣΕΙΣ	72
5.3	ΔΙΟΙΚΗΤΙΚΕΣ ΠΡΟΣΦΥΓΕΣ ΚΑΤΑ ΤΗ ΔΙΑΔΙΚΑΣΙΑ ΕΚΤΕΛΕΣΗΣ ΤΩΝ ΣΥΜΒΑΣΕΩΝ	73
5.4	ΔΙΚΑΣΤΙΚΗ ΕΠΙΛΥΣΗ ΔΙΑΦΟΡΩΝ.....	74
6	ΧΡΟΝΟΣ ΚΑΙ ΤΡΟΠΟΣ ΕΚΤΕΛΕΣΗΣ.....	75
6.1	ΠΑΡΑΚΟΛΟΥΘΗΣΗ ΤΗΣ ΣΥΜΒΑΣΗΣ.....	75
6.2	ΔΙΑΡΚΕΙΑ ΣΥΜΒΑΣΗΣ.....	75
6.3	ΠΑΡΑΛΑΒΗ ΤΟΥ ΑΝΤΙΚΕΙΜΕΝΟΥ ΤΗΣ ΣΥΜΒΑΣΗΣ	75
6.4	ΑΠΟΡΡΙΨΗ ΠΑΡΑΔΟΤΕΩΝ – ΑΝΤΙΚΑΤΑΣΤΑΣΗ.....	77
6.5	ΑΝΑΠΡΟΣΑΡΜΟΓΗ ΤΙΜΗΣ.....	77
6.6	Εγγυημένη Λειτουργία.....	77
7	ΣΥΝΤΟΜΟΓΡΑΦΙΕΣ.....	78
8	ΠΑΡΑΡΤΗΜΑ Ι – ΑΝΑΛΥΤΙΚΗ ΠΕΡΙΓΡΑΦΗ ΦΥΣΙΚΟΥ ΚΑΙ ΟΙΚΟΝΟΜΙΚΟΥ ΑΝΤΙΚΕΙΜΕΝΟΥ ΤΗΣ ΣΥΜΒΑΣΗΣ- ΤΕΧΝΙΚΕΣ ΠΡΟΔΙΑΓΡΑΦΕΣ.....	80
8.1	ΣΤΟΙΧΕΙΑ ΔΙΑΓΝΩΣΜΟΥ	80
8.1.1	Είδος διαδικασίας	80
8.1.2	Χρηματοδότηση της σύμβασης.....	80
8.2	ΑΝΤΙΚΕΙΜΕΝΟ ΚΑΙ ΣΤΟΧΟΙ ΤΟΥ ΈΡΓΟΥ	80
8.2.1	Συνοπτική περιγραφή φυσικού αντικειμένου του Έργου.....	80
8.2.2	Αναμενόμενα Οφέλη.....	82
8.3	ΤΕΧΝΙΚΕΣ ΑΠΑΙΤΗΣΕΙΣ – ΛΟΙΠΟΙ ΌΡΟΙ	83
8.3.1	Περιβάλλον Έργου.....	83
8.3.1.1	Συνοπτική Παρουσίαση του Φορέα Υλοποίησης (ΑΑΔΕ).....	83
8.3.1.2	Συνοπτική παρουσίαση συμφωνίας επιπέδου εξυπηρέτησης (Service Level Agreement – SLA) της ΑΑΔΕ με τη Γενική Γραμματεία Πληροφοριακών Συστημάτων & Ψηφιακής Διακυβέρνησης (ΓΓΠΔ&ΨΔ)	84
8.3.1.3	Συνοπτική παρουσίαση του Φορέα Χρηματοδότησης.....	85
8.3.1.4	Συνοπτική περιγραφή Διακυβέρνηση Έργου (Όργανα και Επιτροπές)	86
8.3.2	Υφιστάμενη κατάσταση – Επιχειρησιακό περιβάλλον Έργου.....	86
8.3.2.1	Περιγραφή Υφιστάμενων Συστημάτων	87
8.3.2.2	Περιγραφή Υπό Υλοποίηση Συστημάτων	92
8.3.2.3	Περιγραφή Βάσεων Δεδομένων *.....	94
8.3.2.4	Περιγραφή Υφιστάμενων Αναφορών.....	94
8.3.3	Γενικές Αρχές σχεδιασμού συστήματος.....	95
8.3.3.1	Γενικές προδιαγραφές Cloud	95
8.3.4	Αρχιτεκτονική	95
8.3.4.1	Πηγές δεδομένων (Data Sources):	96
8.3.4.2	Ενσωμάτωση και μεταφορά δεδομένων (Data Ingestion & Transfer)	96
8.3.4.3	Επεξεργασία Δεδομένων (Data Processing)	97
8.3.4.4	Αποθήκευση Δεδομένων (Data Storage).....	97
8.3.4.5	Ενορχήστρωση των ροών (Scheduling, Dispatching & Monitoring):	97
8.3.4.6	Διακυβέρνηση δεδομένων (Data Governance).....	97
8.3.4.7	Πρόσβαση στα Δεδομένα (Data Access)	98

8.3.4.8	Κατανάλωση Δεδομένων (Data Consumption)	98
8.3.4.9	Πρόσβαση χρηστών και διαχείριση προσβάσεων (User Access & Authorization Management)	98
8.3.4.10	Επιχειρησιακή Συνέχεια (Business Continuity).....	99
8.3.4.11	Αυτοματοποίηση των Διαδικασιών Ανάπτυξης (Continuous Integration and Continuous Delivery (CI/CD))99	
8.3.5	Υπολογιστικά Περιβάλλοντα του Έργου.....	99
8.3.5.1	Αρχιτεκτονική Υποδομής Φιλοξενίας	100
8.4	ΛΕΙΤΟΥΡΓΙΚΕΣ ΑΠΑΙΤΗΣΕΙΣ	101
8.4.1	Αποθήκευση, Μετασχηματισμός, Οργάνωση και Επικαιροποίηση των Δεδομένων - Batch Data Processing.....	102
8.4.1.1	Raw Zone	103
8.4.1.2	Standardized Zone	103
8.4.1.3	Curated/Consumption Zone	104
8.4.1.4	Sandbox Zone	104
8.4.2	Online Reports Analytics & Business Intelligence	104
8.4.2.1	Πίνακες Ελέγχου και Οπτικοποίηση Δεδομένων (Dashboards and Analytic Reports)	105
8.4.2.2	Στατικές Αναφορές και Ειδοποιήσεις (Static Reports and Alerting)	105
8.4.2.3	Self-Service BI	105
8.4.2.4	Mobile BI	106
8.4.3	Προβλεπτικά Μοντέλα – Machine Learning	106
8.4.4	Batch Processing & Ανάπτυξη Web APIs	106
8.5	ΠΡΟΔΙΑΓΡΑΦΕΣ ΟΡΙΖΟΝΤΙΩΝ ΛΕΙΤΟΥΡΓΙΩΝ.....	107
8.5.1	Προδιαγραφές Ασφάλειας και Προστασίας Ιδιωτικότητας (GDPR).....	107
8.5.2	Απαιτήσεις Ηλεκτρονικής Προσβασιμότητας/Χρηστικότητας Υπηρεσιών	111
8.5.2.1	Πρόσβαση/Προσπέλαση	111
8.5.2.2	Διαχείριση Χρηστών συστήματος	111
8.5.2.3	Πλοήγηση/Υποστήριξη Χρηστών.....	111
8.5.3	Απαιτήσεις Ευχρηστίας Συστήματος – Προσβασιμότητα	112
8.5.3.1	Απλότητα/Διαφάνεια	112
8.5.3.2	Συνέπεια.....	112
8.5.3.3	Αξιοπιστία	112
8.5.3.4	Απόκριση	113
8.5.4	Διαθεσιμότητα του Συστήματος	113
8.5.5	Διασφάλιση της προσβασιμότητας ατόμων με αναπηρία.....	114
8.5.6	Τεκμηρίωση λογισμικού εφαρμογών και σχήματος του αποθετηρίου δεδομένων και διάθεση πηγαίου κώδικα	114
8.5.7	Ανοικτά Πρότυπα και Δεδομένα	115
8.6	ΕΛΑΧΙΣΤΕΣ ΠΡΟΔΙΑΓΡΑΦΕΣ ΥΠΗΡΕΣΙΩΝ	116
8.6.1	Υπηρεσίες Υλοποίησης Αποθετηρίου Δεδομένων	116
8.6.1.1	Προετοιμασία Μετάπτωσης Δεδομένων	116
8.6.1.2	Υλοποίηση και Διασύνδεση βάσης με τα πηγαία πληροφοριακά συστήματα	116
8.6.1.3	Μετάπτωση Δεδομένων στο Αποθετήριο Δεδομένων.....	117
8.6.2	Περιπτώσεις Χρήσης (Use Cases).....	117
8.6.2.1	Ορισμός Περίπτωσης Χρήσης.....	117
8.6.2.2	Υλοποίηση Περιπτώσεων Χρήσης	118
8.6.3	Υπηρεσίες Εκπαίδευσης	118
8.6.4	Υπηρεσίες Ελέγχου καλής λειτουργίας	119
8.6.5	Υπηρεσίες Πιλοτικής λειτουργίας	120
8.6.6	Υπηρεσίες Παραγωγικής λειτουργίας	121
8.6.7	Υπηρεσίες Εγγύησης «Καλής Λειτουργίας» και Συντήρησης Έργου	121
8.6.7.1	Περίοδος και Υπηρεσίες Εγγύησης «Καλής Λειτουργίας»	121
8.6.7.2	Περίοδος, Υπηρεσίες και κόστος Συντήρησης Έργου	122
8.6.7.3	Πλαίσιο και Υπηρεσίες Συντήρησης	123
8.6.7.4	Πλαίσιο και υπηρεσίες Τεχνικής Υποστήριξης	124
8.6.7.5	Διαθεσιμότητα και Ρήτρες	127
8.7	ΧΡΟΝΟΔΙΑΓΡΑΜΜΑ ΚΑΙ ΦΑΣΕΙΣ ΈΡΓΟΥ	128
8.8	ΜΕΘΟΔΟΛΟΓΙΑ ΥΛΟΠΟΙΗΣΗΣ ΚΑΙ ΔΙΟΙΚΗΣΗΣ ΈΡΓΟΥ	139
8.8.1	Γενικά	139
8.8.2	Σχέδιο και σύστημα Διασφάλισης Ποιότητας	139
8.8.2.1	Διασφάλιση Ποιότητας	140
8.8.3	Σχέδιο και Σύστημα Διαχείρισης Κινδύνων.....	140

8.8.4	Σχήμα Διοίκησης, σχεδιασμού και υλοποίησης του Έργου.....	140
8.8.5	Στελέχη της Ομάδας Έργου	142
8.8.6	Οργάνωση του Έργου.....	143
8.8.6.1	Παραλαβή φάσεων του Έργου.....	143
8.8.6.2	Παραλαβή του Έργου	144
8.8.7	Ρήτρες Εμπιστευτικότητας	144
8.8.8	Χρήση υπεργολάβων επεξεργασίας	144
8.8.9	Τόπος Υλοποίησης και Παράδοσης του Έργου.....	144
9	ΠΑΡΑΡΤΗΜΑ ΙΙ – ΠΙΝΑΚΕΣ ΣΥΜΜΟΡΦΩΣΗΣ.....	146
9.1	ΑΡΧΙΤΕΚΤΟΝΙΚΗ ΣΥΣΤΗΜΑΤΟΣ	146
9.2	ΛΕΙΤΟΥΡΓΙΚΕΣ ΑΠΑΙΤΗΣΕΙΣ ΣΥΣΤΗΜΑΤΟΣ	147
9.3	ΠΡΟΔΙΑΓΡΑΦΕΣ ΟΡΙΖΟΝΤΙΩΝ ΛΕΙΤΟΥΡΓΙΩΝ.....	148
9.3.1	Προδιαγραφές Ασφάλειας και Προστασίας Ιδιωτικότητας (GDPR).....	148
9.3.2	Απαιτήσεις Ηλεκτρονικής Προσβασιμότητας/Χρηστικότητας Υπηρεσιών	148
9.3.3	Απαιτήσεις Ευχρηστίας Συστήματος – Προσβασιμότητα	149
9.3.4	Διαθεσιμότητα του Συστήματος	149
9.3.5	Διασφάλισης Προσβασιμότητας ατόμων με αναπηρία	149
9.3.6	Τεκμηρίωση λογισμικού εφαρμογών και σχήματος της βάσης δεδομένων και διάθεση πηγαίου κώδικα	149
9.3.7	Ανοικτά πρότυπα και Δεδομένα	150
9.4	ΕΛΑΧΙΣΤΕΣ ΠΡΟΔΙΑΓΡΑΦΕΣ ΥΠΗΡΕΣΙΩΝ	150
9.4.1	Υπηρεσίες Υλοποίησης Αποθετηρίου Δεδομένων	150
9.4.2	Υλοποίηση Περιπτώσεων Χρήσης.....	150
9.4.3	Υπηρεσίες εκπαίδευσης.....	150
9.4.4	Υπηρεσίες Ελέγχου καλής λειτουργίας	150
9.4.5	Υπηρεσίες Πιλοτικής λειτουργίας	151
9.4.6	Υπηρεσίες Παραγωγικής λειτουργίας.....	151
9.4.7	Υπηρεσίες Εγγύησης και συντήρησης Έργου.	151
9.5	ΧΡΟΝΟΔΙΑΓΡΑΜΜΑ ΈΡΓΟΥ	152
9.6	ΜΕΘΟΔΟΛΟΓΙΑ ΥΛΟΠΟΙΗΣΗΣ ΚΑΙ ΔΙΟΙΚΗΣΗΣ ΈΡΓΟΥ	152
9.6.1	Μεθοδολογία Υλοποίησης του Έργου.....	152
9.6.2	Σχήμα Διοίκησης και Οργάνωσης του Έργου	152
10	ΠΑΡΑΡΤΗΜΑ ΙΙΙ – ΕΕΕΣ.....	153
11	ΠΑΡΑΡΤΗΜΑ ΙV – ΥΠΟΔΕΙΓΜΑ ΟΙΚΟΝΟΜΙΚΗΣ ΠΡΟΣΦΟΡΑΣ.....	154
1.	Προμήθεια Έτοιμου Λογισμικού.....	154
2.	Υπηρεσίες (πλην εκπαίδευσης)	154
3.	Υπηρεσίες Εκπαίδευσης	154
4.	Συγκεντρωτικός Πίνακας Οικονομικής Προσφοράς Συντήρησης Ανά Έτος*	155
5.	Συγκεντρωτικός Πίνακας Οικονομικής Προσφοράς	156
12	ΠΑΡΑΡΤΗΜΑ V – ΥΠΟΔΕΙΓΜΑ ΒΙΟΓΡΑΦΙΚΟΥ ΣΗΜΕΙΩΜΑΤΟΣ	157
13	ΠΑΡΑΡΤΗΜΑ VI – ΥΠΟΔΕΙΓΜΑΤΑ ΕΓΓΥΗΤΙΚΩΝ ΕΠΙΣΤΟΛΩΝ (ΠΡΟΣΑΡΜΟΣΜΕΝΟ ΑΠΟ ΤΗΝ ΑΝΑΘΕΤΟΥΣΑ ΑΡΧΗ).....	158
I.	Εγγυητική Επιστολή Συμμετοχής.....	158
II.	Εγγυητική Επιστολή Καλής Εκτέλεσης.....	160
III.	Εγγυητική Επιστολή Προκαταβολής.....	161
IV.	Εγγυητική Επιστολή Καλής Εκτέλεσης Συντήρησης.....	163
V.	ΕΓΓΥΗΤΙΚΗ ΚΑΛΗΣ ΛΕΙΤΟΥΡΓΙΑΣ ΣΥΜΒΑΣΗΣ	164
14	ΠΑΡΑΡΤΗΜΑ VII – ΕΝΗΜΕΡΩΣΗ ΓΙΑ ΤΗΝ ΠΡΟΣΤΑΣΙΑ ΠΡΟΣΩΠΙΚΩΝ ΔΕΔΟΜΕΝΩΝ	165
15	ΠΑΡΑΡΤΗΜΑ VIII – ΡΗΤΡΑ ΕΜΠΙΣΤΕΥΤΙΚΟΤΗΤΑΣ.....	166
16	ΠΑΡΑΡΤΗΜΑ ΙX – ΣΥΜΦΩΝΙΑ ΕΠΕΞΕΡΓΑΣΙΑΣ ΔΕΔΟΜΕΝΩΝ ΠΡΟΣΩΠΙΚΟΥ ΧΑΡΑΚΤΗΡΑ	169
17	ΠΑΡΑΡΤΗΜΑ X – ΡΗΤΡΑ ΑΚΕΡΑΙΟΤΗΤΑΣ [ΕΠΙΣΥΝΑΠΤΕΤΑΙ ΣΤΟ ΣΥΜΦΩΝΗΤΙΚΟ].....	179

18	ΠΑΡΑΡΤΗΜΑ ΧΙ – ΠΕΡΙΓΡΑΦΗ ΥΠΟΔΟΜΗΣ ΔΗΜΟΣΙΟΥ ΥΠΟΛΟΓΙΣΤΙΚΟΥ ΝΕΦΟΥΣ ΤΗΣ ΓΓΠΔ&ΨΔ (MICROSOFT AZURE).....	181
19	ΠΑΡΑΡΤΗΜΑ ΧΙΙ – ΥΠΟΔΕΙΓΜΑ ΤΕΧΝΙΚΗΣ ΠΡΟΣΦΟΡΑΣ.....	185
20	ΠΑΡΑΡΤΗΜΑ ΧΙΙΙ – ΕΝΔΕΙΚΤΙΚΑ ΠΑΡΑΔΕΙΓΜΑΤΑ ΒΙ ΑΝΑΦΟΡΩΝ (USE CASES)	187
21	ΠΑΡΑΡΤΗΜΑ ΧΙV – ΥΠΕΥΘΥΝΗ ΔΗΛΩΣΗ ΓΙΑ ΤΑ ΠΕΡΙΟΡΙΣΤΙΚΑ ΜΕΤΡΑ ΤΩΝ ΚΡΑΤΩΝ ΜΕΛΩΝ ΤΗΣ ΕΕ, ΛΟΓΩ ΕΝΕΡΓΕΙΩΝ ΤΗΣ ΡΩΣΙΑΣ ΠΟΥ ΑΠΟΣΤΑΘΕΡΟΠΟΙΟΥΝ ΤΗΝ ΚΑΤΑΣΤΑΣΗ ΣΤΗΝ ΟΥΚΡΑΝΙΑ.....	201
22	ΠΑΡΑΡΤΗΜΑ ΧV - ΥΠΟΧΡΕΩΣΕΙΣ ΤΗΡΗΣΗΣ ΚΑΝΟΝΩΝ ΔΗΜΟΣΙΟΤΗΤΑΣ	203

1. ΑΝΑΘΕΤΟΥΣΑ ΑΡΧΗ ΚΑΙ ΑΝΤΙΚΕΙΜΕΝΟ ΣΥΜΒΑΣΗΣ

1.1 Στοιχεία Αναθέτουσας Αρχής

Επωνυμία	ΑΝΕΞΑΡΤΗΤΗ ΑΡΧΗ ΔΗΜΟΣΙΩΝ ΕΣΟΔΩΝ ΓΕΝΙΚΗ ΔΙΕΥΘΥΝΣΗ ΟΙΚΟΝΟΜΙΚΩΝ ΥΠΗΡΕΣΙΩΝ ΔΙΕΥΘΥΝΣΗ ΠΡΟΜΗΘΕΙΩΝ & ΚΤΙΡΙΑΚΩΝ ΥΠΟΔΟΜΩΝ
Αριθμός Φορολογικού Μητρώου (ΑΦΜ)	997073525
Κωδικός ηλεκτρονικής τιμολόγησης	1023.8010000000.0001
Ταχυδρομική διεύθυνση	Λιοσίων 153-157
Πόλη	ΑΘΗΝΑ
Ταχυδρομικός Κωδικός	TK 10445
Χώρα	ΕΛΛΑΔΑ
Κωδικός NUTS	EL303 Κεντρικός Τομέας Αθηνών
Τηλέφωνο	212-8000140
Φαξ	
Ηλεκτρονικό Ταχυδρομείο (e-mail)	aadeprocurement@aade.gr
Αρμόδιος για πληροφορίες	Χ.Βρυωνάκη
Γενική Διεύθυνση στο διαδίκτυο (URL)	www.aade.gr
Διεύθυνση του προφίλ αγοραστή στο διαδίκτυο (URL)	www.aade.gr

Αναθέτουσας Αρχή (ΑΑ)

Η Ανεξάρτητη Αρχή Δημοσίων Εσόδων (ΑΑΔΕ), ως Ανεξάρτητη Διοικητική Αρχή, αποτελεί Κεντρική Κυβερνητική Αρχή (ΚΚΑ), κατά την έννοια του άρθρου 2 παρ. 1 περ. 2 του Ν.4412/2016 και ανήκει στον υπό-τομέα της Κεντρικής Κυβέρνησης.

Κύρια δραστηριότητα ΑΑ

Η κύρια δραστηριότητα της Αναθέτουσας Αρχής είναι σύμφωνα με το Παράρτημα ΙΙ (Προκήρυξη Σύμβασης), Τμήμα Ι, παρ. 1.5 του Εκτελεστικού Κανονισμού (ΕΕ) 2015/1986 της Επιτροπής (L 296): «ε) Οικονομικές και Δημοσιονομικές Υποθέσεις».

Στοιχεία Επικοινωνίας

- α) Τα έγγραφα της σύμβασης είναι διαθέσιμα για ελεύθερη, πλήρη, άμεση & δωρεάν ηλεκτρονική πρόσβαση στην διεύθυνση (URL): μέσω της διαδικτυακής πύλης (www.promitheus.gov.gr) του ΟΠΣ ΕΣΗΔΗΣ
- β) Κάθε είδους επικοινωνία και ανταλλαγή πληροφοριών πραγματοποιείται μέσω του ΕΣΗΔΗΣ Προμήθειες και Υπηρεσίες (εφεξής ΕΣΗΔΗΣ), το οποίο είναι προσβάσιμο από τη Διαδικτυακή Πύλη (www.promitheus.gov.gr) του ΟΠΣ ΕΣΗΔΗΣ
- γ) Περαιτέρω πληροφορίες είναι διαθέσιμες από την προαναφερθείσα Γενική Διεύθυνση στο διαδίκτυο (URL): www.aade.gr

1.2 Στοιχεία Διαδικασίας-Χρηματοδότηση

Είδος διαδικασίας

Το Έργο θα υλοποιηθεί με τη διαδικασία σύναψης Δημόσιας Σύμβασης Υπηρεσιών, μετά από τη διενέργεια διεθνούς ανοικτού διαγωνισμού. Ο διαγωνισμός θα διεξαχθεί με την ανοικτή διαδικασία κατά το άρθρο 27 του ν. 4412/16.

Η παρούσα σύμβαση δεν υποδιαιρείται σε τμήματα για λόγους που σχετίζονται με τη διασφάλιση της ορθής εκτέλεσης της σύμβασης, εξαιτίας της πολυπλοκότητας από τεχνικής άποψης, αλλά και της ανάγκης ενιαίου και συνολικού τρόπου υλοποίησης των υπηρεσιών με ενιαίο χρονοδιάγραμμα και ενιαίο σχήμα διοίκησης για τον περιορισμό του διοικητικού κόστους. Γίνονται δεκτές μόνο οι προσφορές που καλύπτουν το σύνολο του αντικειμένου της σύμβασης και αποκλείονται όσες αφορούν μόνο σε μέρος αυτού.

Χρηματοδότηση της σύμβασης

Οι δαπάνες του Έργου θα βαρύνουν το Πρόγραμμα Δημοσίων Επενδύσεων, στη ΣΑΤΑ 051 (Κωδ. Έργου: 2022ΤΑ05100007).

Η παρούσα σύμβαση χρηματοδοτείται από την Ευρωπαϊκή Ένωση – NextGeneration EU, στο Πλαίσιο του Εθνικού Σχεδίου Ανάκαμψης και Ανθεκτικότητας «Ελλάδα 2.0» ((Τίτλος Δράσης: 16291 - Ψηφιακός μετασχηματισμός φορολογικών και τελωνειακών αρχών/ Άξονας 4.1 - Φορολογικά εργαλεία πιο φιλικά για την ανάπτυξη και βελτίωση της φορολογικής διοίκησης) και από εθνικούς πόρους μέσω του ΠΔΕ, με βάση την Απόφαση Ένταξης με αριθ. πρωτ. 31559/04-04-2023 (Με ΑΔΑ: 6ΣΠΦ46ΜΤΛΡ-ΒΤΟ) και έχει λάβει κωδικό ΟΠΣ ΤΑ: 5161761.

Το δικαίωμα προαίρεσης συντήρησης θα χρηματοδοτηθεί από τον Τακτικό Προϋπολογισμό της ΑΑΔΕ και θα βαρύνει τον προτεινόμενο ΑΛΕ 2420389001 - Λοιπές αμοιβές και έξοδα συντηρήσεων και επισκευών. Για τη δέσμευση της σχετικής πίστωσης για την παροχή υπηρεσιών συντήρησης εκδόθηκε η με αρ. πρωτ. Δ.Π.Δ.Α. ΑΑΔΕ Α 1142048 ΕΞ 2023/15-11-23 έγκριση ανάληψης πολυετούς υποχρέωσης για τα έτη 2028-2033 (ΑΔΑ: ΡΩΩΒ46ΜΠ3Ζ-ΚΛΔ, ΑΔΑΜ: 23REQ013784700/2023-11-17) και η με αρ. πρωτ. Δ.Π.Δ.Α. Α.Α.Δ.Ε. Α 1142116 ΕΞ 2023/16-11-23 βεβαίωση επί της απόφασης πολυετούς έγκρισης στον τακτικό προϋπολογισμό της ΑΑΔΕ για τα έτη 2028-2033 (ΑΔΑ:Ρ5ΣΩ46ΜΠ3Ζ-Ν31).

1.3 Συνοπτική περιγραφή φυσικού και οικονομικού αντικειμένου της σύμβασης

Αντικείμενο της σύμβασης είναι η προμήθεια ενός συστήματος ανάλυσης και εξόρυξης δεδομένων που θα περιλαμβάνει την υιοθέτηση ισχυρής αρχιτεκτονικής δεδομένων, την ανάπτυξη κοινού αποθετηρίου μεταδεδομένων, την προμήθεια κατάλληλων λύσεων λογισμικού και την ανάπτυξη τεχνικών και εργαλείων τεχνητής νοημοσύνης και μηχανικής μάθησης όπως μοντέλα πρόγνωσης, εξόρυξης δεδομένων, στατιστικής και ποσοτικής ανάλυσης, προσημειώσεις κλπ., που θα οδηγήσει στην καλύτερη εκμετάλλευση των δεδομένων της ΑΑΔΕ.

Οι παρεχόμενες υπηρεσίες κατατάσσονται στους ακόλουθους κωδικούς του Κοινού Λεξιλογίου δημοσίων συμβάσεων (CPV):

72000000-5	Υπηρεσίες τεχνολογίας των πληροφοριών: παροχή συμβουλών, ανάπτυξη λογισμικού, Διαδίκτυο και υποστήριξη
72300000-8	Υπηρεσίες Δεδομένων
72316000-3	Υπηρεσίες ανάλυσης δεδομένων
80510000-2	Υπηρεσίες κατάρτισης εμπειρογνομώνων

Η εκτιμώμενη αξία της αρχικής σύμβασης ανέρχεται στο ποσό των **4.303.420,00 € συμπεριλαμβανομένου ΦΠΑ 24% (3.470.500,00 € + 832.920,00 € ΦΠΑ)**.

Επιπλέον, προβλέπεται δικαίωμα προαίρεσης συντήρησης έως πέντε (5) έτη μετά τη λήξη της εγγυητικής περιόδου, η μέγιστη δαπάνη της οποίας δεν μπορεί να υπερβαίνει ετησίως το έξι τοις εκατό (6%) **του συμβατικού τιμήματος και με βάση την Οικονομική Προσφορά** του Υποψηφίου Αναδόχου, μετά τη λήξη της περιόδου εγγύησης.

Σύμφωνα με τον προϋπολογισμό της αρχικής σύμβασης, η προϋπολογιζόμενη δαπάνη ετήσιας συντήρησης ανέρχεται σε **258.205,20 € συμπεριλαμβανομένου του ΦΠΑ 24% (208.230,00 € + 49.975,20 € ΦΠΑ 24%) και συνολικά για τα 5 (πέντε) έτη ανέρχεται σε 1.291.026,00 € συμπεριλαμβανομένου του ΦΠΑ 24% (1.041.150,00 € + 249.876,00 € ΦΠΑ 24%)**.

Το κόστος και οι υπηρεσίες συντήρησης θα πρέπει να συμμορφώνονται με την παράγραφο 8.6.7 του Παραρτήματος Ι.

Οι υπηρεσίες συντήρησης δύνανται να ανανεώνονται σε ετήσια βάση και για περίοδο έως και πέντε (5) έτη. Το ύψος του ετήσιου κόστους συντήρησης δεν θα υπερβαίνει το ετήσιο κόστος συντήρησης της Οικονομικής Προσφοράς του Αναδόχου.

Επισημαίνεται, ότι η Αναθέτουσα Αρχή διατηρεί το δικαίωμα με έγγραφη και μονομερή δήλωση προς τον Ανάδοχο, να εξαιρεί ή να επανεντάσσει οποιαδήποτε προϊόντα λογισμικού αναπροσαρμόζοντας ανάλογα το κόστος συντήρησης. Σε περίπτωση επανένταξης στη συντήρηση κάποιου προϊόντος που είχε εξαιρεθεί, τα συμβαλλόμενα μέρη εξακολουθούν να έχουν τις ίδιες υποχρεώσεις και δικαιώματα που θα είχαν, εάν το συγκεκριμένο προϊόν δεν είχε ποτέ εξαιρεθεί από τη συντήρηση.

Οι Υποψήφιοι Ανάδοχοι θα πρέπει να υποβάλουν στην οικονομική τους προσφορά το κόστος Συντήρησης για κάθε έτος κατά τα αναλυτικώς αναφερόμενα στα Παραρτήματα Ι και ΙV της διακήρυξης.

Η εκτιμώμενη αξία της σύμβασης αναλύεται ως εξής:

	Προϋπολογισμός αρχικής σύμβασης	Δικαίωμα προαίρεσης συντήρησης (5 έτη)	Σύνολο
Αξία χωρίς ΦΠΑ	€ 3.470.500,00	€ 1.041.150,00	€ 4.511.650,00
ΦΠΑ 24%	€ 832.920,00	€ 249.876,00	€ 1.082.796,00
Αξία με ΦΠΑ	€ 4.303.420,00	€ 1.291.026,00	€ 5.594.446,00

Η πληρωμή του Αναδόχου θα πραγματοποιηθεί με έναν από τους τρόπους που αναφέρονται στο κεφάλαιο 5.1 της διακήρυξης, τον οποίο θα επιλέξει στην προσφορά του.

Η διάρκεια της σύμβασης ορίζεται σε είκοσι (20) μήνες από την υπογραφή και ανάρτησή της στο ΚΗΜΔΗΣ. Η προαίρεση συντήρησης αφορά σε διάστημα έως πέντε (5) ετών μετά τη λήξη της εγγυητικής περιόδου. Η εγγυητική περίοδος εκκινείται με την υπογραφή του πρωτοκόλλου οριστικής παραλαβής από την επιτροπή παραλαβής και η διάρκεια της είναι κατ' ελάχιστον δύο (2) έτη.

Αναλυτική περιγραφή του φυσικού και οικονομικού αντικειμένου της σύμβασης δίδεται στο ΠΑΡΑΡΤΗΜΑ Ι και ΙΙ της παρούσας διακήρυξης.

Η σύμβαση θα ανατεθεί με το κριτήριο της πλέον συμφέρουσας από οικονομική άποψη προσφοράς, βάσει της βέλτιστης σχέσης ποιότητας – τιμής, η οποία εκτιμάται βάσει κριτηρίων που συνδέονται με το αντικείμενο της συγκεκριμένης σύμβασης και αναλύονται στην παράγραφο 2.3 της παρούσης.

1.4 Θεσμικό πλαίσιο

Η ανάθεση και εκτέλεση της σύμβασης διέπονται από την κείμενη νομοθεσία και τις κατ' εξουσιοδότηση αυτής εκδοθείσες κανονιστικές πράξεις, όπως ισχύουν και ιδίως:

1. του ν. 4412/2016 (Α' 147) "Δημόσιες Συμβάσεις Έργων, Προμηθειών και Υπηρεσιών (προσαρμογή στις Οδηγίες 2014/24/ ΕΕ και 2014/25/ΕΕ)",
2. του ν. 4270/2014 (Α' 143) «Αρχές δημοσιονομικής διαχείρισης και εποπτείας (ενσωμάτωση της Οδηγίας 2011/85/ΕΕ) – δημόσιο λογιστικό και άλλες διατάξεις»,
3. του ν. 4919/2022 (Α' 71) «Σύσταση εταιρειών μέσω των Υπηρεσιών Μιας Στάσης (Υ.Μ.Σ.) και τήρηση του Γενικού Εμπορικού Μητρώου (Γ.Ε.ΜΗ.) - Ενσωμάτωση της Οδηγίας (ΕΕ) 2019/1151 του Ευρωπαϊκού Κοινοβουλίου και του Συμβουλίου της 20ής Ιουνίου 2019 για την τροποποίηση της Οδηγίας (ΕΕ) 2017/1132, όσον αφορά τη χρήση ψηφιακών εργαλείων και διαδικασιών στον τομέα του εταιρικού δικαίου (L 186) και λοιπές επείγουσες διατάξεις»,
4. του ν. 4914/2022 (Α'61) «Διαχείριση, έλεγχος και εφαρμογή αναπτυξιακών παρεμβάσεων για την Προγραμματική Περίοδο 2021-2027, σύσταση Ανώνυμης Εταιρείας «Εθνικό Μητρώο Νεοφυών Επιχειρήσεων Α.Ε.» και άλλες διατάξεις»,
5. του ν. 4912/2022 (Α'59) «Ενιαία Αρχή Δημοσίων Συμβάσεων και άλλες διατάξεις του Υπουργείου Δικαιοσύνης», σε συνδυασμό με την Πράξη Υπουργικού Συμβουλίου 29 της 27.9.2022 ΦΕΚ Υ.Ο.Δ.Δ.908/30-9-2022,
6. του ν. 4822/2021 «Κύρωση της Σύμβασης Χρηματοδότησης μεταξύ της Ευρωπαϊκής Επιτροπής και της Ελληνικής Δημοκρατίας, της Δανειακής Σύμβασης μεταξύ της Ευρωπαϊκής Επιτροπής και της Ελληνικής Δημοκρατίας και των Παραρτημάτων τους και άλλες διατάξεις για το Ταμείο Ανάκαμψης και Ανθεκτικότητας» (Α' 135) και ιδίως του άρθρου 3ου αυτού, (ΦΕΚ 135Α/02-08-2021),
7. του ν. 4738/2020 (άρθρα 270 έως και 281) «Ρύθμιση οφειλών και παροχή δεύτερης ευκαιρίας και άλλες διατάξεις» (Α'207) και ιδίως του άρθρου 271 για την σύσταση στο Υπουργείο Οικονομικών της αυτοτελούς Ειδικής Υπηρεσίας Συντονισμού Ταμείου Ανάκαμψης,
8. του ν. 4727/2020 (Α' 184) «Ψηφιακή Διακυβέρνηση (Ενσωμάτωση στην Ελληνική Νομοθεσία της Οδηγίας (ΕΕ) 2016/2102 και της Οδηγίας (ΕΕ) 2019/1024) – Ηλεκτρονικές Επικοινωνίες (Ενσωμάτωση στο Ελληνικό Δίκαιο της Οδηγίας (ΕΕ) 2018/1972 και άλλες διατάξεις»,
9. του ν. 4635/2019 (Α'167) « Επενδύω στην Ελλάδα και άλλες διατάξεις»,
10. του ν. 4624/2019 (Α' 137) «Αρχή Προστασίας Δεδομένων Προσωπικού Χαρακτήρα, μέτρα εφαρμογής του Κανονισμού (ΕΕ) 2016/679 του Ευρωπαϊκού Κοινοβουλίου και του Συμβουλίου της 27ης Απριλίου 2016 για την προστασία των φυσικών προσώπων έναντι της επεξεργασίας δεδομένων προσωπικού χαρακτήρα και ενσωμάτωση στην εθνική νομοθεσία της Οδηγίας (ΕΕ) 2016/680 του Ευρωπαϊκού Κοινοβουλίου και του Συμβουλίου της 27ης Απριλίου 2016 και άλλες διατάξεις»,
11. του ν. 4622/2019 (Α' 133) «Επιτελικό Κράτος: οργάνωση, λειτουργία & διαφάνεια της Κυβέρνησης, των κυβερνητικών οργάνων & της κεντρικής δημόσιας διοίκησης» ,
12. του ν. 4601/2019 (Α' 44) «Εταιρικοί μετασχηματισμοί και εναρμόνιση του νομοθετικού πλαισίου

με τις διατάξεις της Οδηγίας 2014/55/ΕΕ του Ευρωπαϊκού Κοινοβουλίου και του Συμβουλίου της 16ης Απριλίου 2014 για την έκδοση ηλεκτρονικών τιμολογίων στο πλαίσιο δημόσιων συμβάσεων και λοιπές διατάξεις»,

13.του ν. 4557/2018, (ΦΕΚ Α' 139/30-07-2018) Πρόληψη και καταστολή της νομιμοποίησης εσόδων από εγκληματικές δραστηριότητες και της χρηματοδότησης της τρομοκρατίας (ενσωμάτωση της Οδηγίας 2015/849/ΕΕ) και άλλες διατάξεις,

14.τις διατάξεις του Κεφαλαίου Α' του Μέρους Πρώτου του ν. 4389/2016 «Επείγουσες διατάξεις για την εφαρμογή της συμφωνίας δημοσιονομικών στόχων και διαρθρωτικών μεταρρυθμίσεων και άλλες διατάξεις» (Α'94) και ειδικότερα του άρθρου 7, της οικείας παραγράφου του άρθρου 9, της παραγράφου 1 του άρθρου 14 και του άρθρου 41 αυτού,

15.του ν. 4250/2014 (ΦΕΚ Α' 74) «Διοικητικές Απλουστεύσεις - Καταργήσεις, Συγχωνεύσεις Νομικών Προσώπων και Υπηρεσιών του Δημοσίου Τομέα-Τροποποίηση Διατάξεων του Π.Δ. 318/1992 (ΦΕΚ Α' 161) και λοιπές ρυθμίσεις» και ειδικότερα τις διατάξεις του άρθρου 1,

16.του ν. 4172/2013 (Α'167) «Φορολογία εισοδήματος, επείγοντα μέτρα εφαρμογής του ν. 4046/2012, του ν. 4093/2012 και του ν. 4127/2013 και άλλες διατάξεις»,

17.της παρ. Ζ του ν. 4152/2013 (Α' 107) «Προσαρμογή της ελληνικής νομοθεσίας στην Οδηγία 2011/7 της 16.2.2011 για την καταπολέμηση των καθυστερήσεων πληρωμών στις εμπορικές συναλλαγές»,

18.του άρθρου 11 του ν. 4013/2011 (Α' 204) «Σύσταση ενιαίας Ανεξάρτητης Αρχής Δημοσίων Συμβάσεων και Κεντρικού Ηλεκτρονικού Μητρώου Δημοσίων Συμβάσεων...»,

19. Ο ν. 3310/2005 (Α' 30) «Μέτρα για τη διασφάλιση της διαφάνειας και την αποτροπή καταστρατηγήσεων κατά τη διαδικασία σύναψης δημοσίων συμβάσεων», το π.δ. 82/1996 (Α' 66) «Ονομαστικοποίηση μετοχών Ελληνικών Αωνύμων Εταιρειών που μετέχουν στις διαδικασίες ανάληψης έργων ή προμηθειών του Δημοσίου ή των νομικών προσώπων του ευρύτερου δημόσιου τομέα», η κοινή απόφαση των Υπουργών Ανάπτυξης και Επικρατείας με αρ. 20977/2007 (Β' 1673) σχετικά με τα «Δικαιολογητικά για την τήρηση των μητρώων του ν.3310/2005, όπως τροποποιήθηκε με τον ν.3414/2005», καθώς και οι υπουργικές αποφάσεις, οι οποίες εκδίδονται, κατ' εξουσιοδότηση του άρθρου 65 του ν. 4172/2013 (Α'167) για τον καθορισμό: α) των μη «συνεργάσιμων φορολογικά» κρατών και β) των κρατών με «προνομιακό φορολογικό καθεστώς»,

20.Ο ν. 4961/2022 (Α' 147) «Αναδυόμενες τεχνολογίες πληροφορικής και επικοινωνιών, ενίσχυση της ψηφιακής διακυβέρνησης και άλλες διατάξεις.», καθώς στο αρ. 4.3 του σχεδίου διακήρυξης περιλαμβάνονται υποχρεώσεις του αναδόχου πηγάζουσες από διατάξεις του ανωτέρω νόμου,

21.του ν. 2859/2000 (Α' 248) «Κύρωση Κώδικα Φόρου Προστιθέμενης Αξίας»,

22.του ν.2690/1999 (Α' 45) «Κύρωση του Κώδικα Διοικητικής Διαδικασίας και άλλες διατάξεις» και ιδίως των άρθρων 1,2, 7, 11 και 13 έως 15,

23.του ν. 2121/1993 (Α' 25) «Πνευματική Ιδιοκτησία, Συγγενικά Δικαιώματα και Πολιτιστικά Θέματα»,

24.του π.δ. 80/2016 (Α' 145) «Ανάληψη υποχρεώσεων από τους Διατάκτες»,

25.του π.δ. 39/2017 (Α' 64) «Κανονισμός εξέτασης προδικαστικών προσφυγών ενώπιων της Α.Ε.Π.Π.»,

26.του π.δ 28/2015 (Α' 34) «Κωδικοποίηση διατάξεων για την πρόσβαση σε δημόσια έγγραφα και

στοιχεία»,

27.της υπ' αριθ. 119126/ΕΞ2021 (Β'4498) υπουργικής απόφασης «Σύστημα Διαχείρισης και Ελέγχου των Δράσεων και των έργων του Ταμείου Ανάκαμψης και Ανθεκτικότητας»,

28.της υπ' αρ. Δ6Α 1145867 ΕΞ 2013/25-09-2013 (ΦΕΚ Β' 2417) απόφασης του Υπουργού Οικονομικών «Μεταβίβαση αρμοδιοτήτων στον Γενικό Γραμματέα της Γενικής Γραμματείας Δημοσίων Εσόδων του Υπουργείου Οικονομικών», όπως ισχύει, σε συνδυασμό με τις διατάξεις της υποπαραγράφου α' της παρ. 3 του άρθρου 41 του Ν. 4389/2016,

29.της υπ' αριθ. Δ.ΟΡΓ.Α 1125859 ΕΞ 2020 (Β' 4738) απόφασης του Διοικητή της ΑΑΔΕ «Οργανισμός της Ανεξάρτητης Αρχής Δημοσίων Εσόδων (ΑΑΔΕ)», όπως τροποποιήθηκε και ισχύει,

30.της υπ' αριθμ. 102080/24-10-2022 (Β' 5623/02.11.2022) απόφασης του Υπουργού Ανάπτυξης και Επενδύσεων «Ρύθμιση θεμάτων σχετικά με την εξέταση επανορθωτικών μέτρων από την Επιτροπή της παρ. 9 του άρθρου 73 του ν. 4412/2016»,

31.της υπ' αριθμ. Κ.Υ.Α. οικ. 98979 ΕΞ2021 (Β' 3766/13.08.2021) «Ηλεκτρονική Τιμολόγηση στο πλαίσιο των Δημοσίων Συμβάσεων δυνάμει του ν. 4601/2019» (Α' 44),

32.της υπ' αριθμ. 76928/13.07.2021 Απόφασης των Υπουργών Ανάπτυξης και Επενδύσεων και Επικρατείας,: «Ρύθμιση ειδικότερων θεμάτων λειτουργίας και διαχείρισης του Κεντρικού Ηλεκτρονικού Μητρώου Δημοσίων Συμβάσεων (ΚΗΜΔΗΣ)» (Β' 3075),

33.της υπ' αριθ. 69488 ΕΞ 2022/20.05.2022 «Ανανέωση θητείας ενός μέλους και διορισμός τεσσάρων μελών του Συμβουλίου Διοίκησης της Ανεξάρτητης Αρχής Δημοσίων Εσόδων (Υ.Ο.Δ.Δ. 424) Απόφαση του Υπουργού Οικονομικών,

34.της υπ' αριθμ. 64233/08.06.2021 (Β' 2453/ 09.06.2021) Κοινής Απόφασης των Υπουργών Ανάπτυξης και Επενδύσεων και Ψηφιακής Διακυβέρνησης, με θέμα «Ρυθμίσεις τεχνικών ζητημάτων που αφορούν την ανάθεση των Δημοσίων Συμβάσεων Προμηθειών και Υπηρεσιών με χρήση των επιμέρους εργαλείων και διαδικασιών του Εθνικού Συστήματος Ηλεκτρονικών Δημοσίων Συμβάσεων (ΕΣΗΔΗΣ)»,

35. της υπ' αριθμ. 63446/2021 Κ.Υ.Α. (Β' 2338/02.06.2021) «Καθορισμός Εθνικού Μορφότυπου ηλεκτρονικού τιμολογίου στο πλαίσιο των Δημοσίων Συμβάσεων»,

36.της υπ' αριθμ. της υπ' αριθμ. Κ.Υ.Α. 52445 ΕΞ 2023 (Β' 2385/12.04.2023) «Υποχρέωση υποβολής ηλεκτρονικών τιμολογίων από τους οικονομικούς φορείς»,

37.της υπ' αριθμ. Κ.Υ.Α. οικ. 14900/21 (Β' 466): «Έγκριση σχεδίου Δράσης για τις Πράσινες Δημόσιες Συμβάσεις» (ΑΔΑ: ΨΡΤΟ46ΜΤΛΡ-Χ92),

38.του Κανονισμού (ΕΕ) 2022/576 του Συμβουλίου της 8ης Απριλίου 2022 για την τροποποίηση του κανονισμού (ΕΕ) αριθ. 833/2014 σχετικά με περιοριστικά μέτρα λόγω ενεργειών της Ρωσίας που αποσταθεροποιούν την κατάσταση στην Ουκρανία,

39.του Κανονισμού (ΕΕ) αριθ. 2021/241 του Ευρωπαϊκού Κοινοβουλίου και του Συμβουλίου της 12ης Φεβρουαρίου 2021 για τη θέσπιση του μηχανισμού ανάκαμψης και ανθεκτικότητας (L 57/17),

40.του Κανονισμού (ΕΕ) αριθ. 2021/240 του Ευρωπαϊκού Κοινοβουλίου και του Συμβουλίου της 10ης Φεβρουαρίου 2021 για τη θέσπιση Μέσου Τεχνικής Υποστήριξης (L 57/1),

41.του Κανονισμού (ΕΕ) 2016/679 του ΕΚ και του Συμβουλίου, της 27ης Απριλίου 2016, για την προστασία των φυσικών προσώπων έναντι της επεξεργασίας των δεδομένων προσωπικού χαρακτήρα και για την ελεύθερη κυκλοφορία των δεδομένων αυτών και την κατάργηση της οδηγίας 95/46/ΕΚ (Γενικός Κανονισμός για την Προστασία Δεδομένων) (Κείμενο που παρουσιάζει ενδιαφέρον για τον ΕΟΧ) ΟJ L 119,

42.της από 13 Ιουλίου 2021 εκτελεστικής απόφασης του Συμβουλίου της Ευρωπαϊκής Ένωσης, για την έγκριση της αξιολόγησης του σχεδίου ανάκαμψης και ανθεκτικότητας για την Ελλάδα (ST 10152/21, ST 10152/21 ADD 1),

43.της υπ' αριθ. 1 της 20.01.2016 (ΦΕΚ Υ.Ο.Δ.Δ. 18) πράξης του Υπουργικού Συμβουλίου «Επιλογή και διορισμός Γενικού Γραμματέα της Γενικής Γραμματείας Δημοσίων Εσόδων του Υπουργείου Οικονομικών», σε συνδυασμό με τις διατάξεις του πρώτου εδαφίου της παραγράφου 10 του άρθρου 41 του Ν. 4389/2016, καθώς και τη με αριθμό 39/3/30.11.2017 (Υ.Ο.Δ.Δ. 689) Απόφαση του Συμβουλίου Διοίκησης της ΑΑΔΕ «Ανανέωση της Θητείας του Διοικητή της Ανεξάρτητης Αρχής Δημοσίων Εσόδων» Την με αριθ.5294ΕΞ2020/17-01-2020 απόφαση του Υπουργού Οικονομικών, όπως δημοσιεύθηκε στο ΦΕΚ 27/Υ.Ο.Δ.Δ./17-01-2020 περί ανανέωσης της θητείας του Διοικητή της Ανεξάρτητης Αρχής Δημοσίων Εσόδων για 5 (πέντε) έτη,

44.της εγκυκλίου οδηγιών για την έγκριση και χρηματοδότηση του ΠΔΕ 2023 και τον προγραμματισμό δαπανών ΠΔΕ 2024-2026 (αρ. Πρωτ.10014/02-02-2023, ΑΔΑ: 6ΣΥΠ46ΜΤΛΡ-ΥΔΧ),

45.του υπ' αρ. πρωτ. 3697/06-07-2022 (ΑΔΑ: 69Η3ΟΞΤΒ-ΠΚΣ) εγγράφου ενημέρωσης της ΕΑΑΔΗΣΥ για την έκδοση του Κανονισμού (ΕΕ) 2022/576 του Συμβουλίου της 8ης Απριλίου 2022, για την τροποποίηση του Κανονισμού (ΕΕ) αριθ. 833/2014 σχετικά με περιοριστικά μέτρα λόγω ενεργειών της Ρωσίας που αποσταθεροποιούν την κατάσταση στην Ουκρανία,

46.του εγκεκριμένου Εγχειριδίου Διαδικασιών του ΤΑΑ, όπως τροποποιήθηκε και ισχύει,

47.Τις σε εκτέλεση των ανωτέρω νόμων εκδοθείσες κανονιστικές πράξεις, τις λοιπές διατάξεις που αναφέρονται ρητά ή απορρέουν από τα οριζόμενα στα συμβατικά τεύχη της παρούσας, καθώς και το σύνολο των διατάξεων του ασφαλιστικού, εργατικού, κοινωνικού, περιβαλλοντικού και φορολογικού δικαίου που διέπει την ανάθεση και εκτέλεση της παρούσας σύμβασης, έστω και αν δεν αναφέρονται ρητά παραπάνω,

Τα κάτωθι υπηρεσιακά έγγραφα

48. Το υπ αριθμ πρωτ. ΔΥΠΗΔΕΔ Β 1109197 ΕΞ 2023/06.09.2023 Τεκμηριωμένο αίτημα (ΑΔΑΜ: 23REQ013729197/8.11.2023),

49.Η υπ. αριθ. 20/8-04-2022 Βεβαίωση σύμφωνης γνώμης από το Συμβούλιο Διοίκησης της ΑΑΔΕ επί του Τεχνικού Δελτίου του έργου «Προμήθεια Συστήματος Προηγμένης Επιχειρησιακής Νοημοσύνης (BI) και Ανάλυσης Δεδομένων (Data Analytics)»,

50.την υπ. αρ.90257 ΕΞ 2022 /28.06.2022 (ΑΔΑ 9ΝΠ7Η-6ΑΒ) Απόφαση ένταξης του έργου «Προμήθεια Συστήματος Προηγμένης Επιχειρησιακής Νοημοσύνης (BI) και Ανάλυσης Δεδομένων (Data Analytics)» στο Ταμείο Ανάκαμψης και Ανθεκτικότητας, το οποίο χρηματοδοτείται από την Ευρωπαϊκή Ένωση – NextGeneration EU με Κωδικό ΟΠΣ ΤΑ 5161761, ως προς το σκέλος της δαπάνης που αφορά στην προμήθεια και εγκατάσταση του ΟΠΣ,

51. Την αριθμ. 31559/04.04.2023 Καταχώριση Απόφασης ένταξης του Έργου «Προμήθεια Συστήματος Προηγμένης Επιχειρησιακής Νοημοσύνης (BI) και Ανάλυσης Δεδομένων (Data Analytics)» με κωδικό (ΟΠΣ) ΤΑ 5161761 (ΑΔΑ: 6ΣΠΦ46ΜΤΛΡ-ΒΤΟ) στο ΠΔΕ 2023,

52. Την υπ. αριθμ πρωτ. Α.Τ.Δ. Α 1140495 ΕΞ 2022/30-12-2022 Απόφαση σύστασης , συγκρότησης και ορισμού μελών ΟΔΕ για την ωρίμανση και τον σχεδιασμό του έργου (ΑΔΑ:ΨΟΙΛ46ΜΠ3Ζ-6Υ0) και την υπ. αριθμ πρωτ. Α.Τ.Δ. Α 1067674 ΕΞ 2023/23-05-2023(ΑΔΑ:ΨΠΗ046ΜΠ3Ζ-Κ70) τροποποίηση της προηγούμενης,

53. Η υπ. αριθ. 64/13.10.2023 Βεβαίωση έγκρισης σκοπιμότητας δαπάνης του Συμβουλίου Διοίκησης της ΑΑΔΕ,

54. Η υπ. αριθμ πρωτ. Δ.Π.Δ.Α. Α.Α.Δ.Ε. Α 1112618 ΕΞ 2023/14-09-2023 Κάλυψη της δαπάνης για το έργο «Προμήθεια Συστήματος Προηγμένης Επιχειρησιακής Νοημοσύνης (BI) και Ανάλυσης Δεδομένων (Data Analytics)»,

55. Την αρ. πρωτ. Δ.Π.Δ.Α. Α.Α.Δ.Ε. Α 1142048 ΕΞ 2023/15.11.2023 Απόφαση Ανάλυσης Πολυετούς Υποχρέωσης (ΑΔΑ:ΡΩΩΒ46ΜΠ3Ζ-ΚΛΔ) για τα έτη 2028-2033 και την υπ` αρ.πρωτ. Δ.Π.Δ.Α. Α.Α.Δ.Ε. Α 1142116 ΕΞ 2023/16.11.2023 Βεβαίωση επί αυτής (ΑΔΑ: Ρ5ΣΩ46ΜΠ3Ζ-Ν31) (ΑΔΑΜ: 23REQ013784700),

56. Το με αριθ. πρωτ. Α.Τ.Υ.Ε. Α.Α.Δ.Ε. 1134751 ΕΙ 2023 ΕΞ 2023/2.11.2023 έγγραφο του Αυτοτελούς Τμήματος Υποστήριξης και Ελέγχου,

57. Τη με αρ. πρωτ. 171640 ΕΞ 2023/21-11-2023 έγκριση του παρόντος σχεδίου Διακήρυξης καθώς και το με αρ. πρωτ. Δ.Π.Κ.Υ. Α.Α.Δ.Ε. 1152218 ΕΙ 2023/11.12.2023 ηλεκτρονικό μήνυμα επί του σχεδίου Διακήρυξης, από την Ειδική Υπηρεσία Συντονισμού Ταμείου Ανάκαμψης

1.5 Προθεσμία παραλαβής προσφορών και διενέργεια διαγωνισμού

Η καταληκτική ημερομηνία παραλαβής των προσφορών είναι η 1/2/2024 και ώρα 15:00

Η διαδικασία θα διενεργηθεί με χρήση του Εθνικού Συστήματος Ηλεκτρονικών Δημόσιων Συμβάσεων (ΕΣΗΔΗΣ) Προμήθειες και Υπηρεσίες του ΟΠΣ ΕΣΗΔΗΣ (Διαδικτυακή Πύλη www.promitheus.gov.gr) την 8/2/2024 , ημέρα Πέμπτη και ώρα 11:00.

1.6 Δημοσιότητα

A. Δημοσίευση στην Επίσημη Εφημερίδα της Ευρωπαϊκής Ένωσης

Προκήρυξη της παρούσας σύμβασης απεστάλη με ηλεκτρονικά μέσα για δημοσίευση στις 21/12/2023 στην Υπηρεσία Εκδόσεων της Ευρωπαϊκής Ένωσης με Αριθμό δημοσίευσης της προκήρυξης: 00783273-2023 και Αριθμό τεύχους ΕΕ S: 247/2023.

B. Δημοσίευση σε εθνικό επίπεδο

Η προκήρυξη και το πλήρες κείμενο της παρούσας Διακήρυξης καταχωρήθηκαν στο Κεντρικό Ηλεκτρονικό Μητρώο Δημοσίων Συμβάσεων (ΚΗΜΔΗΣ).

Τα έγγραφα της σύμβασης της παρούσας Διακήρυξης καταχωρήθηκαν στη σχετική ηλεκτρονική διαδικασία σύναψης δημόσιας σύμβασης στο ΕΣΗΔΗΣ, η οποία έλαβε Συστημικό Αύξοντα Αριθμό: α/α 281302 και αναρτήθηκαν στη Διαδικτυακή Πύλη (www.promitheus.gov.gr) του ΟΠΣ ΕΣΗΔΗΣ.

Περίληψη της παρούσας Διακήρυξης όπως προβλέπεται στην περίπτωση (ιστ) της παραγράφου 3 του άρθρου 76 του Ν.4727/2020, αναρτήθηκε στο διαδίκτυο, στον ιστότοπο <http://et.diavgeia.gov.gr/> (ΠΡΟΓΡΑΜΜΑ ΔΙΑΥΓΕΙΑ).<http://et.diavgeia.gov.gr/>

Η Διακήρυξη καταχωρήθηκε στο διαδίκτυο, στην ιστοσελίδα της αναθέτουσας αρχής, στη διεύθυνση (URL): www.aade.gr στη διαδρομή: <https://www.aade.gr/prokiryxeis-diagonismoι>, στις 22/12/2024.

ΔΗΜΟΣΙΕΥΣΗ					
ΗΜΕΡΟΜΗΝΙΑ ΑΠΟΣΤΟΛΗΣ ΤΗΣ ΠΡΟΚΗΡΥΞΗΣ ΣΤΗΝ ΥΠΗΡΕΣΙΑ ΕΚΔΟΣΕΩΝ ΤΗΣ ΕΥΡΩΠΑΪΚΗΣ ΕΝΩΣΗΣ	ΗΜΕΡΟΜΗΝΙΑ ΑΝΑΡΤΗΣΗΣ ΤΗΣ ΠΡΟΚΗΡΥΞΗΣ ΣΥΜΒΑΣΗΣ ΣΤΟ ΚΗΜΔΗΣ	ΗΜΕΡΟΜΗΝΙΑ ΑΝΑΡΤΗΣΗΣ ΤΗΣ ΔΙΑΚΗΡΥΞΗΣ ΣΤΟ ΚΗΜΔΗΣ	ΗΜΕΡΟΜΗΝΙΑ ΑΝΑΡΤΗΣΗΣ ΤΗΣ ΔΙΑΚΗΡΥΞΗΣ ΣΤΗ ΔΙΑΔΙΚΤΥΑΚΗ ΠΥΛΗ ΤΟΥ ΕΣΗΔΗΣ	ΗΜΕΡΟΜΗΝΙΑ ΑΝΑΡΤΗΣΗΣ ΤΗΣ ΠΕΡΙΛΗΨΗ ΤΗΣ ΔΙΑΚΗΡΥΞΗΣ ΣΤΟ ΠΡΟΓΡΑΜΜΑ ΔΙΑΥΓΕΙΑ	ΗΜΕΡΟΜΗΝΙΑ ΑΝΑΡΤΗΣΗΣ ΤΗΣ ΔΙΑΚΗΡΥΞΗΣ ΣΤΗΝ ΙΣΤΟΣΕΛΙΔΑ ΤΗΣ ΑΝΑΘΕΤΟΥΣΑΣ ΑΡΧΗΣ
21/12/2023	22/12/2023	22/12/2023	22/12/2023	22/12/2023	22/12/2023

1.7 Αρχές εφαρμοζόμενες στη διαδικασία σύναψης

Οι οικονομικοί φορείς δεσμεύονται ότι:

α) τηρούν και θα εξακολουθήσουν να τηρούν κατά την εκτέλεση της σύμβασης, εφόσον επιλεγούν, τις υποχρεώσεις τους που απορρέουν από τις διατάξεις της περιβαλλοντικής, κοινωνικοασφαλιστικής και εργατικής νομοθεσίας, που έχουν θεσπιστεί με το δίκαιο της Ένωσης, το εθνικό δίκαιο, συλλογικές συμβάσεις ή διεθνείς διατάξεις περιβαλλοντικού, κοινωνικού και εργατικού δικαίου, οι οποίες απαριθμούνται στο Παράρτημα Χ του Προσαρτήματος Α του ν. 4412/2016. Η τήρηση των εν λόγω υποχρεώσεων ελέγχεται και βεβαιώνεται από τα όργανα που επιβλέπουν την εκτέλεση των δημοσίων συμβάσεων και τις αρμόδιες δημόσιες αρχές και υπηρεσίες που ενεργούν εντός των ορίων της ευθύνης και της αρμοδιότητάς τους.

β) δεν θα ενεργήσουν αθέμιτα, παράνομα ή καταχρηστικά καθ' όλη τη διάρκεια της διαδικασίας ανάθεσης, αλλά και κατά το στάδιο εκτέλεσης της σύμβασης, εφόσον επιλεγούν.

γ) λαμβάνουν τα κατάλληλα μέτρα για να διαφυλάξουν την εμπιστευτικότητα των πληροφοριών που έχουν χαρακτηριστεί ως τέτοιες.

2 ΓΕΝΙΚΟΙ ΚΑΙ ΕΙΔΙΚΟΙ ΟΡΟΙ ΣΥΜΜΕΤΟΧΗΣ

2.1 Γενικές Πληροφορίες

2.1.1 Έγγραφα της σύμβασης

Τα έγγραφα της παρούσας διαδικασίας σύναψης είναι τα ακόλουθα:

1. η με αριθ. 00783273-2023 Προκήρυξη της Σύμβασης (ΑΔΑΜ 23PROC014040627), όπως αυτή έχει δημοσιευτεί στην Επίσημη Εφημερίδα της Ευρωπαϊκής Ένωσης
2. το Ευρωπαϊκό Ενιαίο Έγγραφο Σύμβασης [ΕΕΕΣ]
3. η παρούσα διακήρυξη και τα παραρτήματά της I έως XV

ΠΑΡΑΡΤΗΜΑ I	ΑΝΑΛΥΤΙΚΗ ΠΕΡΙΓΡΑΦΗ ΦΥΣΙΚΟΥ ΚΑΙ ΟΙΚΟΝΟΜΙΚΟΥ ΑΝΤΙΚΕΙΜΕΝΟΥ ΤΗΣ ΣΥΜΒΑΣΗΣ- ΤΕΧΝΙΚΕΣ ΠΡΟΔΙΑΓΡΑΦΕΣ
ΠΑΡΑΡΤΗΜΑ II	ΠΙΝΑΚΕΣ ΣΥΜΜΟΡΦΩΣΗΣ
ΠΑΡΑΡΤΗΜΑ III	ΕΕΕΣ
ΠΑΡΑΡΤΗΜΑ IV	ΥΠΟΔΕΙΓΜΑ ΟΙΚΟΝΟΜΙΚΗΣ ΠΡΟΣΦΟΡΑΣ
ΠΑΡΑΡΤΗΜΑ V	ΥΠΟΔΕΙΓΜΑ ΒΙΟΓΡΑΦΙΚΟΥ ΣΗΜΕΙΩΜΑΤΟΣ
ΠΑΡΑΡΤΗΜΑ VI	ΥΠΟΔΕΙΓΜΑΤΑ ΕΓΓΥΗΤΙΚΩΝ ΕΠΙΣΤΟΛΩΝ
ΠΑΡΑΡΤΗΜΑ VII	ΕΝΗΜΕΡΩΣΗ ΓΙΑ ΤΗΝ ΠΡΟΣΤΑΣΙΑ ΠΡΟΣΩΠΙΚΩΝ ΔΕΔΟΜΕΝΩΝ
ΠΑΡΑΡΤΗΜΑ VIII	ΡΗΤΡΑ ΕΜΠΙΣΤΕΥΤΙΚΟΤΗΤΑΣ
ΠΑΡΑΡΤΗΜΑ IX	ΣΥΜΦΩΝΙΑ ΕΠΕΞΕΡΓΑΣΙΑΣ ΔΕΔΟΜΕΝΩΝ ΠΡΟΣΩΠΙΚΟΥ ΧΑΡΑΚΤΗΡΑ
ΠΑΡΑΡΤΗΜΑ X	ΡΗΤΡΑ ΑΚΕΡΑΙΟΤΗΤΑΣ
ΠΑΡΑΡΤΗΜΑ XI	ΠΕΡΙΓΡΑΦΗ ΥΠΟΔΟΜΗΣ ΔΗΜΟΣΙΟΥ ΥΠΟΛΟΓΙΣΤΙΚΟΥ ΝΕΦΟΥΣ ΤΗΣ ΓΓΠΔ&ΨΔ (MICROSOFT AZURE)
ΠΑΡΑΡΤΗΜΑ XII	ΥΠΟΔΕΙΓΜΑ ΤΕΧΝΙΚΗΣ ΠΡΟΣΦΟΡΑΣ
ΠΑΡΑΡΤΗΜΑ XIII	ΕΝΔΕΙΚΤΙΚΑ ΠΑΡΑΔΕΙΓΜΑΤΑ ΒΙ ΑΝΑΦΟΡΩΝ (USE CASES)
ΠΑΡΑΡΤΗΜΑ XIV	ΥΠΕΥΘΥΝΗ ΔΗΛΩΣΗ ΓΙΑ ΤΑ ΠΕΡΙΟΡΙΣΤΙΚΑ ΜΕΤΡΑ ΤΩΝ ΚΡΑΤΩΝ ΜΕΛΩΝ ΤΗΣ ΕΕ, ΛΟΓΩ ΕΝΕΡΓΕΙΩΝ ΤΗΣ ΡΩΣΙΑΣ ΠΟΥ ΑΠΟΣΤΑΘΕΡΟΠΟΙΟΥΝ ΤΗΝ ΚΑΤΑΣΤΑΣΗ ΣΤΗΝ ΟΥΚΡΑΝΙΑ
ΠΑΡΑΡΤΗΜΑ XV	ΥΠΟΧΡΕΩΣΕΙΣ ΤΗΡΗΣΗΣ ΚΑΝΟΝΩΝ ΔΗΜΟΣΙΟΤΗΤΑΣ

4. οι συμπληρωματικές πληροφορίες που τυχόν παρέχονται στο πλαίσιο της διαδικασίας, ιδίως σχετικά με τις προδιαγραφές και τα σχετικά δικαιολογητικά

2.1.2 Επικοινωνία - Πρόσβαση στα έγγραφα της Σύμβασης

Όλες οι επικοινωνίες σε σχέση με τα βασικά στοιχεία της διαδικασίας σύναψης της σύμβασης, καθώς και όλες οι ανταλλαγές πληροφοριών, ιδίως η ηλεκτρονική υποβολή, εκτελούνται με τη χρήση της πλατφόρμας του Εθνικού Συστήματος Ηλεκτρονικών Δημοσίων Συμβάσεων (ΕΣΗΔΗΣ), η οποία είναι προσβάσιμη μέσω της Διαδικτυακής πύλης (www.promitheus.gov.gr).

2.1.3 Παροχή Διευκρινίσεων

Τα σχετικά αιτήματα παροχής διευκρινίσεων υποβάλλονται ηλεκτρονικά, το αργότερο δεκαπέντε (15) ημέρες πριν την καταληκτική ημερομηνία υποβολής προσφορών και απαντώνται αντίστοιχα, στο πλαίσιο της παρούσας, στη σχετική ηλεκτρονική διαδικασία σύναψης δημόσιας σύμβασης στην πλατφόρμα του ΕΣΗΔΗΣ, η οποία είναι προσβάσιμη μέσω της Διαδικτυακής πύλης (www.promitheus.gov.gr). Αιτήματα παροχής συμπληρωματικών πληροφοριών – διευκρινίσεων υποβάλλονται από εγγεγραμμένους στο σύστημα οικονομικούς φορείς, δηλαδή από εκείνους που διαθέτουν σχετικά διαπιστευτήρια που τους έχουν χορηγηθεί (όνομα χρήστη και κωδικό πρόσβασης) και απαραίτητα το ηλεκτρονικό αρχείο με το κείμενο των ερωτημάτων είναι ηλεκτρονικά υπογεγραμμένο. Αιτήματα παροχής διευκρινίσεων που είτε

υποβάλλονται με άλλο τρόπο είτε το ηλεκτρονικό αρχείο που τα συνοδεύει δεν είναι ηλεκτρονικά υπογεγραμμένο, δεν εξετάζονται.

Η Αναθέτουσα Αρχή παρατείνει την προθεσμία παραλαβής των προσφορών, ούτως ώστε όλοι οι ενδιαφερόμενοι οικονομικοί φορείς να μπορούν να λάβουν γνώση όλων των αναγκαίων πληροφοριών για την κατάρτιση των προσφορών στις ακόλουθες περιπτώσεις:

α) όταν, για οποιονδήποτε λόγο, πρόσθετες πληροφορίες, αν και ζητήθηκαν από τον οικονομικό φορέα έγκαιρα, δεν έχουν παρασχεθεί το αργότερο **έξι (6) ημέρες** πριν από την προθεσμία που ορίζεται για την παραλαβή των προσφορών,

β) όταν τα έγγραφα της σύμβασης υφίστανται σημαντικές αλλαγές.

Η διάρκεια της παράτασης θα είναι ανάλογη με τη σπουδαιότητα των πληροφοριών ή των αλλαγών.

Όταν οι πρόσθετες πληροφορίες δεν έχουν ζητηθεί έγκαιρα ή δεν έχουν σημασία για την προετοιμασία κατάλληλων προσφορών, η παράταση της προθεσμίας εναπόκειται στη διακριτική ευχέρεια της αναθέτουσας αρχής.

Τροποποίηση των όρων της διαγωνιστικής διαδικασίας (πχ αλλαγή/μετάθεση της καταληκτικής ημερομηνίας υποβολής προσφορών καθώς και σημαντικές αλλαγές των εγγράφων της σύμβασης, σύμφωνα με την προηγούμενη παράγραφο) δημοσιεύεται στην ΕΕΕΕ (με το τυποποιημένο έντυπο «Διορθωτικό») και στο ΚΗΜΔΗΣ.

2.1.4 Γλώσσα

Τα έγγραφα της σύμβασης θα συνταχθούν στην ελληνική γλώσσα.

Τυχόν προδικαστικές προσφυγές υποβάλλονται στην ελληνική γλώσσα.

Οι προσφορές, τα στοιχεία που περιλαμβάνονται σε αυτές, καθώς και τα αποδεικτικά έγγραφα σχετικά με τη μη ύπαρξη λόγου αποκλεισμού και την πλήρωση των κριτηρίων ποιοτικής επιλογής συντάσσονται στην ελληνική γλώσσα ή συνοδεύονται από επίσημη μετάφρασή τους στην ελληνική γλώσσα.

Τα αλλοδαπά δημόσια και ιδιωτικά έγγραφα συνοδεύονται από μετάφρασή τους στην ελληνική γλώσσα, επικυρωμένη είτε από πρόσωπο αρμόδιο κατά τις κείμενες διατάξεις της εθνικής νομοθεσίας είτε από πρόσωπο κατά νόμο αρμόδιο της χώρας στην οποία έχει συνταχθεί το έγγραφο.

Ενημερωτικά και τεχνικά φυλλάδια και άλλα έντυπα -εταιρικά ή μη- με ειδικό τεχνικό περιεχόμενο, δηλαδή έντυπα με αμιγώς τεχνικά χαρακτηριστικά, όπως αριθμούς, αποδόσεις σε διεθνείς μονάδες, μαθηματικούς τύπους και σχέδια, που είναι δυνατόν να διαβαστούν σε κάθε γλώσσα και δεν είναι απαραίτητη η μετάφραση τους, μπορούν να υποβάλλονται σε άλλη γλώσσα, χωρίς να συνοδεύονται από μετάφραση στην ελληνική.

Κατά παρέκκλιση των ως άνω παραγράφων, γίνεται δεκτή η υποβολή ενός ή περισσότερων στοιχείων των προσφορών και των δικαιολογητικών κατακύρωσης, στην αγγλική γλώσσα, χωρίς να απαιτείται επικύρωσή τους, στο μέτρο που τα ανωτέρω έγγραφα είναι καταχωρισμένα σε επίσημους ιστότοπους φορέων πιστοποίησης, στους οποίους υπάρχει ελεύθερη πρόσβαση μέσω διαδικτύου και εφόσον ο οικονομικός φορέας παραπέμπει σε αυτούς, προκειμένου η επαλήθευση της ισχύος τους να είναι ευχερής για την αναθέτουσα αρχή.

Κάθε μορφής επικοινωνία με την Αναθέτουσα Αρχή, καθώς και μεταξύ αυτής και του Αναδόχου, θα γίνονται υποχρεωτικά στην ελληνική γλώσσα.

2.1.5 Εγγυήσεις

Οι εγγυητικές επιστολές των παραγράφων 2.2.2 και 4.1 εκδίδονται από πιστωτικά ιδρύματα ή χρηματοδοτικά ιδρύματα ή ασφαλιστικές επιχειρήσεις κατά την έννοια των περιπτώσεων β' και γ' της παρ. 1 του άρθρου 14 του ν. 4364/2016 (Α'13), που λειτουργούν νόμιμα στα κράτη - μέλη της Ένωσης ή

του Ευρωπαϊκού Οικονομικού Χώρου ή στα κράτη-μέρη της ΣΔΣ και έχουν, σύμφωνα με τις ισχύουσες διατάξεις, το δικαίωμα αυτό. Μπορούν, επίσης, να εκδίδονται από το ΤΜΕΔΕ ή να παρέχονται με γραμμάτιο του Ταμείου Παρακαταθηκών και Δανείων με παρακατάθεση σε αυτό του αντίστοιχου χρηματικού ποσού. Αν συσταθεί παρακαταθήκη με γραμμάτιο παρακατάθεσης χρεογράφων στο Ταμείο Παρακαταθηκών και Δανείων, τα τοκομερίδια ή μερίσματα που λήγουν κατά τη διάρκεια της εγγύησης επιστρέφονται μετά τη λήξη τους στον υπέρ ου η εγγύηση οικονομικό φορέα.

Οι εγγυητικές επιστολές εκδίδονται κατ' επιλογή των οικονομικών φορέων από έναν ή περισσότερους εκδότες της παραπάνω παραγράφου.

Οι εγγυήσεις αυτές περιλαμβάνουν κατ' ελάχιστον τα ακόλουθα στοιχεία: α) την ημερομηνία έκδοσης, β) τον εκδότη, γ) την Αναθέτουσα Αρχή προς την οποία απευθύνονται, δ) τον αριθμό της εγγύησης, ε) το ποσό που καλύπτει η εγγύηση, στ) την πλήρη επωνυμία, τον ΑΦΜ και τη διεύθυνση του οικονομικού φορέα υπέρ του οποίου εκδίδεται η εγγύηση (στην περίπτωση ένωσης αναγράφονται όλα τα παραπάνω για κάθε μέλος της ένωσης), ζ) τους όρους ότι: αα) η εγγύηση παρέχεται ανέκκλητα και ανεπιφύλακτα, ο δε εκδότης παραιτείται του δικαιώματος της διαιρέσεως και της διζήσεως, και ββ) ότι σε περίπτωση κατάπτωσης αυτής, το ποσό της κατάπτωσης υπόκειται στο εκάστοτε ισχύον τέλος χαρτοσήμου, η) τα στοιχεία της σχετικής διακήρυξης και την καταληκτική ημερομηνία υποβολής προσφορών, θ) την ημερομηνία λήξης ή τον χρόνο ισχύος της εγγύησης, ι) την ανάληψη υποχρέωσης από τον εκδότη της εγγύησης να καταβάλει το ποσό της εγγύησης ολικά ή μερικά εντός πέντε (5) ημερών μετά από απλή έγγραφη ειδοποίηση εκείνου προς τον οποίο απευθύνεται και ια) στην περίπτωση των εγγυήσεων καλής εκτέλεσης και προκαταβολής, τον αριθμό και τον τίτλο της σχετικής σύμβασης.

Η περ. αα' του προηγούμενου εδαφίου ζ' δεν εφαρμόζεται για τις εγγυήσεις που παρέχονται με γραμμάτιο του Ταμείου Παρακαταθηκών και Δανείων.

Σχετικά υποδείγματα παρατίθενται στο Παράρτημα VI: ΥΠΟΔΕΙΓΜΑΤΑ ΕΓΓΥΗΤΙΚΩΝ ΕΠΙΣΤΟΛΩΝ της παρούσας.

Η Αναθέτουσα Αρχή επικοινωνεί με τους εκδότες των εγγυητικών επιστολών προκειμένου να διαπιστώσει την εγκυρότητά τους.

2.1.6 Προστασία Προσωπικών Δεδομένων

Η Αναθέτουσα Αρχή ενημερώνει το φυσικό πρόσωπο που υπογράφει την προσφορά ως Προσφέρων ή ως Νόμιμος Εκπρόσωπος Προσφέροντος, ότι η ίδια ή και τρίτοι, κατ' εντολή και για λογαριασμό της, θα επεξεργάζονται προσωπικά δεδομένα που περιέχονται στους φακέλους της προσφοράς και τα αποδεικτικά μέσα τα οποία υποβάλλονται σε αυτήν, στο πλαίσιο του παρόντος Διαγωνισμού, για το σκοπό της αξιολόγησης των προσφορών και της ενημέρωσης έτερων συμμετεχόντων σε αυτόν, λαμβάνοντας κάθε εύλογο μέτρο για τη διασφάλιση του απόρρητου και της ασφάλειας της επεξεργασίας των δεδομένων και της προστασίας τους από κάθε μορφής αθέμιτη επεξεργασία, σύμφωνα με τις διατάξεις της κείμενης νομοθεσίας περί προστασίας προσωπικών δεδομένων, κατά τα αναλυτικώς αναφερόμενα στην αναλυτική ενημέρωση που επισυνάπτεται στο Παράρτημα VII της παρούσας.

2.2 Δικαίωμα Συμμετοχής - Κριτήρια Ποιοτικής Επιλογής

2.2.1 Δικαίωμα συμμετοχής

1. Δικαίωμα συμμετοχής στη διαδικασία σύναψης της παρούσας σύμβασης έχουν φυσικά ή νομικά πρόσωπα και, σε περίπτωση ενώσεων οικονομικών φορέων, τα μέλη αυτών, που είναι εγκατεστημένα σε:

- α) κράτος-μέλος της Ένωσης
- β) κράτος-μέλος του Ευρωπαϊκού Οικονομικού Χώρου (ΕΟΧ)

γ) τρίτες χώρες που έχουν υπογράψει και κυρώσει τη ΣΔΣ, στο βαθμό που η υπό ανάθεση δημόσια σύμβαση καλύπτεται από τα Παραρτήματα 1, 2, 4, 5, 6 και 7 και τις γενικές σημειώσεις του σχετικού με την Ένωση Προσαρτήματος Ι της ως άνω Συμφωνίας, καθώς και

δ) σε τρίτες χώρες που δεν εμπίπτουν στην περίπτωση γ' της παρούσας παραγράφου και έχουν συνάψει διμερείς ή πολυμερείς συμφωνίες με την Ένωση σε θέματα διαδικασιών ανάθεσης δημοσίων συμβάσεων

Στο βαθμό που καλύπτονται από τα Παραρτήματα 1, 2, 4, 5 6 και 7 και τις γενικές σημειώσεις του σχετικού με την Ένωση Προσαρτήματος Ι της ΣΔΣ, καθώς και τις λοιπές διεθνείς συμφωνίες από τις οποίες δεσμεύεται η Ένωση, οι αναθέτουσες αρχές επιφυλάσσουν για τα έργα, τα αγαθά, τις υπηρεσίες και τους οικονομικούς φορείς των χωρών που έχουν υπογράψει τις εν λόγω συμφωνίες μεταχείριση εξίσου ευνοϊκή με αυτήν που επιφυλάσσουν για τα έργα, τα αγαθά, τις υπηρεσίες και τους οικονομικούς φορείς της Ένωσης.

2. Οικονομικός φορέας συμμετέχει είτε μεμονωμένα είτε ως μέλος ένωσης. Οι ενώσεις οικονομικών φορέων, συμπεριλαμβανομένων και των προσωρινών συμπράξεων, δεν απαιτείται να περιβληθούν συγκεκριμένη νομική μορφή για την υποβολή προσφοράς. Η Αναθέτουσα Αρχή μπορεί να απαιτήσει από τις ενώσεις οικονομικών φορέων να περιβληθούν συγκεκριμένη νομική μορφή, εφόσον τους ανατεθεί η σύμβαση.

Στις περιπτώσεις υποβολής προσφοράς από ένωση οικονομικών φορέων, όλα τα μέλη της ευθύνονται έναντι της αναθέτουσας αρχής αλληλέγγυα και εις ολόκληρόν.

Φορέας που συμμετέχει αυτόνομα ή σε ένωση με άλλους φορείς (φυσικά ή νομικά πρόσωπα) στο διαγωνισμό, δεν μπορεί επί ποινή αποκλεισμού να μετέχει σε περισσότερα του ενός σχήματα διαγωνιζομένων (σε περισσότερες από μία προσφορές).

Η συμμετοχή στο διαγωνισμό προϋποθέτει και αποτελεί τεκμήριο ότι κάθε διαγωνιζόμενος έχει λάβει πλήρη γνώση και έχει αποδεχθεί ανεπιφύλακτα το σύνολο των όρων που περιλαμβάνονται στην παρούσα διακήρυξη.

2.2.2 Εγγύηση συμμετοχής

2.2.2.1. Για την έγκυρη συμμετοχή στη διαδικασία σύναψης της παρούσας σύμβασης, κατατίθεται από τους συμμετέχοντες οικονομικούς φορείς (προσφέροντες), εγγυητική επιστολή συμμετοχής 2% της αρχικής σύμβασης χωρίς ΦΠΑ και χωρίς το δικαίωμα προαίρεσης, ήτοι ποσού εξήντα εννέα χιλιάδων τετρακοσίων δέκα ευρώ 69.410,00 €.

Η εν λόγω επιστολή θα συνταχθεί με βάση τα οριζόμενα στην παράγραφο 2.1.5 «Εγγυήσεις» της παρούσας διακήρυξης. Σχετικό υπόδειγμα εγγυητικής επιστολής συμμετοχής παρέχεται στο Παράρτημα VI: Υποδείγματα Εγγυητικών Επιστολών της παρούσας διακήρυξης.

Στην περίπτωση ένωσης οικονομικών φορέων, η εγγύηση συμμετοχής περιλαμβάνει και τον όρο ότι η εγγύηση καλύπτει τις υποχρεώσεις όλων των οικονομικών φορέων που συμμετέχουν στην ένωση.

Η εγγύηση συμμετοχής πρέπει να ισχύει τουλάχιστον για τριάντα (30) ημέρες μετά τη λήξη του χρόνου ισχύος της προσφοράς του άρθρου 2.4.5 της παρούσας, ήτοι μέχρι 3/3/2025, άλλως η προσφορά απορρίπτεται. Η Αναθέτουσα Αρχή μπορεί, πριν τη λήξη της προσφοράς, να ζητά από τους προσφέροντες να παρατείνουν, πριν τη λήξη τους, τη διάρκεια ισχύος της προσφοράς και της εγγύησης συμμετοχής.

Οι πρωτότυπες εγγυήσεις συμμετοχής, πλην των εγγυήσεων που εκδίδονται ηλεκτρονικά, προσκομίζονται, σε κλειστό φάκελο με ευθύνη του οικονομικού φορέα, το αργότερο πριν την ημερομηνία και ώρα αποσφράγισης των προσφορών που ορίζεται στην παρ. 3.1 της παρούσας, άλλως η προσφορά απορρίπτεται ως απαράδεκτη, μετά από γνώμη της Επιτροπής Διαγωνισμού.

2.2.2.2. Η εγγύηση συμμετοχής επιστρέφεται στον ανάδοχο με την προσκόμιση της εγγύησης καλής εκτέλεσης.

Η εγγύηση συμμετοχής επιστρέφεται στους λοιπούς προσφέροντες, σύμφωνα με τα ειδικότερα οριζόμενα στην παρ. 3 του άρθρου 72 του ν. 4412/2016.

2.2.2.3. Η εγγύηση συμμετοχής καταπίπτει, εάν ο προσφέρων: α) αποσύρει την προσφορά του κατά τη διάρκεια ισχύος αυτής, β) παρέχει, εν γνώσει του, ψευδή στοιχεία ή πληροφορίες που αναφέρονται στις παραγράφους 2.2.3 έως 2.2.8 γ) δεν προσκομίσει εγκαίρως τα προβλεπόμενα από την παρούσα δικαιολογητικά (παραγράφοι 2.2.9 και 3.2), δ) δεν προσέλθει εγκαίρως για υπογραφή του συμφωνητικού, ε) υποβάλει μη κατάλληλη προσφορά, με την έννοια της περ. 46 της παρ. 1 του άρθρου 2 του ν. 4412/2016, στ) δεν ανταποκριθεί στη σχετική πρόσκληση της αναθέτουσας αρχής να εξηγήσει την τιμή ή το κόστος της προσφοράς του εντός της τεθείσας προθεσμίας και η προσφορά του απορριφθεί, ζ) στις περιπτώσεις των παρ. 3, 4 και 5 του άρθρου 103 του ν. 4412/2016, περί πρόσκλησης για υποβολή δικαιολογητικών από τον προσωρινό ανάδοχο, αν, κατά τον έλεγχο των παραπάνω δικαιολογητικών, σύμφωνα με τις παραγράφους 3.2 και 3.4 της παρούσας, διαπιστωθεί ότι τα στοιχεία που δηλώθηκαν στο ΕΕΕΣ είναι εκ προθέσεως απατηλά, ή ότι έχουν υποβληθεί πλαστά αποδεικτικά στοιχεία, ή αν, από τα παραπάνω δικαιολογητικά που προσκομίσθηκαν νομίμως και εμπροθέσμως, δεν αποδεικνύεται η μη συνδρομή των λόγων αποκλεισμού της παραγράφου 2.2.3 ή η πλήρωση μιας ή περισσότερων από τις απαιτήσεις των κριτηρίων ποιοτικής επιλογής.

2.2.3 Λόγοι αποκλεισμού

Αποκλείεται από τη συμμετοχή στην παρούσα διαδικασία σύναψης σύμβασης (διαγωνισμό) οικονομικός φορέας, εφόσον συντρέχει στο πρόσωπό του (εάν πρόκειται για μεμονωμένο φυσικό ή νομικό πρόσωπο) ή σε ένα από τα μέλη του (εάν πρόκειται για ένωση οικονομικών φορέων) ένας ή περισσότεροι από τους ακόλουθους λόγους:

2.2.3.1. Όταν υπάρχει σε βάρος του αμετάκλητη καταδικαστική απόφαση για ένα από τα ακόλουθα εγκλήματα:

α) συμμετοχή σε εγκληματική οργάνωση, όπως αυτή ορίζεται στο άρθρο 2 της απόφασης-πλαίσιο 2008/841/ΔΕΥ του Συμβουλίου της 24ης Οκτωβρίου 2008, για την καταπολέμηση του οργανωμένου εγκλήματος (ΕΕ L 300 της 11.11.2008 σ.42), και τα εγκλήματα του άρθρου 187 του Ποινικού Κώδικα (εγκληματική οργάνωση),

β) ενεργητική δωροδοκία, όπως ορίζεται στο άρθρο 3 της σύμβασης περί της καταπολέμησης της διαφθοράς στην οποία ενέχονται υπάλληλοι των Ευρωπαϊκών Κοινοτήτων ή των κρατών-μελών της Ένωσης (ΕΕ C 195 της 25.6.1997, σ. 1) και στην παρ. 1 του άρθρου 2 της απόφασης-πλαίσιο 2003/568/ΔΕΥ του Συμβουλίου της 22ας Ιουλίου 2003, για την καταπολέμηση της δωροδοκίας στον ιδιωτικό τομέα (ΕΕ L 192 της 31.7.2003, σ. 54), καθώς και όπως ορίζεται στο εθνικό δίκαιο του οικονομικού φορέα, και τα εγκλήματα των άρθρων 159Α (δωροδοκία πολιτικών προσώπων), 236 (δωροδοκία υπαλλήλου), 237 παρ. 2-4 (δωροδοκία δικαστικών λειτουργιών), 237Α παρ. 2 (εμπορία επιρροής – μεσάζοντες), 396 παρ. 2 (δωροδοκία στον ιδιωτικό τομέα) του Ποινικού Κώδικα,

γ) απάτη, εις βάρος των οικονομικών συμφερόντων της Ένωσης, κατά την έννοια των άρθρων 3 και 4 της Οδηγίας (ΕΕ) 2017/1371 του Ευρωπαϊκού Κοινοβουλίου και του Συμβουλίου της 5^{ης} Ιουλίου 2017 σχετικά με την καταπολέμηση, μέσω του ποινικού δικαίου, της απάτης εις βάρος των οικονομικών συμφερόντων της Ένωσης (L 198/28.07.2017) και τα εγκλήματα των άρθρων 159Α (δωροδοκία πολιτικών προσώπων), 216 (πλαστογραφία), 236 (δωροδοκία υπαλλήλου), 237 παρ. 2-4 (δωροδοκία δικαστικών λειτουργιών), 242 (ψευδής βεβαίωση, νόθευση κ.λπ.) 374 (διακεκριμένη κλοπή), 375 (υπεξαίρεση), 386 (απάτη), 386Α (απάτη με υπολογιστή), 386Β (απάτη σχετική με τις επιχορηγήσεις), 390 (απιστία) του Ποινικού Κώδικα και των άρθρων 155 επ. του Εθνικού Τελωνειακού Κώδικα (ν. 2960/2001, Α' 265), όταν αυτά στρέφονται κατά των οικονομικών συμφερόντων της Ευρωπαϊκής Ένωσης ή συνδέονται με την προσβολή αυτών των συμφερόντων, καθώς και τα εγκλήματα των άρθρων 23 (διασυνοριακή απάτη σχετικά με τον ΦΠΑ) και 24 (επικουρικές διατάξεις για την ποινική προστασία των οικονομικών συμφερόντων της Ευρωπαϊκής Ένωσης) του ν. 4689/2020 (Α' 103),

δ) τρομοκρατικά εγκλήματα ή εγκλήματα συνδεόμενα με τρομοκρατικές δραστηριότητες, όπως ορίζονται, αντιστοίχως, στα άρθρα 3-4 και 5-12 της Οδηγίας (ΕΕ) 2017/541 του Ευρωπαϊκού Κοινοβουλίου και του Συμβουλίου της 15^{ης} Μαρτίου 2017 για την καταπολέμηση της τρομοκρατίας και την αντικατάσταση της απόφασης-πλαϊσίου 2002/475/ΔΕΥ του Συμβουλίου και για την τροποποίηση της απόφασης 2005/671/ΔΕΥ του Συμβουλίου (ΕΕ L 88/31.03.2017) ή ηθική αυτουργία ή συνέργεια ή απόπειρα διάπραξης εγκλήματος, όπως ορίζονται στο άρθρο 14 αυτής, και τα εγκλήματα των άρθρων 187Α και 187Β του Ποινικού Κώδικα, καθώς και τα εγκλήματα των άρθρων 32-35 του ν. 4689/2020 (Α'103),

ε) νομιμοποίηση εσόδων από παράνομες δραστηριότητες ή χρηματοδότηση της τρομοκρατίας, όπως αυτές ορίζονται στο άρθρο 1 της Οδηγίας (ΕΕ) 2015/849 του Ευρωπαϊκού Κοινοβουλίου και του Συμβουλίου της 20ης Μαΐου 2015, σχετικά με την πρόληψη της χρησιμοποίησης του χρηματοπιστωτικού συστήματος για τη νομιμοποίηση εσόδων από παράνομες δραστηριότητες ή για τη χρηματοδότηση της τρομοκρατίας, την τροποποίηση του κανονισμού (ΕΕ) αριθ. 648/2012 του Ευρωπαϊκού Κοινοβουλίου και του Συμβουλίου, και την κατάργηση της οδηγίας 2005/60/ΕΚ του Ευρωπαϊκού Κοινοβουλίου και του Συμβουλίου και της οδηγίας 2006/70/ΕΚ της Επιτροπής (ΕΕ L 141/05.06.2015) και τα εγκλήματα των άρθρων 2 και 39 του ν. 4557/2018 (Α' 139),

στ) παιδική εργασία και άλλες μορφές εμπορίας ανθρώπων, όπως ορίζονται στο άρθρο 2 της Οδηγίας 2011/36/ΕΕ του Ευρωπαϊκού Κοινοβουλίου και του Συμβουλίου της 5ης Απριλίου 2011, για την πρόληψη και την καταπολέμηση της εμπορίας ανθρώπων και για την προστασία των θυμάτων της, καθώς και για την αντικατάσταση της απόφασης-πλαϊσίου 2002/629/ΔΕΥ του Συμβουλίου (ΕΕ L 101 της 15.4.2011, σ. 1), και τα εγκλήματα του άρθρου 323Α του Ποινικού Κώδικα (εμπορία ανθρώπων).

Ο οικονομικός φορέας αποκλείεται, επίσης, όταν το πρόσωπο εις βάρος του οποίου εκδόθηκε αμετάκλητη καταδικαστική απόφαση είναι μέλος του διοικητικού, διευθυντικού ή εποπτικού οργάνου του ή έχει εξουσία εκπροσώπησης, λήψης αποφάσεων ή ελέγχου σε αυτό. Η υποχρέωση του προηγούμενου εδαφίου αφορά:

- στις περιπτώσεις εταιρειών περιορισμένης ευθύνης (ΕΠΕ) ιδιωτικών κεφαλαιουχικών εταιρειών (Ι.Κ.Ε.) και προσωπικών εταιρειών (Ο.Ε. και Ε.Ε.) τους διαχειριστές.
- στις περιπτώσεις ανωνύμων εταιρειών (Α.Ε.), τον διευθύνοντα Σύμβουλο, τα μέλη του Διοικητικού Συμβουλίου, καθώς και τα πρόσωπα στα οποία με απόφαση του Διοικητικού Συμβουλίου έχει ανατεθεί το σύνολο της διαχείρισης και εκπροσώπησης της εταιρείας.
- στις περιπτώσεις Συνεταιρισμών, τα μέλη του Διοικητικού Συμβουλίου.
- σε όλες τις υπόλοιπες περιπτώσεις νομικών προσώπων, τον κατά περίπτωση νόμιμο εκπρόσωπο.

Εάν στις ως άνω περιπτώσεις (α) έως (στ) η κατά τα ανωτέρω περίοδος αποκλεισμού δεν έχει καθοριστεί με αμετάκλητη απόφαση, αυτή ανέρχεται σε πέντε (5) έτη από την ημερομηνία της καταδίκης με αμετάκλητη απόφαση.

2.2.3.2. Στις ακόλουθες περιπτώσεις:

α) όταν ο οικονομικός φορέας έχει αθετήσει τις υποχρεώσεις του όσον αφορά στην καταβολή φόρων ή εισφορών κοινωνικής ασφάλισης και αυτό έχει διαπιστωθεί από δικαστική ή διοικητική απόφαση με τελεσίδικη και δεσμευτική ισχύ, σύμφωνα με διατάξεις της χώρας όπου είναι εγκατεστημένος ή την εθνική νομοθεσία ή

β) όταν η Αναθέτουσα Αρχή μπορεί να αποδείξει με τα κατάλληλα μέσα ότι ο οικονομικός φορέας έχει αθετήσει τις υποχρεώσεις του όσον αφορά την καταβολή φόρων ή εισφορών κοινωνικής ασφάλισης

Αν ο οικονομικός φορέας είναι Έλληνας πολίτης ή έχει την εγκατάστασή του στην Ελλάδα, οι υποχρεώσεις του που αφορούν τις εισφορές κοινωνικής ασφάλισης καλύπτουν τόσο την κύρια όσο και την επικουρική ασφάλιση.

Οι υποχρεώσεις των περ. α' και β' της παρ. 2.2.3.2 θεωρείται ότι δεν έχουν αθετηθεί εφόσον δεν έχουν καταστεί ληξιπρόθεσμες ή εφόσον αυτές έχουν υπαχθεί σε δεσμευτικό διακανονισμό που τηρείται.

Δεν αποκλείεται ο οικονομικός φορέας, όταν έχει εκπληρώσει τις υποχρεώσεις του είτε καταβάλλοντας τους φόρους ή τις εισφορές κοινωνικής ασφάλισης που οφείλει, συμπεριλαμβανομένων, κατά περίπτωση, των δεδουλευμένων τόκων ή των προστίμων είτε υπαγόμενος σε δεσμευτικό διακανονισμό για την καταβολή τους στο μέτρο που τηρεί τους όρους του δεσμευτικού κανονισμού.

2.2.3.3. ΚΕΝΟ (διατηρείται για λόγους αρίθμησης).

2.2.3.4. Αποκλείεται από τη συμμετοχή στη διαδικασία σύναψης της παρούσας σύμβασης, οικονομικός φορέας σε οποιαδήποτε από τις ακόλουθες καταστάσεις:

(α) εάν έχει αθετήσει τις υποχρεώσεις που προβλέπονται στην παρ. 2 του άρθρου 18 του ν. 4412/2016, περί αρχών που εφαρμόζονται στις διαδικασίες σύναψης δημοσίων συμβάσεων

(β) εάν τελεί υπό πτώχευση ή έχει υπαχθεί σε διαδικασία ειδικής εκκαθάρισης ή τελεί υπό αναγκαστική διαχείριση από εκκαθαριστή ή από το δικαστήριο ή έχει υπαχθεί σε διαδικασία πτωχευτικού συμβιβασμού ή έχει αναστείλει τις επιχειρηματικές του δραστηριότητες ή έχει υπαχθεί σε διαδικασία εξυγίανσης και δεν τηρεί τους όρους αυτής ή εάν βρίσκεται σε οποιαδήποτε ανάλογη κατάσταση προκύπτουσα από παρόμοια διαδικασία, προβλεπόμενη σε εθνικές διατάξεις νόμου. Η Αναθέτουσα Αρχή μπορεί να μην αποκλείει έναν οικονομικό φορέα ο οποίος βρίσκεται σε μία εκ των καταστάσεων που αναφέρονται στην περίπτωση αυτή, υπό την προϋπόθεση ότι αποδεικνύει ότι ο εν λόγω φορέας είναι σε θέση να εκτελέσει τη σύμβαση, λαμβάνοντας υπόψη τις ισχύουσες διατάξεις και τα μέτρα για τη συνέχιση της επιχειρηματικής του λειτουργίας

(γ) εάν, με την επιφύλαξη της παραγράφου 3β του άρθρου 44 του ν. 3959/2011 περί ποινικών κυρώσεων και άλλων διοικητικών συνεπειών, υπάρχουν επαρκώς εύλογες ενδείξεις που οδηγούν στο συμπέρασμα ότι ο οικονομικός φορέας συνήψε συμφωνίες με άλλους οικονομικούς φορείς με στόχο τη στρέβλωση του ανταγωνισμού

δ) εάν μία κατάσταση σύγκρουσης συμφερόντων κατά την έννοια του άρθρου 24 του ν. 4412/2016 δεν μπορεί να θεραπευθεί αποτελεσματικά με άλλα, λιγότερο παρεμβατικά, μέσα

(ε) εάν μία κατάσταση στρέβλωσης του ανταγωνισμού από την πρότερη συμμετοχή του οικονομικού φορέα κατά την προετοιμασία της διαδικασίας σύναψης σύμβασης, σύμφωνα με όσα ορίζονται στο άρθρο 48 του ν. 4412/2016, δεν μπορεί να θεραπευθεί με άλλα, λιγότερο παρεμβατικά, μέσα

(στ) εάν έχει επιδείξει σοβαρή ή επαναλαμβανόμενη πλημμέλεια κατά την εκτέλεση ουσιώδους απαίτησης στο πλαίσιο προηγούμενης δημόσιας σύμβασης, προηγούμενης σύμβασης με αναθέτοντα φορέα ή προηγούμενης σύμβασης παραχώρησης που είχε ως αποτέλεσμα την πρόωρη καταγγελία της προηγούμενης σύμβασης, αποζημιώσεις ή άλλες παρόμοιες κυρώσεις

(ζ) εάν έχει κριθεί ένοχος εκ προθέσεως σοβαρών απατηλών δηλώσεων κατά την παροχή των πληροφοριών που απαιτούνται για την εξακρίβωση της απουσίας των λόγων αποκλεισμού ή την πλήρωση των κριτηρίων επιλογής, έχει αποκρύψει τις πληροφορίες αυτές ή δεν είναι σε θέση να προσκομίσει τα δικαιολογητικά που απαιτούνται κατ' εφαρμογή της παραγράφου 2.2.9.2 της παρούσας

(η) εάν επιχείρησε να επηρεάσει με αθέμιτο τρόπο τη διαδικασία λήψης αποφάσεων της αναθέτουσας αρχής, να αποκτήσει εμπιστευτικές πληροφορίες που ενδέχεται να του αποφέρουν αθέμιτο πλεονέκτημα στη διαδικασία σύναψης σύμβασης ή να παράσχει με απατηλό τρόπο παραπλανητικές πληροφορίες που ενδέχεται να επηρεάσουν ουσιωδώς τις αποφάσεις που αφορούν τον αποκλεισμό, την επιλογή ή την ανάθεση

(θ) εάν η Αναθέτουσα Αρχή μπορεί να αποδείξει, με κατάλληλα μέσα ότι έχει διαπράξει σοβαρό επαγγελματικό παράπτωμα, το οποίο θέτει εν αμφιβόλω την ακεραιότητά του

Εάν στις ως άνω περιπτώσεις (α) έως (θ) η περίοδος αποκλεισμού δεν έχει καθοριστεί με αμετάκλητη απόφαση, αυτή ανέρχεται σε τρία (3) έτη από την ημερομηνία έκδοσης πράξης που βεβαιώνει το σχετικό γεγονός.

2.2.3.5. Αποκλείεται, επίσης, οικονομικός φορέας από τη συμμετοχή στη διαδικασία σύναψης της παρούσας σύμβασης εάν συντρέχουν οι προϋποθέσεις εφαρμογής της παρ. 4 του άρθρου 8 του ν. 3310/2005, όπως ισχύει (αμιγώς εθνικός λόγος αποκλεισμού). Οι υποχρεώσεις της παρούσης αφορούν τις ανώνυμες εταιρείες που υποβάλλουν προσφορά αυτοτελώς ή ως μέλη ένωσης ή που συμμετέχουν στο μετοχικό κεφάλαιο άλλου νομικού προσώπου που υποβάλλει προσφορά ή νομικά πρόσωπα της αλλοδαπής που αντιστοιχούν σε ανώνυμη εταιρεία.

Εξαιρούνται της υποχρέωσης αυτής: α) οι εισηγμένες στα χρηματιστήρια κρατών-μελών της Ευρωπαϊκής Ένωσης ή του Οργανισμού Οικονομικής Συνεργασίας και Ανάπτυξης (ΟΟΣΑ) εταιρείες, β) οι εταιρείες, τα δικαιώματα ψήφου των οποίων ελέγχονται από μία ή περισσότερες επιχειρήσεις επενδύσεων (Investment firms), εταιρείες διαχείρισης κεφαλαίων/ενεργητικού (asset/fund managers) ή εταιρείες διαχείρισης κεφαλαίων επιχειρηματικών συμμετοχών (private equity firms), υπό την προϋπόθεση ότι οι τελευταίες αυτές εταιρείες ελέγχουν, συνολικά ποσοστό που υπερβαίνει το εβδομήντα πέντε τοις εκατό (75%) των δικαιωμάτων ψήφου και είναι εποπτευόμενες από Επιτροπές Κεφαλαιαγοράς ή άλλες αρμόδιες χρηματοοικονομικές αρχές κρατών μελών της Ευρωπαϊκής Ένωσης ή του Ένωσης ή του ΟΟΣΑ.

2.2.3.5.α Απαγορεύεται η ανάθεση της παρούσας σύμβασης, σε:

α) Ρώσο υπήκοο ή φυσικό ή νομικό πρόσωπο, οντότητα ή φορέα που έχει την έδρα του στη Ρωσία

β) νομικό πρόσωπο, οντότητα ή φορέα του οποίου τα δικαιώματα ιδιοκτησίας κατέχει άμεσα ή έμμεσα σε ποσοστό άνω του 50 % οντότητα αναφερόμενη στο στοιχείο α) της παρούσας παραγράφου ή

γ) φυσικό ή νομικό πρόσωπο, οντότητα ή φορέα που ενεργεί εξ ονόματος ή κατ' εντολή οντότητας αναφερόμενης στο στοιχείο α) ή β) της παρούσας παραγράφου, συμπεριλαμβανομένων, όταν αντιστοιχούν σε περισσότερο από το 10% της αξίας της σύμβασης, των υπεργολάβων, προμηθευτών ή οντοτήτων (τρίτων) στις ικανότητες των οποίων στηρίζεται, κατά την έννοια των οδηγιών για τις δημόσιες συμβάσεις».

2.2.3.6. Ο οικονομικός φορέας αποκλείεται σε οποιοδήποτε χρονικό σημείο κατά τη διάρκεια της διαδικασίας σύναψης της παρούσας σύμβασης, όταν αποδεικνύεται ότι βρίσκεται, λόγω πράξεων ή παραλείψεων του, είτε πριν είτε κατά τη διαδικασία, σε μία από τις ως άνω περιπτώσεις.

2.2.3.7. Οικονομικός φορέας που εμπίπτει σε μια από τις καταστάσεις που αναφέρονται στις παραγράφους 2.2.3.1 και 2.2.3.3, εκτός από την περ. β αυτής, μπορεί να προσκομίζει στοιχεία, προκειμένου να αποδείξει ότι τα μέτρα που έλαβε επαρκούν για να αποδείξουν την αξιοπιστία του, παρότι συντρέχει ο σχετικός λόγος αποκλεισμού (αυτοκάθαρση). Για τον σκοπό αυτόν, ο οικονομικός φορέας αποδεικνύει ότι έχει καταβάλει ή έχει δεσμευθεί να καταβάλει αποζημίωση για ζημίες που προκλήθηκαν από το ποινικό αδίκημα ή το παράπτωμα, ότι έχει διευκρινίσει τα γεγονότα και τις περιστάσεις με ολοκληρωμένο τρόπο, μέσω ενεργού συνεργασίας με τις ερευνητικές αρχές, και έχει λάβει συγκεκριμένα τεχνικά και οργανωτικά μέτρα, καθώς και μέτρα σε επίπεδο προσωπικού κατάλληλα για την αποφυγή περαιτέρω ποινικών αδικημάτων ή παραπτωμάτων. Τα μέτρα που λαμβάνονται από τους οικονομικούς φορείς αξιολογούνται σε συνάρτηση με τη σοβαρότητα και τις ιδιαίτερες περιστάσεις του ποινικού αδικήματος ή του παραπτώματος. Εάν τα στοιχεία κριθούν επαρκή, ο εν λόγω οικονομικός φορέας δεν αποκλείεται από τη διαδικασία σύναψης σύμβασης. Αν τα μέτρα κριθούν ανεπαρκή, γνωστοποιείται στον οικονομικό φορέα το σκεπτικό της απόφασης αυτής. Οικονομικός φορέας που έχει αποκλειστεί, σύμφωνα με τις κείμενες διατάξεις, με τελεσίδικη απόφαση, σε εθνικό επίπεδο, από τη συμμετοχή σε διαδικασίες σύναψης σύμβασης ή ανάθεσης παραχώρησης δεν μπορεί να κάνει χρήση της ανωτέρω δυνατότητας κατά την περίοδο του αποκλεισμού που ορίζεται στην εν λόγω απόφαση.

2.2.3.8. Η απόφαση για τη διαπίστωση της επάρκειας ή μη των επανορθωτικών μέτρων κατά την προηγούμενη παράγραφο εκδίδεται σύμφωνα με τα οριζόμενα στις παρ. 8 και 9 του άρθρου 73 του ν. 4412/2016 καθώς και στην υπ' αριθμ. 102080/24-10-2022 (Β' 5623/02.11.2022) απόφαση του Υπουργού Ανάπτυξης και Επενδύσεων με θέμα: «Ρύθμιση θεμάτων σχετικά με την εξέταση επανορθωτικών μέτρων από την Επιτροπή της παρ. 9 του άρθρου 73 του ν. 4412/2016».

Η αναθέτουσα αρχή αποστέλλει στην Επιτροπή εξέτασης επανορθωτικών μέτρων της παρ. 9 του άρθρου 73 του ν. 4412/2016 το σχέδιο της απόφασής της περί της διαπίστωσης της επάρκειας ή μη των ληφθέντων από τον οικονομικό φορέα επανορθωτικών μέτρων, συνοδευόμενο από πλήρη φάκελο που περιλαμβάνει όλα τα σχετικά με την υπόθεση στοιχεία. Το σχέδιο της απόφασης της αναθέτουσας αρχής, μαζί με όλα τα σχετικά με την υπόθεση στοιχεία αποστέλλονται, ηλεκτρονικά στη διεύθυνση ηλεκτρονικού ταχυδρομείου epanorthotika@eaadhsy.gr.

Στην περίπτωση που ο οικονομικός φορέας δεν έχει προσκομίσει, με δική του πρωτοβουλία, τα στοιχεία, με τα οποία αποδεικνύονται τα επικαλούμενα μέτρα αυτοκάθαρσης (εκδοθείσες αποφάσεις διοίκησης, αποδεικτικά εξόφλησης προστίμων, αλληλογραφία με αρμόδιες ελεγκτικές αρχές κ.λπ.), η αναθέτουσα αρχή, πριν από τη σύνταξη και αποστολή του σχεδίου απόφασης στην Επιτροπή, υποχρεούται να ζητήσει από τον οικονομικό φορέα την προσκόμισή τους, εντός προθεσμίας που δεν υπερβαίνει τις δέκα (10) ημέρες. Με την παρέλευση της ανωτέρω προθεσμίας, θεωρείται ότι τα αιτούμενα στοιχεία δεν προσκομίστηκαν. Στην περίπτωση που ο οικονομικός φορέας υποβάλει αίτημα για παράταση της ως άνω προθεσμίας, συνοδευόμενο από έγγραφα, με τα οποία αποδεικνύεται ότι έχει αιτηθεί τη χορήγηση των στοιχείων, η αναθέτουσα αρχή παρατείνει την προθεσμία υποβολής, για όσο χρόνο απαιτηθεί για τη χορήγησή τους από τις αρμόδιες δημόσιες αρχές.

Αν η αναθέτουσα αρχή κρίνει ότι τα στοιχεία που προσκόμισε ο οικονομικός φορέας δεν είναι πλήρη ή απαιτούνται διευκρινίσεις, πριν από την αποστολή του σχεδίου της απόφασής της στην Επιτροπή, καλεί τον οικονομικό φορέα για τη συμπλήρωση των σχετικών στοιχείων ή/και την παροχή διευκρινίσεων, εντός προθεσμίας, που δεν υπερβαίνει τις δέκα (10) ημέρες.

Αν ο οικονομικός φορέας δεν ανταποκριθεί στην πρόσκληση της αναθέτουσας αρχής, το γεγονός αυτό μνημονεύεται στο σχέδιο της απόφασης.

Με την επιφύλαξη της επόμενης παραγράφου, δεν εξετάζονται από την Επιτροπή επανορθωτικά μέτρα που επικαλείται ένας οικονομικός φορέας, προκειμένου να αποδείξει την αξιοπιστία του, εφόσον αυτά έχουν ληφθεί **μετά** την ημερομηνία λήξης υποβολής των προσφορών. Στην περίπτωση αυτή, η αναθέτουσα αρχή δεν τα λαμβάνει υπόψη και δεν τα μνημονεύει στο σχέδιο της απόφασής της που αποστέλλει στην Επιτροπή.

Στην περίπτωση που, κατά την υποβολή του ΕΕΕΣ, από τον οικονομικό φορέα, δεν συντρέχει στο πρόσωπο του κάποιος από τους λόγους αποκλεισμού της παρ. 1 και της παρ. 4, εκτός από την περ. β' αυτής, του άρθρου 73 του ν. 4412/2016, αλλά η συνδρομή του προέκυψε, κατά τη διάρκεια της παρούσας διαδικασίας (οψιγενής μεταβολή), τα μέτρα αυτοκάθαρσης που επικαλείται, λαμβάνονται υπόψη από την αναθέτουσα αρχή, κατά τη σύνταξη του σχεδίου απόφασής της και εξετάζονται από την Επιτροπή.

Οι διαδικαστικές λεπτομέρειες εξέτασης και επανεξέτασης των επανορθωτικών μέτρων ρυθμίζονται αναλυτικά στην ως άνω υπουργική απόφαση.

2.2.3.9. Οικονομικός φορέας, σε βάρος του οποίου έχει επιβληθεί η κύρωση του οριζόντιου αποκλεισμού σύμφωνα με τις κείμενες διατάξεις και για το χρονικό διάστημα που αυτή ορίζει, αποκλείεται από την παρούσα διαδικασία σύναψης της σύμβασης.

Κριτήρια Επιλογής

2.2.4 Καταλληλότητα άσκησης επαγγελματικής δραστηριότητας

Οι οικονομικοί φορείς που συμμετέχουν στη διαδικασία σύναψης της παρούσας σύμβασης απαιτείται να ασκούν δραστηριότητα συναφή με το αντικείμενο της σύμβασης.

Οι οικονομικοί φορείς που είναι εγκατεστημένοι σε κράτος μέλος της Ευρωπαϊκής Ένωσης απαιτείται να είναι εγγεγραμμένοι σε ένα από τα επαγγελματικά μητρώα ή εμπορικά μητρώα που τηρούνται στο κράτος εγκατάστασής τους ή να ικανοποιούν οποιαδήποτε άλλη απαίτηση ορίζεται στο Παράρτημα XI του Προσαρτήματος Α' του ν. 4412/2016. Εφόσον οι οικονομικοί φορείς απαιτείται να διαθέτουν ειδική έγκριση ή να είναι μέλη συγκεκριμένου οργανισμού για να μπορούν να παράσχουν τη σχετική υπηρεσία στη χώρα καταγωγής τους, η Αναθέτουσα Αρχή μπορεί να τους ζητεί να αποδείξουν ότι διαθέτουν την έγκριση αυτή ή ότι είναι μέλη του εν λόγω οργανισμού ή να τους καλέσει να προβούν σε ένορκη δήλωση ενώπιον συμβολαιογράφου σχετικά με την άσκηση του συγκεκριμένου επαγγέλματος.

Στην περίπτωση οικονομικών φορέων εγκατεστημένων σε κράτος μέλος του Ευρωπαϊκού Οικονομικού Χώρου (ΕΟΧ) ή σε τρίτες χώρες που προσχωρήσει στη ΣΔΣ, ή σε τρίτες χώρες που δεν εμπίπτουν στην προηγούμενη περίπτωση και έχουν συνάψει διμερείς ή πολυμερείς συμφωνίες με την Ένωση σε θέματα διαδικασιών ανάθεσης δημοσίων συμβάσεων, απαιτείται να είναι εγγεγραμμένοι σε αντίστοιχα επαγγελματικά μητρώα.

Οι εγκατεστημένοι στην Ελλάδα οικονομικοί φορείς θα πρέπει να είναι εγγεγραμμένοι στο οικείο επαγγελματικό μητρώο, εφόσον, κατά την κείμενη νομοθεσία, απαιτείται η εγγραφή τους για την υπό ανάθεση υπηρεσία.

Σε περίπτωση Ένωσης οικονομικών φορέων, η καταλληλότητα άσκησης επαγγελματικής δραστηριότητας θα πρέπει να καλύπτεται από ένα τουλάχιστον μέλος της Ένωσης.

2.2.5 Οικονομική και χρηματοοικονομική επάρκεια

Οι οικονομικοί φορείς που συμμετέχουν στη διαδικασία σύναψης της παρούσας σύμβασης απαιτείται να έχουν μέσο γενικό ετήσιο κύκλο εργασιών για τις τρεις (3) τελευταίες οικονομικές χρήσεις κατ' ελάχιστον ίσο με το 150% του προϋπολογισμού του υπό ανάθεση Έργου (εξαιρουμένου του ποσού προαίρεσης) μη περιλαμβανομένου του ΦΠΑ, ήτοι ποσού 5.205.750,00 €.

Σε περίπτωση που οικονομικός φορέας δραστηριοποιείται για χρονικό διάστημα μικρότερο των τριών (3) τελευταίων οικονομικών χρήσεων (2020, 2021, 2022), τότε ο μέσος γενικός ετήσιος κύκλος εργασιών για όσες οικονομικές χρήσεις δραστηριοποιείται, θα πρέπει να είναι κατ' ελάχιστον ίσος με το 150% του προϋπολογισμού του υπό ανάθεση Έργου (εξαιρουμένου του ποσού προαίρεσης) μη περιλαμβανομένου του ΦΠΑ, ήτοι ποσού 5.205.750,00 €. Σε περίπτωση ένωσης οικονομικών φορέων οι παραπάνω ελάχιστες απαιτήσεις καλύπτονται αθροιστικά από τα μέλη της ένωσης.

2.2.6 Τεχνική και επαγγελματική ικανότητα

Οι οικονομικοί φορείς που συμμετέχουν στη διαδικασία σύναψης της παρούσας σύμβασης απαιτείται να διαθέτουν την κατάλληλα τεκμηριωμένη και αποδεδειγμένη επαγγελματική ικανότητα στην υλοποίηση έργων αντίστοιχου μεγέθους και πολυπλοκότητας με το υπό ανάθεση Έργο.

2.2.6.1 Επαγγελματική Ικανότητα

Όσον αφορά στην τεχνική και επαγγελματική ικανότητα για την παρούσα διαδικασία σύναψης σύμβασης, οι οικονομικοί φορείς (ή σε περίπτωση ένωσης/κοινοπραξίας εταιρειών σωρευτικά τα μέλη της ένωσης/κοινοπραξίας) απαιτείται να έχουν υλοποιήσει **σωρευτικά** την τελευταία τριετία (σε περίπτωση που το υλοποίησε ως μέλος ένωσης, να έχουν συμμετάσχει με ποσοστό μεγαλύτερο ή ίσο του 50%):

- Δύο (2) τουλάχιστον έργα με αντικείμενο τον σχεδιασμό και υλοποίηση Έργων Επιχειρησιακής Νοημοσύνης (BI) και Ανάλυσης Δεδομένων (Data Analytics), αθροιστικής αξίας μεγαλύτερης των 2.500.000,00 €, μη συμπεριλαμβανομένου ΦΠΑ
- Ένα (1) τουλάχιστον έργο ανάπτυξης πληροφοριακού συστήματος αρχιτεκτονικής υπολογιστικού νέφους αξίας μεγαλύτερης από 500.000,00 €, μη συμπεριλαμβανομένου ΦΠΑ

Τα ανωτέρω δύο σημεία μπορούν να καλυφθούν αθροιστικά, δηλαδή έργο που καλύπτει τις απαιτήσεις του πρώτου σημείου να καλύπτει και το δεύτερο.

Για τη διασφάλιση του ικανοποιητικού επιπέδου ανταγωνισμού, θα λαμβάνονται υπόψη στοιχεία σχετικών υπηρεσιών που εκτελέστηκαν ως και δύο (2) χρόνια πριν από την τελευταία τριετία. Τουλάχιστον ένα (1) έργο από τα ανωτέρω, θα πρέπει να βρίσκεται σε παραγωγική λειτουργία για περισσότερο από ένα (1) έτος.

2.2.6.2 Ομάδα Έργου

Οι οικονομικοί φορείς που συμμετέχουν στη διαδικασία σύναψης της παρούσας σύμβασης απαιτείται να διαθέτουν Ομάδα Έργου με στελέχη επαρκή σε δεξιότητες για την ανάληψη του Έργου, η οποία να αποτελείται τουλάχιστον από:

ΑΑ	Τίτλος	Ελάχιστος αριθμός ατόμων	Ικανότητες
1	Υπεύθυνος Έργου	1	<ul style="list-style-type: none"> ο Πτυχίο και μεταπτυχιακό τίτλο ΑΕΙ, εκ των οποίων ο ένας από τους τίτλους να είναι Θετικής/Τεχνολογικής Κατεύθυνσης ο Συνολική επαγγελματική εμπειρία τουλάχιστον δεκαπέντε (15) ετών και εξειδικευμένη επαγγελματική εμπειρία τουλάχιστον δέκα (10) ετών σε διαχείριση έργων ο Να έχει διατελέσει ως Υπεύθυνος Έργου σε τέσσερα (4) ή παραπάνω έργα, Τεχνολογιών Πληροφορικής και Επικοινωνιών (ΤΠΕ)
2	Αναπληρωτής Υπεύθυνος Έργου	1	<ul style="list-style-type: none"> ο Πτυχίο ΑΕΙ Θετικής/Τεχνολογικής Κατεύθυνσης ο Συνολική επαγγελματική εμπειρία τουλάχιστον δώδεκα (12) ετών και εξειδικευμένη επαγγελματική εμπειρία τουλάχιστον οκτώ (8) ετών σε διαχείριση έργων ο Διατελέσει Υπεύθυνος ή Αναπληρωτής Υπεύθυνος Έργου σε τρία (3) ή παραπάνω έργα ΤΠΕ
3	Έμπειρος Μηχανικός Επιστημών Δεδομένων	2	<ul style="list-style-type: none"> ο Πτυχίο ΑΕΙ Θετικής/Τεχνολογικής Κατεύθυνσης ο Συνολική επαγγελματική εμπειρία τουλάχιστον δέκα (10) ετών ο Εξειδικευμένη επαγγελματική εμπειρία τουλάχιστον έξι (6) ετών στην ανάπτυξη λύσεων για ανάλυση δεδομένων και τουλάχιστον τρία (3) έτη εξειδικευμένη εμπειρία αθροιστικά σε έργα σχετικά με ανάπτυξη και παρακολούθηση μοντέλων Μηχανικής Μάθησης, σε διάφορα περιβάλλοντα αρχιτεκτονικής υπολογιστικού νέφους

AA	Τίτλος	Ελάχιστος αριθμός ατόμων	Ικανότητες
			<ul style="list-style-type: none"> Εξειδικευμένη επαγγελματική εμπειρία τουλάχιστον τριών (3) χρόνων σε στατιστική ανάλυση, χρήση στατιστικών αλγορίθμων και μοντελοποίηση δεδομένων
4	Μηχανικοί Επιστημών Δεδομένων	4	<ul style="list-style-type: none"> Πτυχίο ΑΕΙ Θετικής/Τεχνολογικής Κατεύθυνσης Συνολική επαγγελματική εμπειρία τουλάχιστον τριών (3) ετών Εξειδικευμένη επαγγελματική εμπειρία τουλάχιστον δύο (2) ετών στην ανάπτυξη λύσεων για ανάλυση δεδομένων και σε έργα σχετικά με ανάπτυξη και παρακολούθηση μοντέλων Μηχανικής Μάθησης, σε διάφορα περιβάλλοντα αρχιτεκτονικής υπολογιστικού νέφους
5	Αρχιτέκτονας Πληροφοριακών Συστημάτων υπολογιστικού νέφους	1	<ul style="list-style-type: none"> Πτυχίο ΑΕΙ Θετικής/Τεχνολογικής Κατεύθυνσης Συνολική επαγγελματική εμπειρία τουλάχιστον δέκα (10) ετών ως μηχανικός ενοποίησης συστημάτων Να έχει συμμετάσχει σε δύο (2) τουλάχιστον έργα στην υλοποίηση έργων, εγκατεστημένων σε υποδομές Cloud Πιστοποίηση σε έναν από τους Παρόχους Δημοσίου Νέφους (Public Cloud Service providers)
6	Μηχανικός Διαχείρισης υποδομής αρχιτεκτονικής υπολογιστικού νέφους	4	<ul style="list-style-type: none"> Πτυχίο ΑΕΙ Θετικής/Τεχνολογικής Κατεύθυνσης Συνολική επαγγελματική εμπειρία τουλάχιστον πέντε (5) ετών Εξειδικευμένη επαγγελματική εμπειρία τουλάχιστον δύο (2) ετών σε υλοποίηση έργων Αρχιτεκτονικής υπολογιστικού νέφους
7	Μηχανικός Βάσεων Δεδομένων	2	<ul style="list-style-type: none"> Πτυχίο ΑΕΙ Θετικής/Τεχνολογικής Κατεύθυνσης Συνολική γενική επαγγελματική εμπειρία τουλάχιστον πέντε (5) ετών Συμμετάσχει σε δύο (2) τουλάχιστον έργα σαν μηχανικός ανάπτυξης μοντέλου βάσεων δεδομένων
8	Μηχανικός Δεδομένων	4	<ul style="list-style-type: none"> Πτυχίο ΑΕΙ Θετικής/Τεχνολογικής Κατεύθυνσης Συνολική επαγγελματική εμπειρία τουλάχιστον έξι (6) ετών Εξειδικευμένη επαγγελματική εμπειρία τουλάχιστον τριών (3) ετών σε έργα ανάλυσης και μοντελοποίησης δεδομένων μέσω BI εργαλείων
9	Αναλυτές Δεδομένων	4	<ul style="list-style-type: none"> Πτυχίο και μεταπτυχιακό τίτλο ΑΕΙ Θετικής/Τεχνολογικής Κατεύθυνσης Συνολική Επαγγελματική εμπειρία τουλάχιστον τριών (3) ετών σε ανάλυση δεδομένων σε έργα ανάπτυξης πληροφορικής
10	Αναλυτές	4	<ul style="list-style-type: none"> Πτυχίο και μεταπτυχιακό τίτλο ΑΕΙ Θετικής/Τεχνολογικής Κατεύθυνσης Συνολική Γενική Επαγγελματική εμπειρία τουλάχιστον τριών (3) ετών σε ανάλυση και καταγραφή απαιτήσεων σε έργα ανάπτυξης πληροφορικής
11	Προγραμματιστές	6	<ul style="list-style-type: none"> Πτυχίο ΑΕΙ Θετικής/Τεχνολογικής Κατεύθυνσης

ΑΑ	Τίτλος	Ελάχιστος αριθμός ατόμων	Ικανότητες
			ο Συνολική γενική επαγγελματική εμπειρία τουλάχιστον δύο (2) ετών σε έργα ανάπτυξης ή/και παραμετροποίησης λογισμικού
12	Υπεύθυνος Προστασίας Δεδομένων Προσωπικού Χαρακτήρα	1	ο Πτυχίο νομικής ο Συνολική γενική επαγγελματική εμπειρία τουλάχιστον οκτώ (8) ετών ο Συμμετοχή σε τουλάχιστον τέσσερα (4) έργα στο αντικείμενο προστασίας των προσωπικών δεδομένων
13	Ειδικός Ασφάλειας Πληροφοριακών Συστημάτων	1	ο Πτυχίο ΑΕΙ Θετικής/Τεχνολογικής Κατεύθυνσης ο Συνολική γενική επαγγελματική εμπειρία τουλάχιστον οκτώ (8) ετών και εξειδικευμένη επαγγελματική εμπειρία τουλάχιστον τεσσάρων (4) ετών στο πεδίο της ασφάλειας Πληροφοριακών Συστημάτων ο Συμμετοχή σε τουλάχιστον δύο (2) έργα στο πεδίο της ασφάλειας των Πληροφοριακών Συστημάτων, εκ των οποίων το ένα να φιλοξενείται σε υποδομές υπολογιστικού νέφους ο Μία εκ των κάτωθι πιστοποιήσεων εν ισχύ: <ul style="list-style-type: none"> ▪ Certified Information Systems Security Professional (CISSP) ▪ Certified Information Security Manager (CISM) ▪ Certified Information Security Auditor (CISA) ▪ ISO27001 Lead Auditor/Lead Implementer

Σημειώνεται ότι σε περίπτωση που για οποιονδήποτε λόγο κάποιο μέλος της ομάδας Έργου αποχωρήσει, θα πρέπει να αντικατασταθεί από άλλο άτομο με τουλάχιστον τα ίδια προσόντα.

2.2.7 Πρότυπα διασφάλισης ποιότητας

Οι οικονομικοί φορείς για την παρούσα διαδικασία σύναψης σύμβασης οφείλουν να συμμορφώνονται με τα παρακάτω πρότυπα:

- ISO 9001:2015 για τη Διαχείριση της Ποιότητας ή ισοδύναμο, εν ισχύ, από διαπιστευμένο οργανισμό
- ISO 27001:2013 για την Ασφάλεια των Πληροφοριών ή ισοδύναμο, εν ισχύ, από διαπιστευμένο οργανισμό
- ISO 22301:2019 για τη διαχείριση Επιχειρησιακής Συνέχειας ή ισοδύναμο εν ισχύ, από διαπιστευμένο οργανισμό

Σε περίπτωση ένωσης οικονομικών φορέων, οι παραπάνω ελάχιστες απαιτήσεις καλύπτονται αθροιστικά από τα μέλη της ένωσης.

Η αναθέτουσα αρχή αναγνωρίζει ισοδύναμα πιστοποιητικά που έχουν εκδοθεί από φορείς διαπιστευμένους από ισοδύναμους Οργανισμούς διαπίστευσης, εδρεύοντες και σε άλλα κράτη - μέλη

σύμφωνα με τον Κανονισμό 765/2008¹. Επίσης, κάνει δεκτά άλλα αποδεικτικά στοιχεία για ισοδύναμα μέτρα διασφάλισης ποιότητας, εφόσον ο ενδιαφερόμενος οικονομικός φορέας δεν είχε τη δυνατότητα να αποκτήσει τα εν λόγω πιστοποιητικά εντός των σχετικών προθεσμιών για λόγους για τους οποίους δεν ευθύνεται ο ίδιος, υπό την προϋπόθεση ότι ο οικονομικός φορέας αποδεικνύει ότι τα προτεινόμενα μέτρα διασφάλισης ποιότητας πληρούν τα απαιτούμενα πρότυπα διασφάλισης ποιότητας.

2.2.8 Στήριξη στην ικανότητα τρίτων – Υπεργολαβία

2.2.8.1 Στήριξη στην ικανότητα τρίτων

Οι οικονομικοί φορείς μπορούν, όσον αφορά τα κριτήρια της οικονομικής και χρηματοοικονομικής επάρκειας (της παραγράφου 2.2.5) και τα σχετικά με την τεχνική και επαγγελματική ικανότητα (της παραγράφου 2.2.6), να στηρίζονται στις ικανότητες άλλων φορέων, ασχέτως της νομικής φύσης των δεσμών τους αυτούς. Στην περίπτωση αυτή, αποδεικνύουν ότι θα έχουν στη διάθεσή τους τους αναγκαίους πόρους, με την προσκόμιση της σχετικής δέσμευσης των φορέων στην ικανότητα των οποίων στηρίζονται.

Ειδικά, όσον αφορά στα κριτήρια επαγγελματικής ικανότητας που σχετίζονται με τους τίτλους σπουδών και τα επαγγελματικά προσόντα που ορίζονται στην περίπτωση στ' του Μέρους ΙΙ του Παραρτήματος ΧΙΙ του Προσαρτήματος Α' του ν. 4412/2016 ή με τη σχετική επαγγελματική εμπειρία, οι οικονομικοί φορείς, μπορούν να στηρίζονται στις ικανότητες άλλων φορέων, μόνο, εάν οι τελευταίοι θα εκτελέσουν τις εργασίες ή τις υπηρεσίες για τις οποίες απαιτούνται οι συγκεκριμένες ικανότητες. Τα φυσικά πρόσωπα που δηλώνονται από τον προσφέροντα στην Ομάδα Έργου και δεν αποτελούν ίδιους πόρους του προσφέροντος, κατά την παρ. 2.2.6.2 της παρούσας, αποτελούν τρίτους, στην ικανότητα των οποίων στηρίζεται ο οικονομικός φορέας και απαιτείται η υποβολή διακριτών ΕΕΕΣ και των σχετικών αποδεικτικών μέσων, κατά τα ειδικότερα οριζόμενα στην παρούσα.

Όταν οι οικονομικοί φορείς στηρίζονται στις ικανότητες άλλων φορέων όσον αφορά τα κριτήρια που σχετίζονται με την απαιτούμενη με τη διακήρυξη οικονομική και χρηματοοικονομική επάρκεια, οι εν λόγω οικονομικοί φορείς και αυτοί στους οποίους στηρίζονται είναι από κοινού υπεύθυνοι για την εκτέλεση της σύμβασης.

Υπό τους ίδιους όρους οι ενώσεις οικονομικών φορέων μπορούν να στηρίζονται στις ικανότητες των συμμετεχόντων στην ένωση ή άλλων φορέων.

Η Αναθέτουσα Αρχή ελέγχει αν οι φορείς, στις ικανότητες των οποίων προτίθεται να στηριχθεί ο οικονομικός φορέας, πληρούν κατά περίπτωση τα σχετικά κριτήρια επιλογής και εάν συντρέχουν λόγοι αποκλεισμού της παραγράφου 2.2.3 της παρούσας. Ο οικονομικός φορέας υποχρεούται να αντικαταστήσει έναν φορέα στην ικανότητα του οποίου στηρίζεται, εφόσον ο τελευταίος δεν πληροί το σχετικό κριτήριο επιλογής ή για τον οποίο συντρέχουν λόγοι αποκλεισμού, εντός προθεσμίας τριάντα (30) ημερών από τη σχετική ηλεκτρονική πρόσκληση από τη σχετική πρόσκληση της αναθέτουσας αρχής, η οποία απευθύνεται στον οικονομικό φορέα μέσω της λειτουργικότητας «Επικοινωνία» του ΕΣΗΔΗΣ. Ο φορέας που αντικαθιστά φορέα του προηγούμενου εδαφίου δεν επιτρέπεται να αντικατασταθεί εκ νέου.

2.2.8.2 Υπεργολαβία

Ο οικονομικός φορέας αναφέρει στην προσφορά του το τμήμα της σύμβασης που προτίθεται να αναθέσει υπό μορφή υπεργολαβίας σε τρίτους, καθώς και τους υπεργολάβους που προτείνει. Στην περίπτωση που ο προσφέρων αναφέρει στην προσφορά του ότι προτίθεται να αναθέσει τμήμα(τα) της σύμβασης υπό μορφή υπεργολαβίας σε τρίτους σε ποσοστό που υπερβαίνει το τριάντα τοις εκατό (30%) της συνολικής αξίας της σύμβασης, η Αναθέτουσα Αρχή ελέγχει ότι δεν συντρέχουν οι λόγοι αποκλεισμού

¹ Ως προς το ζήτημα της εφαρμογής του Καν. 765/2008 και των απαιτήσεων διαπίστευσης, αναμένεται η έκδοση απόφασης της Ολομέλειας του ΣτΕ, μετά από παραπομπή σε αυτήν, με την απόφαση ΣτΕ Δ' Τμ. 1939/2022.

της παραγράφου 2.2.3 της παρούσας. Ο οικονομικός φορέας υποχρεούται να αντικαταστήσει έναν υπερβολάβο, εφόσον συντρέχουν στο πρόσωπό του λόγοι αποκλεισμού της ως άνω παραγράφου 2.2.3.

2.2.9 Κανόνες απόδειξης ποιοτικής επιλογής

Το δικαίωμα συμμετοχής των οικονομικών φορέων και οι όροι και προϋποθέσεις συμμετοχής τους, όπως ορίζονται στις παραγράφους 2.2.1 έως 2.2.8, κρίνονται κατά την υποβολή της προσφοράς δια του ΕΕΕΣ κατά τα οριζόμενα στην παράγραφο 2.2.9.1, κατά την υποβολή των δικαιολογητικών της παραγράφου 2.2.9.2 και κατά τη σύναψη της σύμβασης δια της υπεύθυνης δήλωσης, της περ. δ' της παρ. 3 του άρθρου 105 του ν. 4412/2016.

Στην περίπτωση που ο οικονομικός φορέας στηρίζεται στις ικανότητες άλλων φορέων, σύμφωνα με την παράγραφο 2.2.8 της παρούσας, οι φορείς στην ικανότητα των οποίων στηρίζεται υποχρεούνται να αποδεικνύουν, κατά τα οριζόμενα στις παραγράφους 2.2.9.1 και 2.2.9.2, ότι δεν συντρέχουν οι λόγοι αποκλεισμού της παραγράφου 2.2.3 της παρούσας και ότι πληρούν τα σχετικά κριτήρια επιλογής κατά περίπτωση (παράγραφοι 2.2.5 και 2.2.6).

Στην περίπτωση που ο οικονομικός φορέας αναφέρει στην προσφορά του ότι προτίθεται να αναθέσει τμήμα(τα) της σύμβασης υπό μορφή υπερβολαβίας σε τρίτους σε ποσοστό που υπερβαίνει το τριάντα τοις εκατό (30%) της συνολικής αξίας της σύμβασης, οι υπερβολάβοι υποχρεούνται να αποδεικνύουν, κατά τα οριζόμενα στις παραγράφους 2.2.9.1 και 2.2.9.2, ότι δεν συντρέχουν οι λόγοι αποκλεισμού της παραγράφου 2.2.3 της παρούσας.

Αν επέλθουν μεταβολές στις προϋποθέσεις τις οποίες οι προσφέροντες δηλώσουν ότι πληρούν, σύμφωνα με το παρόν άρθρο, οι οποίες επέλθουν ή για τις οποίες λάβουν γνώση μετά τη συμπλήρωση του ΕΕΕΣ και μέχρι την ημέρα της έγγραφης πρόσκλησης για τη σύναψη του συμφωνητικού οι προσφέροντες οφείλουν να ενημερώσουν αμελλητί την Αναθέτουσα Αρχή.

2.2.9.1 Προκαταρκτική απόδειξη κατά την υποβολή προσφορών

Προς προκαταρκτική απόδειξη ότι οι προσφέροντες οικονομικοί φορείς: α) δεν βρίσκονται σε μία από τις καταστάσεις της παραγράφου 2.2.3 και β) πληρούν τα σχετικά κριτήρια επιλογής των παραγράφων 2.2.4, 2.2.5, 2.2.6 και 2.2.7 της παρούσης, προσκομίζουν κατά την υποβολή της προσφοράς τους ως δικαιολογητικό συμμετοχής, το προβλεπόμενο από το άρθρο 79 παρ. 1 και 3 του ν. 4412/2016 Ευρωπαϊκό Ενιαίο Έγγραφο Σύμβασης (ΕΕΕΣ), σύμφωνα με το επισυναπτόμενο στην παρούσα Παράρτημα ΙΙΙ, το οποίο ισοδυναμεί με ενημερωμένη υπεύθυνη δήλωση, με τις συνέπειες του ν. 1599/1986. Το ΕΕΕΣ καταρτίζεται βάσει του τυποποιημένου εντύπου του Παραρτήματος 2 του Κανονισμού (ΕΕ) 2016/7 και συμπληρώνεται από τους προσφέροντες οικονομικούς φορείς σύμφωνα με τις οδηγίες του Παραρτήματος 1.

Το ΕΕΕΣ φέρει υπογραφή με ημερομηνία εντός του χρονικού διαστήματος κατά το οποίο μπορούν να υποβάλλονται προσφορές. Αν στο διάστημα που μεσολαβεί μεταξύ της ημερομηνίας υπογραφής του ΕΕΕΣ και της καταληκτικής ημερομηνίας υποβολής προσφορών έχουν επέλθει μεταβολές στα δηλωθέντα στοιχεία, εκ μέρους του, στο ΕΕΕΣ, ο οικονομικός φορέας αποσύρει την προσφορά του, χωρίς να απαιτείται απόφαση της αναθέτουσας αρχής. Στη συνέχεια μπορεί να την υποβάλει εκ νέου με επίκαιρο ΕΕΕΣ.

Ο οικονομικός φορέας δύναται να διευκρινίζει τις δηλώσεις και πληροφορίες που παρέχει στο ΕΕΕΣ με συνοδευτική υπεύθυνη δήλωση, την οποία υποβάλλει μαζί με το ΕΕΕΣ.

Κατά την υποβολή του ΕΕΕΣ, καθώς και της συνοδευτικής υπεύθυνης δήλωσης, είναι δυνατή, με μόνη την υπογραφή του κατά περίπτωση εκπροσώπου του οικονομικού φορέα, η προκαταρκτική απόδειξη των λόγων αποκλεισμού που αναφέρονται στην παράγραφο 2.2.3 της παρούσας, για το σύνολο των φυσικών προσώπων που είναι μέλη του διοικητικού, διευθυντικού ή εποπτικού οργάνου του ή έχουν εξουσία εκπροσώπησης, λήψης αποφάσεων ή ελέγχου σε αυτόν.

Ως εκπρόσωπος του οικονομικού φορέα νοείται ο νόμιμος εκπρόσωπος αυτού, όπως προκύπτει από το ισχύον καταστατικό ή το πρακτικό εκπροσώπησης του κατά το χρόνο υποβολής της προσφοράς ή το αρμοδίως εξουσιοδοτημένο φυσικό πρόσωπο να εκπροσωπεί τον οικονομικό φορέα για διαδικασίες σύναψης συμβάσεων ή για συγκεκριμένη διαδικασία σύναψης σύμβασης.

Στην περίπτωση υποβολής προσφοράς από ένωση οικονομικών φορέων, το Ευρωπαϊκό Ενιαίο Έγγραφο Σύμβασης (ΕΕΕΣ), υποβάλλεται χωριστά από κάθε μέλος της ένωσης.

Ο οικονομικός φορέας φέρει την ειδική υποχρέωση, να δηλώσει, μέσω του ΕΕΕΣ, την κατάστασή του σε σχέση με τους λόγους που προβλέπονται στο άρθρο 73 του ν. 4412/2016 και παραγράφου 2.2.3 παρούσης και ταυτόχρονα να επικαλεσθεί και τυχόν ληφθέντα μέτρα προς αποκατάσταση της αξιοπιστίας του.

Ιδίως επισημαίνεται ότι, κατά την απάντηση οικονομικού φορέα στο σχετικό πεδίο του ΕΕΕΣ για τυχόν σύναψη συμφωνιών με άλλους οικονομικούς φορείς με στόχο τη στρέβλωση του ανταγωνισμού, η συνδρομή περιστάσεων, όπως η πάροδος της τριετούς περιόδου της ισχύος του λόγου αποκλεισμού (παραγράφου 10 του άρθρου 73) ή η εφαρμογή της διάταξης της παραγράφου 3β του άρθρου 44 του ν. 3959/2011, σύμφωνα με την περ. γ της παραγράφου 2.2.3.4 της παρούσης, αναλύεται στο σχετικό πεδίο που προβάλλει κατόπιν θετικής απάντησης.

Όσον αφορά στις υποχρεώσεις του όσον αφορά στην καταβολή φόρων ή εισφορών κοινωνικής ασφάλισης (περ. α' και β' της παρ. 2 του άρθρου 73 του ν. 4412/2016) αυτές θεωρείται ότι δεν έχουν αθετηθεί εφόσον δεν έχουν καταστεί ληξιπρόθεσμες ή εφόσον έχουν υπαχθεί σε δεσμευτικό διακανονισμό που τηρείται. Στην περίπτωση αυτή, ο οικονομικός φορέας δεν υποχρεούται να απαντήσει καταφατικά στο σχετικό πεδίο του ΕΕΕΣ με το οποίο ερωτάται εάν ο οικονομικός φορέας έχει ανεκπλήρωτες υποχρεώσεις όσον αφορά στην καταβολή φόρων ή εισφορών κοινωνικής ασφάλισης ή, κατά περίπτωση, εάν έχει αθετήσει τις παραπάνω υποχρεώσεις του.

Στην περίπτωση που ένας οικονομικός φορέας, δηλώνει ότι εμπίπτει σε μία από τις καταστάσεις της παρ. 2.2.3.1 και 2.2.3.4, εκτός από την περ. β' αυτής, για τις οποίες συντρέχει ο σχετικός λόγος αποκλεισμού, υποχρεούται, εφόσον επικαλεστεί μέτρα αυτοκάθαρσης για να αποδείξει την αξιοπιστία του, στο σχετικό πεδίο του ΕΕΕΣ, που εμφανίζεται κατόπιν της θετικής απάντησης που έδωσε περί συνδρομής κάποιου από τους ανωτέρω λόγους αποκλεισμού, να δηλώσει²:

α. εάν τα μέτρα αυτοκάθαρσης, τα οποία έλαβε για τον συγκεκριμένο λόγο αποκλεισμού που έχει δηλώσει στο ΕΕΕΣ, έχουν ήδη κριθεί σε προγενέστερη διαδικασία στην οποία συμμετείχε, βάσει απόφασης που εκδόθηκε από την ίδια ή άλλη αναθέτουσα αρχή, κατόπιν γνωμοδότησης της Επιτροπής εξέτασης επανορθωτικών μέτρων,

β. εάν τα μέτρα κρίθηκαν ως επαρκή ή μη επαρκή, επισυνάπτοντας την απόφαση της περ. α με βάση την οποία έχουν κριθεί τα συγκεκριμένα μέτρα αυτοκάθαρσης. Περαιτέρω, δηλώνεται εάν η ως άνω απόφαση έχει καταστεί «δεσμευτική», με την έννοια ότι, είτε δεν έχουν ασκηθεί τα προβλεπόμενα μέσα έννομης προστασίας είτε ασκήθηκαν και έχει εκδοθεί σχετική απόφαση,

γ. στην περίπτωση που τα μέτρα έχουν κριθεί ως μη επαρκή, εάν έχει λάβει πρόσθετα μέτρα αυτοκάθαρσης μετά την ημερομηνία που εκδόθηκε η απόφαση της περ. α και σε περίπτωση που ισχύει το ανωτέρω να προβεί σε ανάλυσή τους, αναγράφοντας υποχρεωτικά και την ημερομηνία κατά την οποία αυτά ελήφθησαν.

Ειδικά στην περίπτωση που έχουν συμπεριληφθεί στα έγγραφα της σύμβασης δυνητικοί λόγοι αποκλεισμού, για τους οποίους δεν έχουν προβλεφθεί πεδία δήλωσης πληροφοριών στο Ευρωπαϊκό Ενιαίο Έγγραφο Σύμβασης (ΕΕΕΣ), σχετικά με την λήψη, εκ μέρους των οικονομικών φορέων,

² Πρβλ. Άρθρο 5 της Υ.Α. υπ' αριθμ. 102080/24-10-2022 «Ρύθμιση θεμάτων σχετικά με την εξέταση επανορθωτικών μέτρων από την Επιτροπή της παρ. 9 του άρθρου 73 του ν. 4412/2016», ΦΕΚ Β/02-11-2022

επανορθωτικών μέτρων, αυτά θα δηλώνονται (αναφέρονται) στην συμπληρωματική υπεύθυνη δήλωση της παρ. 9, του άρθρου 79 του ν. 4412/2016.

Επισημαίνεται, τέλος, ότι η δήλωση του οικονομικού φορέα περί μη ρωσικής εμπλοκής, περιλαμβάνεται σε διακριτή υπεύθυνη δήλωση ή, εναλλακτικά, στη συνοδευτική υπεύθυνη δήλωση που δύναται να υποβάλλεται μαζί με το ΕΕΕΣ. Το περιεχόμενο της δήλωσης προβλέπεται στο Παράρτημα XIV της παρούσας.

2.2.9.2 Αποδεικτικά μέσα

A. Για την απόδειξη της μη συνδρομής λόγων αποκλεισμού κατ' άρθρο 2.2.3 και της πλήρωσης των κριτηρίων ποιοτικής επιλογής κατά τις παραγράφους 2.2.4, 2.2.5, 2.2.6 και 2.2.7, οι οικονομικοί φορείς προσκομίζουν τα δικαιολογητικά του παρόντος. Η προσκόμιση των εν λόγω δικαιολογητικών γίνεται κατά τα οριζόμενα στην παράγραφο 3.2 από τον προσωρινό ανάδοχο. Η Αναθέτουσα Αρχή μπορεί να ζητεί από προσφέροντες, σε οποιοδήποτε χρονικό σημείο κατά τη διάρκεια της διαδικασίας, να υποβάλλουν όλα ή ορισμένα δικαιολογητικά, όταν αυτό απαιτείται για την ορθή διεξαγωγή της διαδικασίας.

Οι οικονομικοί φορείς δεν υποχρεούνται να υποβάλλουν δικαιολογητικά ή άλλα αποδεικτικά στοιχεία, αν και στο μέτρο που η Αναθέτουσα Αρχή έχει τη δυνατότητα να λαμβάνει τα πιστοποιητικά ή τις συναφείς πληροφορίες απευθείας μέσω πρόσβασης σε εθνική βάση δεδομένων σε οποιοδήποτε κράτος - μέλος της Ένωσης, η οποία διατίθεται δωρεάν, όπως εθνικό μητρώο συμβάσεων, εικονικό φάκελο επιχείρησης, ηλεκτρονικό σύστημα αποθήκευσης εγγράφων ή σύστημα προεπιλογής. Η δήλωση για την πρόσβαση σε εθνική βάση δεδομένων εμπεριέχεται στο Ευρωπαϊκό Ενιαίο Έγγραφο Σύμβασης (ΕΕΕΣ), στο οποίο περιέχονται επίσης οι πληροφορίες που απαιτούνται για τον συγκεκριμένο σκοπό, όπως η ηλεκτρονική διεύθυνση της βάσης δεδομένων, τυχόν δεδομένα αναγνώρισης και, κατά περίπτωση, η απαραίτητη δήλωση συναίνεσης.

Οι οικονομικοί φορείς δεν υποχρεούνται να υποβάλουν δικαιολογητικά, όταν η Αναθέτουσα Αρχή που έχει αναθέσει τη σύμβαση διαθέτει ήδη τα ως άνω δικαιολογητικά και αυτά εξακολουθούν να ισχύουν.

Τα δικαιολογητικά του παρόντος υποβάλλονται και γίνονται αποδεκτά σύμφωνα με την παράγραφο 2.4.2.5 και 3.2 της παρούσας.

Τα αποδεικτικά έγγραφα συντάσσονται στην ελληνική γλώσσα ή συνοδεύονται από επίσημη μετάφρασή τους στην ελληνική γλώσσα σύμφωνα με την παράγραφο 2.1.4.

B.1 Για την απόδειξη της μη συνδρομής των λόγων αποκλεισμού της παραγράφου 2.2.3 οι προσφέροντες οικονομικοί φορείς προσκομίζουν αντίστοιχα τα δικαιολογητικά που αναφέρονται παρακάτω³:

Οι οικονομικοί φορείς μεριμνούν να διαθέτουν πιστοποιητικά, τα οποία να καλύπτουν και τον χρόνο υποβολής της προσφοράς, προκειμένου να τα υποβάλουν, εφόσον αναδειχθούν προσωρινοί ανάδοχοι. Τα εν λόγω πιστοποιητικά υποβάλλονται μαζί με τα υπόλοιπα αποδεικτικά μέσα της παραγράφου 3.2 της παρούσας, από τον προσωρινό ανάδοχο, μέσω του υποσυστήματος, στον φάκελο «δικαιολογητικά προσωρινού αναδόχου».

Αν το αρμόδιο για την έκδοση των ανωτέρω κράτος-μέλος ή χώρα δεν εκδίδει τέτοιου είδους έγγραφα ή πιστοποιητικά ή όπου το έγγραφο ή τα πιστοποιητικά αυτά δεν καλύπτουν όλες τις περιπτώσεις που αναφέρονται στις παραγράφους 2.2.3.1 και 2.2.3.2 περ. α' και β', καθώς και στην περ. β' της παραγράφου 2.2.3.4, τα έγγραφα ή τα πιστοποιητικά μπορεί να αντικαθίστανται από ένορκη βεβαίωση ή, στα κράτη - μέλη ή στις χώρες όπου δεν προβλέπεται ένορκη βεβαίωση, από υπεύθυνη δήλωση του ενδιαφερομένου ενώπιον αρμόδιας δικαστικής ή διοικητικής αρχής, συμβολαιογράφου ή αρμόδιου

³ Πρβλ. Απόφαση ΣτΕ Δ' Τμ. 1939/2022. Οι οικονομικοί φορείς μεριμνούν για την έκδοση και προσκόμιση των σχετικών πιστοποιητικών, έως την έκδοση οριστικής απόφασης από την Ολομέλεια του ΣτΕ (στην οποία έχει παραπεμφθεί η σχετική υπόθεση).

επαγγελματικού ή εμπορικού οργανισμού του κράτους - μέλους ή της χώρας καταγωγής ή της χώρας όπου είναι εγκατεστημένος ο οικονομικός φορέας. Οι αρμόδιες δημόσιες αρχές παρέχουν, όπου κρίνεται αναγκαίο, επίσημη δήλωση στην οποία αναφέρεται ότι δεν εκδίδονται τα έγγραφα ή τα πιστοποιητικά της παρούσας παραγράφου ή ότι τα έγγραφα αυτά δεν καλύπτουν όλες τις περιπτώσεις που αναφέρονται στις παραγράφους 2.2.3.1 και 2.2.3.2 περ. α' και β', καθώς και στην περ. β' της παραγράφου 2.2.3.4. Οι επίσημες δηλώσεις καθίστανται διαθέσιμες μέσω του επιγραμμικού αποθετηρίου πιστοποιητικών (e-Certis) του άρθρου 81 του ν. 4412/2016.

Ειδικότερα οι οικονομικοί φορείς προσκομίζουν:

α) για την παράγραφο 2.2.3.1 απόσπασμα του σχετικού μητρώου, όπως του ποινικού μητρώου ή, ελλείψει αυτού, ισοδύναμο έγγραφο που εκδίδεται από αρμόδια δικαστική ή διοικητική Αρχή του κράτους-μέλους ή της χώρας καταγωγής ή της χώρας όπου είναι εγκατεστημένος ο οικονομικός φορέας, από το οποίο προκύπτει ότι πληρούνται αυτές οι προϋποθέσεις, που να έχει εκδοθεί έως τρεις (3) μήνες πριν από την υποβολή του.

Η υποχρέωση προσκόμισης του ως άνω αποσπάσματος αφορά και στα μέλη του διοικητικού, διευθυντικού ή εποπτικού οργάνου του εν λόγω οικονομικού φορέα ή στα πρόσωπα που έχουν εξουσία εκπροσώπησης, λήψης αποφάσεων ή ελέγχου σε αυτό κατά τα ειδικότερα αναφερόμενα στην ως άνω παράγραφο 2.2.3.1,

β) για την παράγραφο 2.2.3.2 πιστοποιητικό που εκδίδεται από την αρμόδια Αρχή του οικείου κράτους - μέλους ή χώρας, που να είναι εν ισχύ κατά το χρόνο υποβολής του, άλλως, στην περίπτωση που δεν αναφέρεται σε αυτό χρόνος ισχύος, που να έχει εκδοθεί έως τρεις (3) μήνες πριν από την υποβολή του.

Ιδίως οι οικονομικοί φορείς που είναι εγκατεστημένοι στην Ελλάδα προσκομίζουν:

i) Για την απόδειξη της εκπλήρωσης των φορολογικών υποχρεώσεων της παραγράφου 2.2.3.2 περίπτωση (α) αποδεικτικό ενημερότητας εκδιδόμενο από την ΑΑΔΕ

ii) Για την απόδειξη της εκπλήρωσης των υποχρεώσεων προς τους οργανισμούς κοινωνικής ασφάλισης της παραγράφου 2.2.3.2 περίπτωση α' πιστοποιητικό εκδιδόμενο από τον e-ΕΦΚΑ.

Η Α.Α. δύναται να ζητήσει επιπλέον υπεύθυνη δήλωση του οικονομικού φορέα αναφορικά με τους οργανισμούς κοινωνικής ασφάλισης (στην περίπτωση που ο οικονομικός φορέας έχει την εγκατάστασή του στην Ελλάδα αφορά Οργανισμούς κύριας και επικουρικής ασφάλισης) στους οποίους οφείλει να καταβάλλει εισφορές

Εφόσον η Α.Α. επιτρέπει την υποβολή προσφορών, όταν μόνο μικρά ποσά των ασφαλιστικών εισφορών δεν έχουν καταβληθεί, σύμφωνα με την παράγραφο 2.2.3.3 περ. β της παρούσας, προσκομίζεται από τον οικονομικό φορέα βεβαίωση οφειλής από τον ΕΦΚΑ.

iii) Για την παράγραφο 2.2.3.2 περίπτωση α', πλέον των ως άνω πιστοποιητικών, υπεύθυνη δήλωση ότι δεν έχει εκδοθεί δικαστική ή διοικητική απόφαση με τελεσίδικη και δεσμευτική ισχύ για την αθέτηση των υποχρεώσεων τους όσον αφορά στην καταβολή φόρων ή εισφορών κοινωνικής ασφάλισης.

γ) για την παράγραφο 2.2.3.4 περίπτωση β' πιστοποιητικό που εκδίδεται από την αρμόδια αρχή του οικείου κράτους - μέλους ή χώρας, το οποίο έχει εκδοθεί έως τρεις (3) μήνες πριν από την υποβολή του.

Ιδίως οι οικονομικοί φορείς που είναι εγκατεστημένοι στην Ελλάδα προσκομίζουν:

i) Ενιαίο Πιστοποιητικό Δικαστικής Φερεγγυότητας από το αρμόδιο Πρωτοδικείο, από το οποίο προκύπτει ότι δεν τελούν υπό πτώχευση, πτωχευτικό συμβιβασμό ή υπό αναγκαστική διαχείριση ή δικαστική εκκαθάριση ή ότι δεν έχουν υπαχθεί σε διαδικασία εξυγίανσης. Ειδικά για τη διαδικασία εξυγίανσης προσκομίζεται επιπλέον υπεύθυνη δήλωση του νόμιμου εκπροσώπου του οικονομικού φορέα ότι τηρούνται οι όροι της συμφωνίας εξυγίανσης. Για τις ΙΚΕ προσκομίζεται επιπλέον και πιστοποιητικό του ΓΕΜΗ περί μη έκδοσης απόφασης λύσης ή κατάθεσης αίτησης λύσης του νομικού προσώπου, ενώ για τις ΕΠΕ προσκομίζεται επιπλέον πιστοποιητικό μεταβολών.

ii) Πιστοποιητικό του ΓΕΜΗ από το οποίο προκύπτει ότι το νομικό πρόσωπο δεν έχει λυθεί και τεθεί υπό εκκαθάριση με απόφαση των εταίρων.

iii) Εκτύπωση της καρτέλας “Στοιχεία Μητρώου/ Επιχείρησης” από την ηλεκτρονική πλατφόρμα της Ανεξάρτητης Αρχής Δημοσίων Εσόδων, όπως αυτά εμφανίζονται στο taxinet, από την οποία να προκύπτει η μη αναστολή της επιχειρηματικής δραστηριότητάς τους.

Προκειμένου για τα σωματεία και τους συνεταιρισμούς, το Ενιαίο Πιστοποιητικό Δικαστικής Φερεγγυότητας εκδίδεται για τα σωματεία από το αρμόδιο Πρωτοδικείο, και για τους συνεταιρισμούς για το χρονικό διάστημα έως τις 31.12.2019 από το Ειρηνοδικείο και μετά την παραπάνω ημερομηνία από το ΓΕΜΗ

δ) για τις λοιπές περιπτώσεις της παραγράφου 2.2.3.4, υπεύθυνη δήλωση του προσφέροντος οικονομικού φορέα ότι δεν συντρέχουν στο πρόσωπό του οι οριζόμενοι στην παράγραφο λόγοι αποκλεισμού⁴

ε) για την παράγραφο 2.2.3.9. υπεύθυνη δήλωση του προσφέροντος οικονομικού φορέα περί μη επιβολής σε βάρος του της κύρωσης του οριζόντιου αποκλεισμού, σύμφωνα τις διατάξεις της κείμενης νομοθεσίας.

στ) για την παράγραφο 2.2.3.5. δικαιολογητικά ονομαστικοποίησης των μετοχών⁵, που καθορίζονται κατωτέρω, εφόσον ο προσωρινός ανάδοχος είναι ανώνυμη εταιρία ή νομικό πρόσωπο στη μετοχική σύνθεση του οποίου συμμετέχει ανώνυμη εταιρεία ή νομικό πρόσωπο της αλλοδαπής που αντιστοιχεί σε ανώνυμη εταιρεία⁶⁷ (πλην των περιπτώσεων που αναφέρθηκαν στην παρ. 2.2.3.5 της παρούσας ανωτέρω).

Συγκεκριμένα, προσκομίζονται:

i) Για την απόδειξη της εξαίρεσης από την υποχρέωση ονομαστικοποίησης των μετοχών τους κατά την περ. α) της παραγράφου 2.2.3.5 βεβαίωση του αρμοδίου Χρηματιστηρίου.

ii) Όσον αφορά την εξαίρεση της περ. β) της παραγράφου 2.2.3.5, για την απόδειξη του ελέγχου δικαιωμάτων ψήφου υπεύθυνη δήλωση της ελεγχόμενης εταιρείας και, εάν αυτή είναι διαφορετική του προσωρινού Αναδόχου, πρόσθετη υπεύθυνη δήλωση του τελευταίου, στις οποίες αναφέρονται οι επιχειρήσεις επενδύσεων, οι εταιρείες διαχείρισης κεφαλαίων/ενεργητικού ή κεφαλαίων επιχειρηματικών συμμετοχών, ανά περίπτωση και το συνολικό ποσοστό των δικαιωμάτων ψήφου που ελέγχουν στην ελεγχόμενη από αυτές εταιρεία. Οι υπεύθυνες αυτές δηλώσεις συνοδεύονται υποχρεωτικά από βεβαίωση ή άλλο έγγραφο από το οποίο προκύπτει ότι οι ελέγχουσες τα δικαιώματα ψήφου εταιρείες είναι εποπτευόμενες κατά τα οριζόμενα στην παράγραφο 2.2.3.5.

iii) Δικαιολογητικά ονομαστικοποίησης μετοχών του προσωρινού Αναδόχου:

- Πιστοποιητικό αρμόδιας αρχής του κράτους της έδρας, από το οποίο να προκύπτει ότι οι μετοχές είναι ονομαστικές, που να έχει εκδοθεί έως τριάντα (30) εργάσιμες ημέρες πριν από την υποβολή του.

- Αναλυτική κατάσταση με τα στοιχεία των μετόχων της εταιρείας και τον αριθμό των μετοχών κάθε μετόχου (μετοχολόγιο), όπως τα στοιχεία αυτά είναι καταχωρημένα στο βιβλίο μετόχων της εταιρείας, το πολύ τριάντα (30) εργάσιμες ημέρες πριν από την ημέρα υποβολής της προσφοράς.

Ειδικότερα:

- Όσον αφορά στις **εγκατεστημένες στην Ελλάδα ανώνυμες εταιρείες** υποβάλλεται πιστοποιητικό του ΓΕΜΗ από το οποίο να προκύπτει ότι οι μετοχές τους είναι ονομαστικές και αναλυτική κατάσταση με τα

⁴ Παρ. 4 του άρθρου 74 του ν. 4412/2016

⁵ Άρθρο 8 ν. 3310/2005 και π.δ. 82/1996.

⁶ Για τις αλλοδαπές ανώνυμες εταιρείες ιδρυθείσες σε κράτος μέλος της ΕΕ σχετικό είναι το Παράρτημα Ι της οδηγίας 2012/30/ΕΕ (L315/91) με την οποία αναδιατυπώθηκε η Οδηγία 77/91/ΕΟΚ (Επίσημη Εφημερίδα των Ευρωπαϊκών Κοινοτήτων αρ Ν26/1)

⁷ Πρβλ ΣτΕ 303/2020 (Επταμελής)

στοιχεία των μετόχων της εταιρείας και τον αριθμό των μετοχών κάθε μετόχου (μετοχολόγιο), όπως τα στοιχεία αυτά είναι καταχωρημένα στο βιβλίο μετόχων της εταιρείας, το πολύ τριάντα (30) εργάσιμες ημέρες πριν από την ημέρα υποβολής της προσφοράς.

- Όσον αφορά στις **αλλοδαπές ανώνυμες εταιρίες ή αλλοδαπά νομικά πρόσωπα που αντιστοιχούν σε ανώνυμες εταιρίες:**

A) εφόσον έχουν κατά το δίκαιο της έδρας τους ονομαστικές μετοχές, προσκομίζουν:

i) Πιστοποιητικό αρμόδιας αρχής του κράτους της έδρας, από το οποίο να προκύπτει ότι οι μετοχές τους είναι ονομαστικές

ii) Αναλυτική κατάσταση μετόχων, με τον αριθμό των μετοχών του κάθε μετόχου, όπως τα στοιχεία αυτά είναι καταχωρημένα στο βιβλίο μετόχων της εταιρείας με ημερομηνία το πολύ 30 εργάσιμες ημέρες πριν την υποβολή της προσφοράς.

iii) Κάθε άλλο στοιχείο από το οποίο να προκύπτει η ονομαστικοποίηση μέχρι φυσικού προσώπου των μετοχών, που έχει συντελεστεί τις τελευταίες 30 (τριάντα) εργάσιμες ημέρες πριν την υποβολή της προσφοράς.

B) εφόσον δεν έχουν υποχρέωση ονομαστικοποίησης μετοχών ή δεν προβλέπεται η ονομαστικοποίηση των μετοχών, προσκομίζουν:

i) βεβαίωση περί μη υποχρέωσης ονομαστικοποίησης των μετοχών από αρμόδια Αρχή, εφόσον υπάρχει σχετική πρόβλεψη, διαφορετικά προσκομίζεται υπεύθυνη δήλωση του διαγωνιζόμενου.

Για την περίπτωση μη πρόβλεψης ονομαστικοποίησης προσκομίζεται υπεύθυνη δήλωση του διαγωνιζόμενου

ii) έγκυρη και ενημερωμένη κατάσταση προσώπων που κατέχουν τουλάχιστον 1% των μετοχών ή δικαιωμάτων ψήφου,

iii) εάν δεν τηρείται τέτοια κατάσταση, προσκομίζεται σχετική κατάσταση προσώπων, που κατέχουν τουλάχιστον ένα τοις εκατό (1%) των μετοχών ή δικαιωμάτων ψήφου, σύμφωνα με την τελευταία Γενική Συνέλευση, αν τα πρόσωπα αυτά είναι γνωστά στην εταιρεία. Σε αντίθετη περίπτωση, η εταιρεία αιτιολογεί τους λόγους που δεν είναι γνωστά τα ως άνω πρόσωπα, η δε Αναθέτουσα Αρχή δεν διαθέτει διακριτική ευχέρεια κατά την κρίση της αιτιολογίας αυτής. Εναπόκειται στην Αναθέτουσα Αρχή να αποδείξει τη δυνατότητα της εταιρείας να υποβάλλει την προαναφερόμενη κατάσταση, διαφορετικά η μη υποβολή της σχετικής κατάστασης δεν επιφέρει έννομες συνέπειες σε βάρος της εταιρείας.

Όλα τα ανωτέρω έγγραφα πρέπει να είναι επικυρωμένα από την κατά νόμο αρμόδια Αρχή του κράτους της έδρας του υποψηφίου και να συνοδεύονται από επίσημη μετάφραση στην ελληνική.

Ελλείψεις στα δικαιολογητικά ονομαστικοποίησης των μετοχών συμπληρώνονται κατά την παράγραφο 3.1.2 της παρούσας.

Η Αναθέτουσα Αρχή ελέγχει επίσης, επί ποινή απαραδέκτου της προσφοράς, εάν στη διαδικασία συμμετέχει εξωχώρια εταιρεία από «μη συνεργάσιμα κράτη στον φορολογικό τομέα» κατά την έννοια των παρ. 3 και 4 του άρθρου 65 του ν. 4172/2013, καθώς και από κράτη που έχουν προνομιακό φορολογικό καθεστώς, όπως αυτά ορίζονται στον κατάλογο της απόφασης της παρ. 7 του άρθρου 65 του ως άνω Κώδικα, κατά τα αναφερόμενα στην περίπτωση α της παραγράφου 4 του άρθρου 4 του ν. 3310/2005.

Ο προσωρινός Ανάδοχος, πέραν των ως άνω δικαιολογητικών ονομαστικοποίησης, υποχρεούται να προσκομίζει κατά το στάδιο κατακύρωσης υπεύθυνη δήλωση ότι δεν είναι εξωχώρια εταιρεία, κατά την ανωτέρω έννοια και δεν εμπίπτει στις διατάξεις της παρ.4 εδαφ. α & β του άρθρου 4 του Ν. 3310/2005 όπως ισχύει.

ζ) για την παράγραφο 2.2.3.5α, υποβάλλεται από τον προσωρινό ανάδοχο, μαζί με τα υπόλοιπα δικαιολογητικά κατακύρωσης, υπεύθυνη δήλωση, στην οποία δηλώνεται ότι δεν συντρέχουν οι

καταστάσεις ρωσικής εμπλοκής που περιγράφονται στην εν λόγω παράγραφο (υπόδειγμα του περιεχομένου της υπεύθυνης δήλωσης περιλαμβάνεται στο Παράρτημα XIV της παρούσας Διακήρυξης). Η υπεύθυνη δήλωση υπογράφεται από τον νόμιμο εκπρόσωπο του οικονομικού φορέα, σύμφωνα με τα προβλεπόμενα στο άρθρο 79Α του ν. 4412/2016.

B.2 Για την απόδειξη της απαίτησης του άρθρου 2.2.4. (απόδειξη καταλληλότητας για την άσκηση επαγγελματικής δραστηριότητας) προσκομίζουν πιστοποιητικό/βεβαίωση του οικείου επαγγελματικού (ή εμπορικού) μητρώου του κράτους εγκατάστασης. Οι οικονομικοί φορείς που είναι εγκατεστημένοι σε κράτος μέλος της Ευρωπαϊκής Ένωσης προσκομίζουν πιστοποιητικό/βεβαίωση του αντίστοιχου επαγγελματικού (ή εμπορικού) μητρώου του Παραρτήματος XI του Προσαρτήματος Α' του ν. 4412/2016, με το οποίο πιστοποιείται αφενός η εγγραφή τους σε αυτό και αφετέρου το ειδικό επάγγελμά τους.

Στην περίπτωση που χώρα δεν τηρεί τέτοιο μητρώο, το έγγραφο ή το πιστοποιητικό μπορεί να αντικαθίσταται από ένορκη βεβαίωση ή, στα κράτη - μέλη ή στις χώρες όπου δεν προβλέπεται ένορκη βεβαίωση, από υπεύθυνη δήλωση του ενδιαφερομένου ενώπιον αρμόδιας δικαστικής ή διοικητικής αρχής, συμβολαιογράφου ή αρμόδιου επαγγελματικού ή εμπορικού οργανισμού της χώρας καταγωγής ή της χώρας όπου είναι εγκατεστημένος ο οικονομικός φορέας ότι δεν τηρείται τέτοιο μητρώο και ότι ασκεί τη δραστηριότητα που απαιτείται για την εκτέλεση του αντικειμένου της υπό ανάθεση σύμβασης.

Οι εγκατεστημένοι στην Ελλάδα οικονομικοί φορείς προσκομίζουν βεβαίωση εγγραφής στο οικείο επαγγελματικό μητρώο ή πιστοποιητικό που εκδίδεται από την οικεία υπηρεσία του Γ.Ε.ΜΗ. ή πιστοποιητικό που εκδίδεται από την οικεία υπηρεσία του ΓΕΜΗ των ως άνω Επιμελητηρίων.

Επισημαίνεται ότι, τα δικαιολογητικά που αφορούν στην απόδειξη της απαίτησης του άρθρου 2.2.4 (απόδειξη καταλληλότητας για την άσκηση επαγγελματικής δραστηριότητας) γίνονται αποδεκτά, εφόσον έχουν εκδοθεί έως **τριάντα (30) εργάσιμες ημέρες πριν** από την υποβολή τους, εκτός αν, σύμφωνα με τις ειδικότερες διατάξεις αυτών, φέρουν συγκεκριμένο χρόνο ισχύος.

B.3 Για την απόδειξη της οικονομικής και χρηματοοικονομικής επάρκειας της παραγράφου 2.2.5 οι οικονομικοί φορείς προσκομίζουν:

Ισολογισμούς ή αποσπάσματα ισολογισμών, των τριών (3) τελευταίων ετών στις περιπτώσεις όπου η δημοσίευσή τους είναι υποχρεωτική σύμφωνα με την περί εταιριών νομοθεσία της χώρας όπου είναι εγκατεστημένος ο οικονομικός φορέας. Σε περίπτωση που σύμφωνα με την νομοθεσία ο οικονομικός φορέας δεν υποχρεούται σε δημοσίευση ισολογισμού, τότε θα πρέπει να υποβάλλει υπεύθυνη δήλωση για τον κύκλο εργασιών συνοδευόμενη από τα σχετικά επίσημα στοιχεία που υπάρχουν (πχ δηλώσεις φορολογίας εισοδήματος, δηλώσεις ΦΠΑ κλπ.). Ομοίως σε περίπτωση που δεν έχει ακόμη ολοκληρωθεί η δημοσίευση του ισολογισμού του τελευταίου οικονομικού έτους υποβάλλεται υπεύθυνη δήλωση συνοδευόμενη από τα σχετικά επίσημα στοιχεία που υπάρχουν (πχ δηλώσεις φορολογίας εισοδήματος, δηλώσεις ΦΠΑ κλπ.) για το έτος αυτό.

Επιχειρήσεις που λειτουργούν ή ασκούν επιχειρηματική δραστηριότητα για χρονικό διάστημα που δεν επιτρέπει την έκδοση κατά νόμο τριών ισολογισμών, υποβάλλουν τους ισολογισμούς που έχουν εκδοθεί και τα σχετικά επίσημα στοιχεία που υπάρχουν κατά το διάστημα αυτό (πχ δηλώσεις φορολογίας εισοδήματος, δηλώσεις ΦΠΑ κλπ.).

Εάν ο οικονομικός φορέας, για βάσιμο λόγο, δεν είναι σε θέση να προσκομίσει τα ανωτέρω δικαιολογητικά, μπορεί να αποδεικνύει την οικονομική και χρηματοοικονομική του επάρκεια με οποιοδήποτε άλλο κατάλληλο έγγραφο.

B.4.1 Για την απόδειξη της επαγγελματικής ικανότητας της παραγράφου 2.2.6.1 οι οικονομικοί φορείς προσκομίζουν πίνακα συναφών έργων που υλοποίησαν επιτυχώς κατά τα τρία (3) τελευταία έτη⁸, σύμφωνα με το ακόλουθο υπόδειγμα:

α/α	ΕΡΓΟΔΟΤΗΣ / ΑΠΟΔΕΚΤΗΣ ΥΠΗΡΕΣΙΩΝ	ΣΥΝΤΟΜΗ ΠΕΡΙΓΡΑΦΗ ΤΟΥ ΕΡΓΟΥ ⁹	ΔΙΑΡΚΕΙΑ ΕΚΤΕΛΕΣΗΣ ΕΡΓΟΥ (ημερομηνία έναρξης – ημερομηνία παραλαβής)	ΑΞΙΑ ΠΡΟ ΦΠΑ(€)	ΣΥΝΟΠΤΙΚΗ ΠΕΡΙΓΡΑΦΗ ΣΥΝΕΙΣΦΟΡΑΣ ΣΤΟ ΕΡΓΟ (αντικείμενο)	ΠΟΣΟΣΤΟ ΣΥΜΜΕΤΟΧΗΣ ΣΤΟ ΕΡΓΟ (προϋπολογισμός)	ΣΤΟΙΧΕΙΟ ΤΕΚΜΗΡΙΩΣΗΣ (τίτλος τεκμηριωτικού εγγράφου και αριθμός σελίδας εγγράφου)

όπου «ΣΤΟΙΧΕΙΟ ΤΕΚΜΗΡΙΩΣΗΣ»:

- Εάν ο Εργοδότης/Αποδέκτης υπηρεσιών είναι Δημόσιος Φορέας ως στοιχείο τεκμηρίωσης υποβάλλεται πιστοποιητικό ή πρωτόκολλο παραλαβής ή βεβαίωση καλής εκτέλεσης που συντάσσεται από την αρμόδια Δημόσια Αρχή.
- Εάν ο Εργοδότης/Αποδέκτης των υπηρεσιών είναι ιδιωτικός φορέας, ως στοιχείο τεκμηρίωσης υποβάλλεται από αυτόν δήλωση στην οποία θα περιγράφεται οι παρεχόμενη υπηρεσία, θα αναφέρεται ο χρόνος υλοποίησης της και θα βεβαιώνεται ότι αυτή εκτελέστηκε έντεχνα και εντός των εγκεκριμένων χρονοδιαγραμμάτων, υπογεγραμμένη σε περίπτωση νομικού προσώπου από τον νόμιμο εκπρόσωπο.»
- Σε περίπτωση που δεν είναι δυνατή η προσκόμιση των παραπάνω, προσκομίζεται Υπεύθυνη Δήλωση του οικονομικού φορέα, στην οποία θα αναγράφεται ο λόγος για τον οποίο δεν κατέστη εφικτή η προσκόμιση των παραπάνω δικαιολογητικών και η οποία θα συνοδεύεται από αντίγραφο/α τιμολογίου/ων και, εφόσον υφίσταται, της σχετικής σύμβασης.

Αναφορικά με την «ΔΙΑΡΚΕΙΑ ΕΚΤΕΛΕΣΗΣ ΕΡΓΟΥ», οι οικονομικοί φορείς καλούνται να αναφέρουν την ημερομηνία έναρξης υλοποίησης του Έργου, καθώς και την ημερομηνία παραλαβής του από τον Εργολάβο/Αποδέκτη των υπηρεσιών.

B.4.2 Για την απόδειξη της τεχνικής ικανότητας της παραγράφου 2.2.6.2 Ομάδα Έργου οι οικονομικοί φορείς προσκομίζουν:

- Υπεύθυνη δήλωση του οικονομικού φορέα με αναφορά του προσωπικού της Ομάδας Έργου, συνοδευόμενη από κατάσταση προσωπικού θεωρημένη από την Επιθεώρηση Εργασίας, άλλως κατάσταση προσωπικού όπως αποτυπώνεται κάθε φορά στην τρέχουσα ισχύουσα κατάσταση ενεργού προσωπικού που τηρείται στο πληροφοριακό σύστημα ΕΡΓΑΝΗ του Υπουργείου Εργασίας και Κοινωνικών Υποθέσεων.
- Πλέον των Βιογραφικών σημειωμάτων συμπληρωμένων σύμφωνα με το Υπόδειγμα του

⁸ Για τη διασφάλιση του ικανοποιητικού επιπέδου ανταγωνισμού, θα λαμβάνονται υπόψη στοιχεία σχετικών υπηρεσιών που εκτελέστηκαν ως και δύο (2) χρόνια πριν από την τελευταία τριετία. Τουλάχιστον ένα (1) έργο από τα ανωτέρω, θα πρέπει να βρίσκεται σε παραγωγική λειτουργία για περισσότερο από 1 έτος.

⁹ Από την περιγραφή του υποψηφίου θα πρέπει να προκύπτει ότι καλύπτονται οι απαιτήσεις της διακήρυξης

Παραρτήματος V της παρούσας, τα οποία θα πρέπει να κατατεθούν κατά την υποβολή της τεχνικής προσφοράς, ο προσφέρων οικονομικός φορέας θα πρέπει να προσκομίσει και τα αποδεικτικά των πιστοποιήσεων καθώς και τα αντίγραφα των πτυχίων των μελών της Ομάδας Έργου.

- iii. Υπεύθυνη Δήλωση κάθε μέλους της ομάδας Έργου περί ακρίβειας των στοιχείων του βιογραφικού σημειώματος τους.
- iv. Σε περίπτωση που τα προτεινόμενα μέλη της Ομάδας Έργου αποτελούν τρίτους - δανείζοντες εμπειρία, στα αποδεικτικά έγγραφα θα πρέπει να συμπεριληφθούν:

A. Υπεύθυνες Δηλώσεις τους στις οποίες θα δηλώνονται:

- ο ότι υπάρχει συμφωνία συνεργασίας για όλη την προβλεπόμενη διάρκεια της σύμβασης και ότι είναι αποδεκτοί οι όροι του παρόντος διαγωνισμού
- ο τα στοιχεία του βιογραφικού τους σημειώματος από τα οποία προκύπτει ότι καλύπτουν τα προσόντα του ρόλου για τον οποίο προτείνονται.

B. Το προβλεπόμενο από το άρθρο 79 παρ. 1 και 3 του Ν. 4412/2016 Ευρωπαϊκό Ενιαίο Έγγραφο Σύμβασης (ΕΕΕΣ), σύμφωνα με το επισυναπτόμενο στην παρούσα Παράρτημα ΙΙΙ το οποίο ισοδυναμεί με ενημερωμένη υπεύθυνη δήλωση, με τις συνέπειες του Ν. 1599/1986.

B.5 Για την απόδειξη της συμμόρφωσής τους με πρότυπα διασφάλισης ποιότητας και πρότυπα περιβαλλοντικής διαχείρισης της παραγράφου 2.2.7 οι οικονομικοί φορείς προσκομίζουν τα κάτωθι πιστοποιητικά:

- i. ISO 9001:2015 εν ισχύ, από αναγνωρισμένο Ινστιτούτο ή Οργανισμό ή άλλο ισοδύναμο για τη Διαχείριση της Ποιότητας, στα πεδία εφαρμογής παροχής συμβουλευτικών υπηρεσιών και υπηρεσιών πληροφορικής.
- ii. ISO 27001:2013 εν ισχύ, από αναγνωρισμένο Ινστιτούτο ή Οργανισμό ή άλλο ισοδύναμο για την Ασφάλεια των Πληροφοριών, στα πεδία εφαρμογής παροχής συμβουλευτικών υπηρεσιών και υπηρεσιών πληροφορικής.

B.6 Για την απόδειξη της νόμιμης εκπροσώπησης, στις περιπτώσεις που ο οικονομικός φορέας είναι νομικό πρόσωπο και εγγράφεται υποχρεωτικά ή προαιρετικά, κατά την κείμενη νομοθεσία, και δηλώνει την εκπροσώπηση και τις μεταβολές της σε αρμόδια Αρχή (πχ ΓΕΜΗ), προσκομίζει σχετικό πιστοποιητικό ισχύουσας εκπροσώπησης, το οποίο πρέπει να έχει εκδοθεί έως **τριάντα (30) εργάσιμες ημέρες** πριν από την υποβολή του, εκτός αν αυτό φέρει συγκεκριμένο χρόνο ισχύος.

Ειδικότερα για τους ημεδαπούς οικονομικούς φορείς προσκομίζονται:

- i) **για την απόδειξη της νόμιμης εκπροσώπησης**, στις περιπτώσεις που ο οικονομικός φορέας είναι νομικό πρόσωπο και υποχρεούται, κατά την κείμενη νομοθεσία, να δηλώνει την εκπροσώπηση και τις μεταβολές της στο ΓΕΜΗ, προσκομίζει σχετικό πιστοποιητικό ισχύουσας εκπροσώπησης, το οποίο πρέπει να έχει εκδοθεί έως τριάντα (30) εργάσιμες ημέρες πριν από την υποβολή του
- ii) Για την **απόδειξη της νόμιμης σύστασης και των μεταβολών** του νομικού προσώπου γενικό πιστοποιητικό μεταβολών του ΓΕΜΗ, εφόσον έχει εκδοθεί **έως τρεις (3) μήνες** πριν από την υποβολή του

Στις λοιπές περιπτώσεις τα κατά περίπτωση νομιμοποιητικά έγγραφα σύστασης και νόμιμης εκπροσώπησης (όπως καταστατικά, πιστοποιητικά μεταβολών, αντίστοιχα ΦΕΚ, αποφάσεις

συγκρότησης οργάνων διοίκησης σε σώμα, κλπ., ανάλογα με τη νομική μορφή του οικονομικού φορέα), συνοδευόμενα από υπεύθυνη δήλωση του νόμιμου εκπροσώπου ότι εξακολουθούν να ισχύουν κατά την υποβολή τους.

Σε περίπτωση που για τη διενέργεια της παρούσας διαδικασίας ανάθεσης έχουν χορηγηθεί εξουσίες σε πρόσωπο πλέον αυτών που αναφέρονται στα παραπάνω έγγραφα, προσκομίζεται επιπλέον απόφαση-πρακτικό του αρμοδίου καταστατικού οργάνου διοίκησης του νομικού προσώπου με την οποία χορηγήθηκαν οι σχετικές εξουσίες. Όσον αφορά τα φυσικά πρόσωπα, εφόσον έχουν χορηγηθεί εξουσίες σε τρίτα πρόσωπα, προσκομίζεται εξουσιοδότηση του οικονομικού φορέα.

Οι αλλοδαποί οικονομικοί φορείς προσκομίζουν τα προβλεπόμενα, κατά τη νομοθεσία της χώρας εγκατάστασης, αποδεικτικά έγγραφα, και εφόσον δεν προβλέπονται, υπεύθυνη δήλωση του νόμιμου εκπροσώπου, από την οποία αποδεικνύονται τα ανωτέρω ως προς τη νόμιμη σύσταση, μεταβολές και εκπροσώπηση του οικονομικού φορέα.

Οι ως άνω υπεύθυνες δηλώσεις γίνονται αποδεκτές, εφόσον έχουν συνταχθεί μετά την κοινοποίηση της πρόσκλησης για την υποβολή των δικαιολογητικών.

Από τα ανωτέρω έγγραφα πρέπει να προκύπτουν η νόμιμη σύσταση του οικονομικού φορέα, όλες οι σχετικές τροποποιήσεις των καταστατικών, το/τα πρόσωπο/α που δεσμεύει/ουν νόμιμα την εταιρία κατά την ημερομηνία διενέργειας του διαγωνισμού (νόμιμος εκπρόσωπος, δικαίωμα υπογραφής κλπ.), τυχόν τρίτοι, στους οποίους έχει χορηγηθεί εξουσία εκπροσώπησης, καθώς και η θητεία του/των ή/και των μελών του οργάνου διοίκησης/νόμιμου εκπροσώπου.

B.7 Οι οικονομικοί φορείς που είναι εγγεγραμμένοι σε επίσημους καταλόγους που προβλέπονται από τις εκάστοτε ισχύουσες εθνικές διατάξεις ή διαθέτουν πιστοποίηση από οργανισμούς πιστοποίησης που συμμορφώνονται με τα ευρωπαϊκά πρότυπα πιστοποίησης, κατά την έννοια του Παραρτήματος VII του Προσαρτήματος Α' του ν. 4412/2016, μπορούν να προσκομίζουν στις αναθέτουσες αρχές πιστοποιητικό εγγραφής εκδιδόμενο από την αρμόδια Αρχή ή το πιστοποιητικό που εκδίδεται από τον αρμόδιο οργανισμό πιστοποίησης.

Στα πιστοποιητικά αυτά αναφέρονται τα δικαιολογητικά βάσει των οποίων έγινε η εγγραφή των εν λόγω οικονομικών φορέων στον επίσημο κατάλογο ή η πιστοποίηση και η κατάταξη στον εν λόγω κατάλογο.

Η πιστοποιούμενη εγγραφή στους επίσημους καταλόγους από τους αρμόδιους οργανισμούς ή το πιστοποιητικό, που εκδίδεται από τον οργανισμό πιστοποίησης, συνιστά τεκμήριο καταλληλότητας όσον αφορά τις απαιτήσεις ποιοτικής επιλογής, τις οποίες καλύπτει ο επίσημος κατάλογος ή το πιστοποιητικό.

Οι οικονομικοί φορείς που είναι εγγεγραμμένοι σε επίσημους καταλόγους απαλλάσσονται από την υποχρέωση υποβολής των δικαιολογητικών που αναφέρονται στο πιστοποιητικό εγγραφής τους. Ειδικώς όσον αφορά την καταβολή των εισφορών κοινωνικής ασφάλισης και των φόρων και τελών, προσκομίζονται επιπροσθέτως της βεβαίωσης εγγραφής στον επίσημο κατάλογο και πιστοποιητικά, κατά τα οριζόμενα ανωτέρω στην περίπτωση B.1, υποπερ. i, ii και iii της περ. β.

B.8 Οι ενώσεις οικονομικών φορέων που υποβάλλουν κοινή προσφορά, υποβάλλουν τα παραπάνω, κατά περίπτωση δικαιολογητικά, για κάθε οικονομικό φορέα που συμμετέχει στην ένωση, σύμφωνα με τα ειδικότερα προβλεπόμενα στο άρθρο 19 παρ. 2 του ν. 4412/2016.

B.9 Στην περίπτωση που οικονομικός φορέας επιθυμεί να στηριχθεί στις ικανότητες άλλων φορέων, σύμφωνα με την παράγραφο 2.2.8 για την απόδειξη ότι θα έχει στη διάθεσή του τους αναγκαίους πόρους, προσκομίζει, ιδίως, σχετική έγγραφη δέσμευση των φορέων αυτών για τον σκοπό αυτό. Ειδικότερα, προσκομίζεται έγγραφο (συμφωνητικό ή σε περίπτωση νομικού προσώπου απόφαση του αρμοδίου οργάνου διοίκησης αυτού ή σε περίπτωση φυσικού προσώπου υπεύθυνη δήλωση), δυνάμει του οποίου αμφότεροι, διαγωνιζόμενος οικονομικός φορέας και τρίτος φορέας, εγκρίνουν τη μεταξύ τους συνεργασία για την κατά περίπτωση παροχή προς τον διαγωνιζόμενο της χρηματοοικονομικής ή/και τεχνικής ή/και επαγγελματικής ικανότητας του φορέα, ώστε αυτή να είναι στη διάθεση του διαγωνιζόμενου για την εκτέλεση της Σύμβασης. Η σχετική αναφορά θα πρέπει να είναι λεπτομερής και

να αναφέρει κατ' ελάχιστον τους συγκεκριμένους πόρους που θα είναι διαθέσιμοι για την εκτέλεση της σύμβασης και τον τρόπο δια του οποίου θα χρησιμοποιηθούν αυτοί για την εκτέλεση της σύμβασης. Ο τρίτος θα δεσμεύεται ρητά ότι θα διαθέσει στον διαγωνιζόμενο τους συγκεκριμένους πόρους κατά τη διάρκεια της σύμβασης και ο διαγωνιζόμενος ότι θα κάνει χρήση αυτών σε περίπτωση που του ανατεθεί η σύμβαση.

Σε περίπτωση που ο τρίτος διαθέτει χρηματοοικονομική επάρκεια, θα δηλώνει επίσης ότι καθίσταται από κοινού με τον διαγωνιζόμενο υπεύθυνος για την εκτέλεση της σύμβασης.

Σε περίπτωση που ο τρίτος διαθέτει στοιχεία τεχνικής ή επαγγελματικής καταλληλότητας που σχετίζονται με τους τίτλους σπουδών και τα επαγγελματικά προσόντα που ορίζονται στην περίπτωση στ' του Μέρους ΙΙ του Παραρτήματος ΧΙΙ του Προσαρτήματος Α του ν. 4412/2016 ή με τη σχετική επαγγελματική εμπειρία, θα δεσμεύεται ότι θα εκτελέσει τις εργασίες ή υπηρεσίες για τις οποίες απαιτούνται οι συγκεκριμένες ικανότητες, δηλώνοντας το τμήμα της σύμβασης που θα εκτελέσει.

B.10 Στην περίπτωση που ο οικονομικός φορέας δηλώνει στην προσφορά του ότι θα κάνει χρήση υπεργολάβων, στις ικανότητες των οποίων δεν στηρίζεται, προσκομίζεται υπεύθυνη δήλωση του προσφέροντος με αναφορά του τμήματος της σύμβασης το οποίο προτίθεται να αναθέσει σε τρίτους υπό μορφή υπεργολαβίας και υπεύθυνη δήλωση των υπεργολάβων ότι αποδέχονται την εκτέλεση των εργασιών.

B.11 Επισημαίνεται ότι γίνονται αποδεκτές:

- οι ένορκες βεβαιώσεις που αναφέρονται στην παρούσα Διακήρυξη, εφόσον έχουν συνταχθεί **έως τρεις (3) μήνες** πριν από την υποβολή τους
- οι υπεύθυνες δηλώσεις, εφόσον έχουν συνταχθεί μετά την κοινοποίηση της πρόσκλησης για την υποβολή των δικαιολογητικών. Σημειώνεται ότι δεν απαιτείται θεώρηση του γνησίου της υπογραφής τους

2.3 Κριτήρια Ανάθεσης

2.3.1 Κριτήριο ανάθεσης

Κριτήριο ανάθεσης της Σύμβασης είναι η πλέον συμφέρουσα από οικονομική άποψη προσφορά βάσει βέλτιστης σχέσης ποιότητας – τιμής, η οποία εκτιμάται βάσει των κάτωθι κριτηρίων:

A/A	Κριτήρια Αξιολόγησης	Συντελεστής Βαρύτητας	Παραπομπή σε παρ. απαίτησης της διακήρυξης
A	Κατανόηση Περιβάλλοντος και Ποιότητα Τεχνικής Λύσης	45%	
A.1	Αναγνώριση κρίσιμων παραγόντων επιτυχίας και εντοπισμός ενδεχόμενων προβλημάτων/κινδύνων και προτάσεις αντιμετώπισης αυτών	5%	8.8.3
A.2	Βαθμός κάλυψης τιθέμενων λειτουργικών προδιαγραφών	35%	8.3, 8.4
A.3	Βαθμός κάλυψης οριζόντιων προδιαγραφών	5%	8.5
B	Προσφερόμενες υπηρεσίες Έργου	35%	
B.1	Υπηρεσίες σχεδιασμού και μετάπτωσης δεδομένων υφιστάμενων συστημάτων και ενημέρωσης	10%	8.6.1

B.2	Υπηρεσίες υλοποίησης, ελέγχου καλής λειτουργίας, πιλοτικής και παραγωγικής λειτουργίας	15%	8.6.2, 8.6.4, 8.6.5, 8.6.6
B.3	Υπηρεσίες Εγγύησης Καλής Λειτουργίας	5%	8.6.7
B.4	Υπηρεσίες Εκπαίδευσης	5%	8.6.3
Γ	Οργάνωση και Υλοποίηση Έργου	20%	
Γ.1	Αναλυτικό χρονοδιάγραμμα Έργου	8%	8.7
Γ.2	Οργάνωση Διοίκησης του Έργου	7%	8.8
Γ.3	Σύστημα Διασφάλισης Ποιότητας	5%	8.8.2, 8.8.3
Άθροισμα Συνόλου Συντελεστών Βαρύτητας		100%	

Μέσω των παραπάνω κριτηρίων, αξιολογούνται τα ακόλουθα:

A.1 Αναγνώριση κρίσιμων παραγόντων επιτυχίας και εντοπισμός ενδεχόμενων προβλημάτων/κινδύνων και προτάσεις αντιμετώπισης αυτών

Αξιολογείται ο βαθμός της σαφήνειας και της αντίληψης των κρίσιμων παραγόντων επιτυχίας του Έργου, καθώς και των πιθανών προβλημάτων/κινδύνων, αλλά και από ποιες παραμέτρους εξαρτώνται.

Συγκεκριμένα, για τη βαθμολόγηση του κριτηρίου θα αξιολογηθούν:

- ο βαθμός καταγραφής των σημαντικότερων κρίσιμων παραγόντων επιτυχίας, αλλά και των πιθανών προβλημάτων/κινδύνων του Έργου
- ο βαθμός τεκμηρίωσης των παραμέτρων από τις οποίες εξαρτώνται τα παραπάνω, καθώς και ο βαθμός αιτιολόγησης του πως επηρεάζονται οι παράμετροι αυτοί από το περιβάλλον του Έργου
- πιθανά παραδείγματα από την εμπειρία του υποψηφίου Αναδόχου σε σχέση με τη διαχείριση των κρίσιμων παραγόντων επιτυχίας, καθώς και των πιθανών προβλημάτων/κινδύνων
- ο βαθμός τεκμηρίωσης των προτάσεων για τη βελτιστοποίηση της διαχείρισης των κρίσιμων παραγόντων επιτυχίας
- η ανάλυση και ο βαθμός τεκμηρίωσης για την πιθανότητα εμφάνισης των εντοπισμένων κινδύνων του Έργου
- η εκτίμηση των πιθανών επιπτώσεών τους
- το εύρος και τη μεθοδολογία των προτεινόμενων μέτρων περιορισμού και αντιμετώπισής τους

A.2 Πληρότητα και βαθμός κάλυψης τιθέμενων λειτουργικών προδιαγραφών

Αξιολογείται η τεκμηριωμένη κάλυψη των λειτουργικών απαιτήσεων της προσφερόμενης λύσης, όπως αυτές αναλύονται στις παραγράφους 8.3 και 8.4

Συγκεκριμένα, για τη βαθμολόγηση του κριτηρίου θα αξιολογηθούν:

- ο βαθμός συμμόρφωσης με τα τεχνικά χαρακτηριστικά της αρχιτεκτονικής και τις απαιτήσεις της προσφερόμενης λύσης, όπως αυτές περιγράφονται στο Παράρτημα II
- ο βαθμός συνοχής, επαρκούς συγκρότησης και διάρθρωσης του συστήματος, των υπηρεσιών και των προτεινόμενων τεχνολογιών και εργαλείων

- ο βαθμός συνοχής και επαρκούς συγκρότησης της μεθοδολογίας ανάπτυξης λογισμικού, ελέγχου δοκιμών και διασφάλισης ποιότητας λογισμικού
- ο βαθμός συμβατότητας των παραπάνω με τα χαρακτηριστικά της προτεινόμενης αρχιτεκτονικής καθώς και με τη συνολική αρχιτεκτονική του Δημόσιου Υπολογιστικού Νέφους (G-Cloud), παράρτημα XI
- η μεθοδολογία για την οργάνωση, τη διακυβέρνηση και τον συγχρονισμό των δεδομένων
- ο βαθμός τυχόν υπερκάλυψης των ζητούμενων λειτουργικών απαιτήσεων και η προσφορά λογισμικού με επιπλέον ή βελτιωμένα χαρακτηριστικά από τα ζητούμενα
- ο βαθμός τεκμηρίωσης της προσαρμοστικότητας της λύσης στις επιχειρησιακές και τεχνολογικές διαστάσεις του Έργου, σε λειτουργικούς όρους

Η τεχνική βαθμολόγηση του κριτηρίου Α.2. θα γίνει βαθμολογώντας τις περιοχές που περιγράφονται στον παρακάτω πίνακα, λαμβάνοντας στο τέλος υπόψη τον συντελεστή βαρύτητας της κάθε περιοχής.

NO	ΠΕΡΙΟΧΗ	ΤΡΟΠΟΣ ΑΞΙΟΛΟΓΗΣΗΣ	ΒΑΡΥΤΗΤΑ
1	Υπηρεσίες Νέφους	Αξιολογείται η πληρότητα των υποστηριζόμενων πλατφορμών και υπηρεσιών IaaS, PaaS, SaaS και λειτουργικών συστημάτων. Ειδικότερα, βαθμολογούνται με υψηλότερο βαθμό οι λύσεις που είναι άμεσα συμβατές με τις υφιστάμενες υποδομές της ΓΓΠΔ&ΨΔ (G-Cloud) και δύναται να ενσωματωθούν στις υποδομές αυτής.	20%
2	Επεκτασιμότητα	Αξιολογείται η ικανότητα της προτεινόμενης λύσης να εξυπηρετήσει την αύξηση της αποθηκευτικής δυνατότητας καθώς και της υπολογιστικής δύναμης έναντι του απαιτούμενου χρόνου προς διάθεση	10%
3	Διασύνδεση Δεδομένων	Αξιολογούνται οι δυνατότητες της προτεινόμενης λύσης για τη δυνατότητα διασύνδεσης με τις υφιστάμενες πηγές της ΑΑΔΕ για την εξαγωγή δεδομένων μέσω batch και real time διαδικασιών. Ειδικότερα, αξιολογείται η ύπαρξη έτοιμης διασύνδεσης τόσο της πλατφόρμας Επιχειρησιακής Ευφυΐας όσο και των εργαλείων για την οπτικοποίηση των δεδομένων (Data Visualization)	10%
4	Data Lake/Data Warehouse	Αξιολογείται ο συνολικός σχεδιασμός, τεκμηρίωση και υλοποίηση σχημάτων υποδοχής, επεξεργασίας και τελικής οργάνωσης των δεδομένων λαμβάνοντας υπόψη βέλτιστες πρακτικές (πχ Microsoft Cloud Adoption Framework, Data Mesh, Zones). Επίσης, αξιολογείται η δυνατότητα του συστήματος να υποστηρίξει α) την ανάπτυξη αλγορίθμων μηχανικής μάθησης β) την αξιοποίηση των δεδομένων από τελικούς χρήστες για σκοπούς παραγωγής αναφορών (Self-Service Business Intelligence)	20%
5	Αρχιτεκτονική Δεδομένων	Αξιολογείται η αρχιτεκτονική δεδομένων της πλατφόρμας μεγάλων δεδομένων σε σχέση με τις παρακάτω απαιτήσεις: 1. ACID χαρακτηριστικά (Atomicity, Consistency, Isolation & Durability)	20%

		<ol style="list-style-type: none"> Αξιοποίηση κατανεμημένων μηχανισμών επεξεργασίας δεδομένων Υποστήριξη Change Data Capture, Slowly Changing Dimensions και Streaming Upserts 	
6	Επεξεργασία Δεδομένων	<p>Υποστήριξη επεξεργασίας, μετασχηματισμού και επικύρωσης δεδομένων δομημένων και μερικώς δομημένων ή αδόμητων δεδομένων για την εισαγωγή τους στο Σύστημα Επιχειρησιακής Νοημοσύνης της ΑΑΔΕ. Ειδικότερα, αξιολογείται η:</p> <ol style="list-style-type: none"> Υποστήριξη επικοινωνίας με RDBMS και Data Lakes μέσω βιβλιοθηκών γλωσσών προγραμματισμού (APIs) Υποστήριξη επεξεργασίας όλων των τυπικών (de facto) μορφών αρχείων (csv, json, XML, AVRO, parquet) Υποστήριξη end to end κρυπτογραφημένης επικοινωνίας εντός και εκτός της ΑΑΔΕ 	5%
7	Διαχείριση Υποδομών	Αξιολογείται το Administration και η σωστή παραμετροποίηση των εργαλείων Monitoring και Configuration του Cloud Provider για την παρακολούθηση (maintenance), διαχείριση (administration), παραμετροποίηση (configuration) και μελλοντικές νέες διαμορφώσεις (reconfiguration) της υποδομής	5%
8	Λειτουργικότητα Συνολικής Λύσης	Αξιολογείται συνολικά η λύση για την απλότητα και λειτουργικότητα του συνολικού συστήματος και των υλοποιήσεων.	10%

A.3 Πληρότητα και βαθμός κάλυψης οριζόντιων προδιαγραφών

Αξιολογείται ο βαθμός συμμόρφωσης με τις οριζόντιες απαιτήσεις της διακήρυξης, όπως αυτές αναλύονται στην παράγραφο 8.5.

Συγκεκριμένα, για τη βαθμολόγηση του κριτηρίου θα αξιολογηθούν:

- ο βαθμός τεκμηρίωσης του τρόπου με τον οποίο καλύπτεται το σύνολο των οριζόντιων απαιτήσεων
- ο βαθμός στον οποίο ο προτεινόμενος τρόπος υλοποίησης ενσωματώνει χαρακτηριστικά και κατάλληλες αρχές σχεδίασης που απαντούν στις απαιτήσεις αυτές, τόσο κατά την υλοποίηση όσο και την παραγωγική λειτουργία του συστήματος
- ο βαθμός τυχόν υπερκάλυψης των τιθέμενων οριζόντιων προδιαγραφών και η προσφορά λογισμικού με επιπλέον ή βελτιωμένα χαρακτηριστικά από τα ζητούμενα
- η παρουσία προτάσεων για τρόπους και μέσα με τα οποία η προτεινόμενη λύση τους δύναται να βελτιώσει, ακόμα περισσότερο, τα εν λόγω χαρακτηριστικά της λύσης, να ενισχύουν την καινοτομία και να ανταποκρίνονται στις πιο πρόσφατες τεχνολογικές εξελίξεις

B.1 Υπηρεσίες σχεδιασμού και μετάπτωσης δεδομένων υφιστάμενων συστημάτων και ενημέρωσης

Αξιολογείται ο βαθμός των παρεχόμενων υπηρεσιών, η μεθοδολογία παροχής τους καθώς και η επάρκεια των περιεχομένων των παραδοτέων για τον σχεδιασμό και τη μετάπτωση δεδομένων των υφιστάμενων συστημάτων στο αποθετήριο δεδομένων του Έργου, όπως αυτά αναλύονται στην παράγραφο 8.6.1.

Συγκεκριμένα, για τη βαθμολόγηση του κριτηρίου θα αξιολογηθούν:

- η ανάλυση της προτεινόμενης μεθοδολογίας και του πλάνου μετάπτωσης και ενημέρωσης
- ο βαθμός τεκμηρίωσης των αναμενόμενων προκλήσεων/κινδύνων κατά τη διαδικασία της μετάπτωσης δεδομένων
- πιθανά παραδείγματα από την εμπειρία του υποψηφίου Αναδόχου σε σχέση με τη διαχείριση των προκλήσεων αυτών
- τα προτεινόμενα εργαλεία μετάπτωσης
- η προτεινόμενη μεθοδολογία και τα προτεινόμενα εργαλεία αντιπαραβολής και ποιοτικού ελέγχου των δεδομένων

B.2 Υπηρεσίες υλοποίησης, ελέγχου καλής λειτουργίας, πιλοτικής και παραγωγικής λειτουργίας

Αξιολογείται η πληρότητα των παρεχόμενων υπηρεσιών, η μεθοδολογία παροχής τους καθώς και η επάρκεια των περιεχομένων των προτεινόμενων παραδοτέων για τις υπόλοιπες ζητούμενες υπηρεσίες, όπως αυτές περιγράφονται στην παράγραφο 8.6 και συγκεκριμένα:

- τις υπηρεσίες υλοποίησης περιπτώσεων χρήσης /use cases
- τις υπηρεσίες ελέγχου καλής λειτουργίας
- τις υπηρεσίες πιλοτικής λειτουργίας
- τις υπηρεσίες παραγωγικής λειτουργίας
- ο βαθμός τεκμηρίωσης του πλάνου που αναμένεται να ακολουθήσουν για την παροχή των παραπάνω υπηρεσιών
- ο βαθμός τυχόν υπερκάλυψης των ζητούμενων υπηρεσιών και η πιθανή προσφορά των υπηρεσιών για μεγαλύτερο χρονικό διάστημα, συγκεκριμένα δύο (2) βαθμούς για την υλοποίηση κάθε επιπλέον περίπτωσης χρήσης/use case, με μέγιστο όριο υπερκάλυψης τις είκοσι πέντε (25) περιπτώσεις χρήσεις/use case
- ο βαθμός ανάλυσης των αναμενόμενων προκλήσεων/κινδύνων που σχετίζονται με τις συγκεκριμένες υπηρεσίες

B.3 Υπηρεσίες Εγγύησης Καλής Λειτουργίας

Αξιολογείται ο βαθμός κάλυψης του ελάχιστου απαιτούμενου διαστήματος της περιόδου εγγύησης «Καλής Λειτουργίας» της παραγράφου 8.6.7.

Συγκεκριμένα, για τη βαθμολόγηση του κριτηρίου θα αξιολογηθούν:

- η δυνατότητα παροχής του ελάχιστου απαιτούμενου διαστήματος της περιόδου εγγύησης «Καλής Λειτουργίας»

- ο βαθμός υπέρβασης του ελάχιστου απαιτούμενου διαστήματος της περιόδου εγγύησης «Καλής Λειτουργίας», όπου συνυπολογίζεται με επιπλέον είκοσι (20) βαθμούς για κάθε επιπλέον προσφερόμενο έτος και έως το πολύ δύο επιπλέον έτη
- ο βαθμός υπέρβασης του ελάχιστου απαιτούμενου αριθμού ανθρωποημερών υπηρεσιών Εμπειρογνομόνων (consulting) κατ' έτος, που συνυπολογίζεται με επιπλέον 0,25 βαθμό για κάθε επιπλέον προσφερόμενη ημέρα, έως το πολύ επιπλέον σαράντα (40) ημέρες

B.4 Υπηρεσίες Εκπαίδευσης

Αξιολογείται η πληρότητα των παρεχόμενων υπηρεσιών εκπαίδευσης, η μεθοδολογία παροχής τους καθώς και η επάρκεια των προτεινόμενων παραδοτέων, όπως αυτά αναλύονται στην παράγραφο **Σφάλμα! Το αρχείο προέλευσης της αναφοράς δεν βρέθηκε..**

Συγκεκριμένα, για τη βαθμολόγηση του κριτηρίου θα αξιολογηθούν:

- το προτεινόμενο πλάνο εκπαίδευσης και η οργάνωση της εκπαίδευσης σε σχέση με τα διακριτά αντικείμενα εκπαίδευσης, συμπεριλαμβανομένου της κατανομής της ανθρωποπροσπάθειας που αναμένεται να απαιτηθεί
- ο βαθμός καταλληλότητας της προτεινόμενης μεθόδου εκπαίδευσης για τις ειδικές ανάγκες υιοθέτησης και χρήσης των παραγόμενων υπηρεσιών από το Έργο
- ο βαθμός ανάλυσης των αναμενόμενων αντικειμένων και παραδοτέων των υπηρεσιών εκπαίδευσης
- πιθανά παραδείγματα από την εμπειρία του υποψηφίου Αναδόχου σε σχέση με την παροχή υπηρεσιών εκπαίδευσης
- η υπερκάλυψη του αριθμού των χρηστών που θα πιστοποιηθούν και πιο συγκεκριμένα, για κάθε δέκα τοις εκατό (10%) επιπλέον χρηστών από τους ζητούμενους στην παράγραφο 8.6.3, θα αποδίδονται πέντε (5) επιπλέον βαθμοί στο κριτήριο B.4, με ανώτατο όριο είκοσι πέντε (25) επιπλέον βαθμών
- η υπερκάλυψη του αριθμού των ωρών της εκπαίδευσης και πιο συγκεκριμένα, για κάθε επιπλέον πενήντα (50) ώρες εκπαίδευσης από τις ζητούμενες, θα αποδίδονται πέντε (5) επιπλέον βαθμοί στο κριτήριο B.4, με ανώτατο όριο είκοσι πέντε (25) επιπλέον βαθμών

Γ.1 Αναλυτικό χρονοδιάγραμμα Έργου

Αξιολογείται η πληρότητα και η ρεαλιστική υλοποίηση του προτεινόμενου χρονοδιαγράμματος σε σχέση με τις δράσεις ανά φάση και τα παραδοτέα του Έργου, όπως αυτά αναλύονται στην παράγραφο 8.7.

Συγκεκριμένα, για τη βαθμολόγηση του κριτηρίου θα αξιολογηθούν:

- ο βαθμός ανάλυσης του χρονοδιαγράμματος του Έργου, περιγράφοντας τους ακριβείς χρόνους υλοποίησης για κάθε επιμέρους σύστημα/λειτουργικότητα για τη Φάση Β («Εγκατάσταση υπολογιστικών περιβαλλόντων»), καθώς και τις αναμενόμενες ημερομηνίες παράδοσης των παραδοτέων
- ο βαθμός τεκμηρίωσης της περιγραφής των φάσεων υλοποίησης και της προτεινόμενης μεθοδολογίας υλοποίησης για κάθε μία από αυτές
- η αναγνώριση και η επισήμανση των πιθανών εξωτερικών αλληλεξαρτήσεων που δύναται να επηρεάσουν το χρονοδιάγραμμα

Γ2. Οργάνωση Διοίκησης του Έργου

Αξιολογείται η Οργάνωση Διοίκησης του Έργου, όπως αυτή αναλύεται στην παράγραφο 8.8

Συγκεκριμένα, για τη βαθμολογία του κριτηρίου θα αξιολογηθούν:

- η αποτελεσματικότητα της οργάνωσης και της μεθοδολογίας διοίκησης του Έργου
- ο τρόπος οργάνωσης και συγκρότησης των Ομάδων Έργων και της μεθοδολογίας διοίκησης του Έργου
- ο βαθμός αποτελεσματικότητας της μεθόδου επικοινωνίας και μεθόδου επίλυσης των αλλαγών

Γ.3. Διασφάλιση Ποιότητας

Αξιολογείται η Διασφάλιση Ποιότητας, όπως αυτή αναλύεται στις παραγράφους 8.8.2 , 8.8.3:

Συγκεκριμένα, για τη βαθμολογία του κριτηρίου θα αξιολογηθούν:

- η αποτελεσματικότητα της προτεινόμενης μεθοδολογίας διασφάλισης ποιότητας
- το προτεινόμενο σύστημα ελέγχου ποιότητας
- η εξειδίκευση των μέτρων διασφάλισης ποιότητας των παρεχόμενων υπηρεσιών

2.3.2 Βαθμολόγηση και κατάταξη προσφορών

Η βαθμολόγηση κάθε κριτηρίου αξιολόγησης κυμαίνεται από εκατό (100) βαθμούς στην περίπτωση που ικανοποιούνται ακριβώς όλοι οι όροι των τεχνικών προδιαγραφών, αυξάνεται δε μέχρι τους εκατόν πενήντα (150) βαθμούς όταν υπερκαλύπτονται οι απαιτήσεις του συγκεκριμένου κριτηρίου.

Κάθε κριτήριο αξιολόγησης βαθμολογείται αυτόνομα με βάση τα στοιχεία της προσφοράς.

Η σταθμισμένη βαθμολογία του κάθε κριτηρίου θα προκύπτει από το γινόμενο του επιμέρους συντελεστή βαρύτητας επί τη βαθμολογία του, η δε συνολική βαθμολογία της προσφοράς θα προκύπτει από το άθροισμα των σταθμισμένων βαθμολογιών όλων των κριτηρίων.

Η συνολική βαθμολογία της τεχνικής προσφοράς υπολογίζεται με βάση τον παρακάτω τύπο:

$$T = \sigma_{A1} \times A_1 + \sigma_{A2} \times A_2 + \dots + \sigma_{G3} \times G_3$$

Κριτήρια με βαθμολογία μικρότερη από εκατό (100) βαθμούς (ήτοι που δεν καλύπτουν/παρουσιάζουν αποκλίσεις από τις τεχνικές προδιαγραφές της παρούσας) επιφέρουν την απόρριψη της προσφοράς.

Οι βαθμοί θα καταχωρηθούν σε πρακτικό της Επιτροπής Διενέργειας Διαγωνισμού, συνοδευόμενοι από επαρκή αιτιολόγηση της βαθμολογίας. Η βαθμολόγηση πρέπει να είναι πλήρως και ειδικά αιτιολογημένη και να περιλαμβάνει υποχρεωτικά, εκτός από τη βαθμολογία, και τη λεκτική διατύπωση της κρίσης ανά κριτήριο.

Η κατάταξη των Προσφορών για την τελική επιλογή της πλέον συμφέρουσας από οικονομική άποψη Προσφοράς γίνεται κατά φθίνουσα τιμή με την εφαρμογή του τύπου:

$$\Lambda_i = 80 * (T_i/T_{max}) + 20 * (K_{min}/K_i)$$

όπου:

T_{max} η συνολική βαθμολογία που έλαβε η καλύτερη Τεχνική Προσφορά

T_i η συνολική βαθμολογία της Τεχνικής Προσφοράς i

K_{min} το συνολικό συγκριτικό κόστος της Προσφοράς με τη μικρότερη τιμή

Κ_i το συνολικό συγκριτικό κόστος της Προσφοράς i

Λ_i το οποίο στρογγυλοποιείται στα 2 δεκαδικά ψηφία.

Επικρατέστερη είναι η Προσφορά με το **μεγαλύτερο Λ**. Προσφορές που τελικά υπολογίζονται να έχουν ίσα Λ θεωρούνται ισοδύναμες. Στην περίπτωση αυτή οι ισοδύναμες Προσφορές κατατάσσονται κατά φθίνουσα σειρά της Τεχνικής βαθμολογίας.

Το συγκριτικό κόστος Κ κάθε Προσφοράς περιλαμβάνει:

- το συνολικό κόστος για το Έργο, χωρίς ΦΠΑ (βλ. ΠΑΡΑΡΤΗΜΑ IV – Υπόδειγμα Οικονομικής Προσφοράς, πίνακας 5, ΣΥΝΟΛΟ ΠΡΟΣΦΕΡΘΕΙΣΑΣ ΤΙΜΗΣ) όπως προκύπτει από τους Πίνακες Οικονομικής Προσφοράς του υποψηφίου Οικονομικού Φορέα.

Διευκρινίσεις:

- I. το κόστος συντήρησης δεν περιλαμβάνεται στον αρχικό προϋπολογισμό του Έργου, αλλά σαν δικαίωμα προαίρεσης
- II. Το δικαίωμα προαίρεσης συντήρησης θα χρηματοδοτηθεί από τον Τακτικό Προϋπολογισμό της ΑΑΔΕ και θα βαρύνει τον προτεινόμενο ΑΛΕ 2420389001 - Λοιπές αμοιβές και έξοδα συντηρήσεων και επισκευών

Σε περίπτωση πλήρους ισοβαθμίας (Λ_i, Τ_i) διενεργείται δημόσια κλήρωση παρουσία όλων των ενδιαφερομένων.

2.4 Κατάρτιση - Περιεχόμενο Προσφορών

2.4.1 Γενικοί όροι υποβολής προσφορών

Οι προσφορές υποβάλλονται με βάση τις απαιτήσεις που ορίζονται στο Παράρτημα I: ΑΝΑΛΥΤΙΚΗ ΠΕΡΙΓΡΑΦΗ ΦΥΣΙΚΟΥ ΚΑΙ ΟΙΚΟΝΟΜΙΚΟΥ ΑΝΤΙΚΕΙΜΕΝΟΥ ΤΗΣ ΣΥΜΒΑΣΗΣ-ΤΕΧΝΙΚΕΣ ΠΡΟΔΙΑΓΡΑΦΕΣ και Παράρτημα II: ΠΙΝΑΚΕΣ ΣΥΜΜΟΡΦΩΣΗΣ της Διακήρυξης.

Δεν επιτρέπονται εναλλακτικές προσφορές.

Η ένωση οικονομικών φορέων υποβάλλει κοινή προσφορά, η οποία υπογράφεται υποχρεωτικά ηλεκτρονικά είτε από όλους τους οικονομικούς φορείς που αποτελούν την ένωση, είτε από εκπρόσωπό τους νομίμως εξουσιοδοτημένο. Στην προσφορά, απαραίτητως πρέπει να προσδιορίζεται η έκταση και το είδος της συμμετοχής του (συμπεριλαμβανομένης της κατανομής αμοιβής μεταξύ τους) κάθε μέλους της ένωσης, καθώς και ο εκπρόσωπος/συντονιστής αυτής. Η εν λόγω δήλωση περιλαμβάνεται είτε στο ΕΕΕΣ (Μέρος II. Ενότητα Α) είτε στη συνοδευτική αυτού υπεύθυνη δήλωση που δύναται να υποβάλλουν τα μέλη της ένωσης. Για την υπογραφή της προδικαστικής προσφυγής από τον εκπρόσωπο/συντονιστή της ένωσης απαιτείται ρητή εξουσιοδότηση. Η εν λόγω εξουσιοδότηση μπορεί να περιλαμβάνεται είτε στο ΕΕΕΣ (Μέρος II. Ενότητα Α), είτε στη συνοδευτική αυτού υπεύθυνη δήλωση, είτε στα έγγραφα συμφωνίας των οικονομικών φορέων για συμμετοχή στο διαγωνισμό ως ένωση, είτε στα πρακτικά των αρμοδίων οργάνων διοίκησης των μελών της ένωσης.

Οι οικονομικοί φορείς μπορούν να αποσύρουν την προσφορά τους, πριν την καταληκτική ημερομηνία υποβολής προσφοράς, χωρίς να απαιτείται έγκριση εκ μέρους του αποφαινομένου οργάνου της αναθέτουσας αρχής, υποβάλλοντας έγγραφη ειδοποίηση προς την Αναθέτουσα Αρχή μέσω της λειτουργικότητας «Επικοινωνία» του ΕΣΗΔΗΣ.

2.4.2 Χρόνος και Τρόπος υποβολής προσφορών

2.4.2.1. Οι προσφορές υποβάλλονται από τους ενδιαφερόμενους ηλεκτρονικά, μέσω του ΕΣΗΔΗΣ, μέχρι την καταληκτική ημερομηνία και ώρα που ορίζει η παρούσα διακήρυξη, στην Ελληνική Γλώσσα, σε ηλεκτρονικό φάκελο, σύμφωνα με τα αναφερόμενα στον ν.4412/2016, ιδίως στα άρθρα 36 και 37 και

στην κατ' εξουσιοδότηση και στην κατ' εξουσιοδότηση της παρ. 5 του άρθρου 36 του ν.4412/2016 εκδοθείσα υπ' αριθ. 64233/08.06.2021 (Β' 2453/09.06.2021) Κοινή Απόφαση των Υπουργών Ανάπτυξης και Επενδύσεων και Ψηφιακής Διακυβέρνησης με θέμα «Ρυθμίσεις τεχνικών ζητημάτων που αφορούν την ανάθεση των Δημοσίων Συμβάσεων Προμηθειών και Υπηρεσιών με χρήση των επιμέρους εργαλείων και διαδικασιών του Εθνικού Συστήματος Ηλεκτρονικών Δημοσίων Συμβάσεων (ΕΣΗΔΗΣ)», εφεξής «Κ.Υ.Α. ΕΣΗΔΗΣ Προμήθειες και Υπηρεσίες».

Για τη συμμετοχή στο διαγωνισμό οι ενδιαφερόμενοι οικονομικοί φορείς απαιτείται να διαθέτουν προηγμένη ηλεκτρονική υπογραφή που υποστηρίζεται τουλάχιστον από αναγνωρισμένο (εγκεκριμένο) πιστοποιητικό, το οποίο χορηγήθηκε από πάροχο υπηρεσιών πιστοποίησης, ο οποίος περιλαμβάνεται στον κατάλογο εμπιστευσης που προβλέπεται στην απόφαση 2009/767/ΕΚ και σύμφωνα με τα οριζόμενα στο Κανονισμό (ΕΕ) 910/2014 και να εγγραφούν στο ΕΣΗΔΗΣ, σύμφωνα με την περ. β της παρ. 2 του άρθρου 37 του ν. 4412/2016 και τις διατάξεις του άρθρου 6 της Κ.Υ.Α. ΕΣΗΔΗΣ Προμήθειες και Υπηρεσίες.

2.4.2.2. Ο χρόνος υποβολής της προσφοράς μέσω του ΕΣΗΔΗΣ βεβαιώνεται αυτόματα από το ΕΣΗΔΗΣ με υπηρεσίες χρονοσήμανσης, σύμφωνα με τα οριζόμενα στο άρθρο 37 του ν. 4412/2016 και τις διατάξεις του άρθρου 10 της ως άνω κοινής υπουργικής απόφασης.

Μετά την παρέλευση της καταληκτικής ημερομηνίας και ώρας, δεν υπάρχει η δυνατότητα υποβολής προσφοράς στο ΕΣΗΔΗΣ. Σε περιπτώσεις τεχνικής αδυναμίας λειτουργίας του ΕΣΗΔΗΣ, η Αναθέτουσα Αρχή ρυθμίζει τα της συνέχειας του διαγωνισμού με αιτιολογημένη απόφασή της.

2.4.2.3. Οι οικονομικοί φορείς υποβάλλουν με την προσφορά τους τα ακόλουθα σύμφωνα με τις διατάξεις του άρθρου 13 της Κ.Υ.Α. ΕΣΗΔΗΣ Προμήθειες και Υπηρεσίες:

(α) **έναν ηλεκτρονικό (υπο)φάκελο με την ένδειξη «Δικαιολογητικά Συμμετοχής – Τεχνική Προσφορά»**, στον οποίο περιλαμβάνεται το σύνολο των κατά περίπτωση απαιτούμενων δικαιολογητικών και η τεχνική προσφορά, σύμφωνα με τις διατάξεις της κείμενης νομοθεσίας και την παρούσα.

(β) **έναν ηλεκτρονικό (υπο)φάκελο με την ένδειξη «Οικονομική Προσφορά»**, στον οποίο περιλαμβάνεται η οικονομική προσφορά του οικονομικού φορέα και το σύνολο των κατά περίπτωση απαιτούμενων δικαιολογητικών.

Από τον Οικονομικό Φορέα σημαίνονται, με χρήση της σχετικής λειτουργικότητας του ΕΣΗΔΗΣ, τα στοιχεία εκείνα της προσφοράς του που έχουν εμπιστευτικό χαρακτήρα σύμφωνα με τα οριζόμενα στο άρθρο 21 του ν. 4412/2016. Εφόσον ένας οικονομικός φορέας χαρακτηρίζει πληροφορίες ως εμπιστευτικές, λόγω ύπαρξης τεχνικού ή εμπορικού απορρήτου, στη σχετική δήλωσή του, αναφέρει ρητά όλες τις σχετικές διατάξεις νόμου ή διοικητικές πράξεις που επιβάλλουν την εμπιστευτικότητα της συγκεκριμένης πληροφορίας.

Δεν χαρακτηρίζονται ως εμπιστευτικές, πληροφορίες σχετικά με τις τιμές μονάδας, τις προσφερόμενες ποσότητες, την οικονομική προσφορά και τα στοιχεία της τεχνικής προσφοράς που χρησιμοποιούνται για την αξιολόγησή της.

2.4.2.4. Εφόσον οι Οικονομικοί Φορείς καταχωρίσουν τα στοιχεία, μεταδομένα και συνημμένα ηλεκτρονικά αρχεία, που αφορούν δικαιολογητικά συμμετοχής-τεχνικής προσφοράς και οικονομικής προσφοράς τους στις αντίστοιχες ειδικές ηλεκτρονικές φόρμες του ΕΣΗΔΗΣ, στη συνέχεια, μέσω σχετικής λειτουργικότητας, εξάγουν αναφορές (εκτυπώσεις) σε μορφή ηλεκτρονικών αρχείων με μορφότυπο PDF, τα οποία αποτελούν συνοπτική αποτύπωση των καταχωρισμένων στοιχείων. Τα ηλεκτρονικά αρχεία των εν λόγω αναφορών (εκτυπώσεων) υπογράφονται ψηφιακά, σύμφωνα με τις προβλεπόμενες διατάξεις (περ. β της παρ. 2 του άρθρου 37) και επισυνάπτονται από τον Οικονομικό Φορέα στους αντίστοιχους υποφακέλους. Επισημαίνεται ότι η εξαγωγή και η επισύναψη των προαναφερθεισών αναφορών (εκτυπώσεων) δύναται να πραγματοποιείται για κάθε υποφάκελο ξεχωριστά, από τη στιγμή που έχει ολοκληρωθεί η καταχώριση των στοιχείων σε αυτόν.

Επισημαίνεται ότι εφόσον οι τεχνικές προδιαγραφές και οι οικονομικοί όροι δεν έχουν αποτυπωθεί στο σύνολό τους στις ειδικές ηλεκτρονικές φόρμες του συστήματος, απαιτείται η συν υποβολή ηλεκτρονικών αρχείων pdf Τεχνικής Προσφοράς και Οικονομικής Προσφοράς, ψηφιακά υπογεγραμμένων. Οι οικονομικοί φορείς επισυνάπτουν ηλεκτρονικά υπογεγραμμένα τα σχετικά ηλεκτρονικά αρχεία (ιδίως τεχνική και οικονομική προσφορά) σύμφωνα με τα οριζόμενα στην παράγραφο 2.4.3 και 2.4.4 της παρούσας διακήρυξης. Τα ηλεκτρονικά αρχεία των Δικαιολογητικών Συμμετοχής, της Τεχνικής Προσφοράς και της Οικονομικής Προσφοράς πρέπει να έχουν επισυναφθεί στο σύστημα πριν την παραγωγή των σχετικών ηλεκτρονικών αρχείων του συστήματος.

2.4.2.5. Ειδικότερα, όσον αφορά τα συνημμένα ηλεκτρονικά αρχεία της προσφοράς, οι Οικονομικοί Φορείς τα καταχωρίζουν στους ανωτέρω (υπο)φακέλους μέσω του Υποσυστήματος, ως εξής:

Τα έγγραφα που καταχωρίζονται στην ηλεκτρονική προσφορά, και δεν απαιτείται να προσκομισθούν και σε έντυπη μορφή, γίνονται αποδεκτά κατά περίπτωση, σύμφωνα με τα προβλεπόμενα στις διατάξεις:

α) είτε των άρθρων 13, 14 και 28 του ν. 4727/2020 (Α' 184) περί ηλεκτρονικών δημοσίων εγγράφων που φέρουν ηλεκτρονική υπογραφή ή σφραγίδα και, εφόσον πρόκειται για αλλοδαπά δημόσια ηλεκτρονικά έγγραφα, εάν φέρουν επισημείωση e-Apostille

β) είτε των άρθρων 15 και 27 του ν. 4727/2020 (Α' 184) περί ηλεκτρονικών ιδιωτικών εγγράφων που φέρουν ηλεκτρονική υπογραφή ή σφραγίδα

γ) είτε του άρθρου 11 του ν. 2690/1999 (Α' 45)

δ) είτε της παρ. 2 του άρθρου 37 του ν. 4412/2016, περί χρήσης ηλεκτρονικών υπογραφών σε ηλεκτρονικές διαδικασίες δημοσίων συμβάσεων

ε) είτε της παρ. 8 του άρθρου 92 του ν. 4412/2016, περί συν υποβολής υπεύθυνης δήλωσης στην περίπτωση απλής φωτοτυπίας ιδιωτικών εγγράφων

Επιπλέον, δεν προσκομίζονται σε έντυπη μορφή τα ΦΕΚ και ενημερωτικά και τεχνικά φυλλάδια και άλλα έντυπα, εταιρικά ή μη, με ειδικό τεχνικό περιεχόμενο, δηλαδή έντυπα με αμιγώς τεχνικά χαρακτηριστικά, όπως αριθμούς, αποδόσεις σε διεθνείς μονάδες, μαθηματικούς τύπους και σχέδια.

Ειδικότερα, τα στοιχεία και δικαιολογητικά για τη συμμετοχή του Οικονομικού Φορέα στη διαδικασία καταχωρίζονται από αυτόν σε μορφή ηλεκτρονικών αρχείων με μορφότυπο PDF.

Ο Οικονομικός Φορέας δύναται να καταχωρίζει ηλεκτρονικά αρχεία άλλων μορφότυπων, εφόσον αυτό απαιτείται ή κρίνεται απαραίτητο για την καλύτερη αποτύπωση, αξιολόγηση ή αξιοποίηση της πληροφορίας που αυτό περιέχει (ενδεικτικά: χρονοπρογραμματισμός Έργου σε μορφότυπο MPP/MPX, υπολογιστικά φύλλα σε μορφότυπο XLS/XLSX, βίντεο σε μορφότυπο MPG/AVI/MP4 κλπ.).

Έως την ημέρα και ώρα αποσφράγισης των προσφορών προσκομίζονται με ευθύνη του οικονομικού φορέα στην Αναθέτουσα Αρχή, σε έντυπη μορφή και σε κλειστό-ούς φάκελο-ους, στον οποίο αναγράφεται ο αποστολέας και ως παραλήπτης η Επιτροπή Διαγωνισμού του παρόντος διαγωνισμού, τα στοιχεία της ηλεκτρονικής προσφοράς του, τα οποία απαιτείται να προσκομισθούν σε πρωτότυπη μορφή. Τέτοια στοιχεία και δικαιολογητικά ενδεικτικά είναι:

α) η πρωτότυπη εγγυητική επιστολή συμμετοχής, πλην των περιπτώσεων που αυτή εκδίδεται ηλεκτρονικά, άλλως η προσφορά απορρίπτεται ως अपαράδεκτη

β) αυτά που δεν υπάγονται στις διατάξεις του άρθρου 11 παρ. 2 του ν. 2690/1999

γ) ιδιωτικά έγγραφα τα οποία δεν έχουν επικυρωθεί από δικηγόρο ή δεν φέρουν θεώρηση από υπηρεσίες και φορείς της περίπτωσης α της παρ. 2 του άρθρου 11 του ν. 2690/1999 ή δεν συνοδεύονται από υπεύθυνη δήλωση για την ακρίβειά τους, καθώς και

δ) τα αλλοδαπά δημόσια έντυπα έγγραφα που φέρουν την επισημείωση της Χάγης (Apostille), ή προξενική θεώρηση και δεν έχουν επικυρωθεί από δικηγόρο.

Σε περίπτωση μη υποβολής ενός ή περισσότερων από τα ως άνω στοιχεία και δικαιολογητικά που υποβάλλονται σε έντυπη μορφή, πλην της πρωτότυπης εγγύησης συμμετοχής, η Αναθέτουσα Αρχή δύναται να ζητήσει τη συμπλήρωση και υποβολή τους, σύμφωνα με το άρθρο 102 του ν. 4412/2016.

Στα αλλοδαπά δημόσια έγγραφα και δικαιολογητικά εφαρμόζεται η Συνθήκη της Χάγης της 5ης.10.1961, που κυρώθηκε με το ν. 1497/1984 (Α' 188), εφόσον συντάσσονται σε κράτη που έχουν προσχωρήσει στην ως άνω Συνθήκη, άλλως φέρουν προξενική θεώρηση. Απαλλάσσονται από την απαίτηση επικύρωσης (με Apostille ή Προξενική Θεώρηση) αλλοδαπά δημόσια έγγραφα όταν καλύπτονται από διμερείς ή πολυμερείς συμφωνίες που έχει συνάψει η Ελλάδα (ενδεικτικά «Σύμβαση νομικής συνεργασίας μεταξύ Ελλάδας και Κύπρου – 05.03.1984» (κυρωτικός ν.1548/1985, «Σύμβαση περί απαλλαγής από την επικύρωση ορισμένων πράξεων και εγγράφων – 15.09.1977» (κυρωτικός ν.4231/2014)). Επίσης, απαλλάσσονται από την απαίτηση επικύρωσης ή παρόμοιας διατύπωσης δημόσια έγγραφα που εκδίδονται από τις αρχές κράτους μέλους που υπάγονται στον Καν ΕΕ 2016/1191 για την απλούστευση των απαιτήσεων για την υποβολή ορισμένων δημοσίων εγγράφων στην ΕΕ, όπως, ενδεικτικά, το λευκό ποινικό μητρώο, υπό τον όρο ότι τα σχετικά με το γεγονός αυτό δημόσια έγγραφα εκδίδονται για πολίτη της Ένωσης από τις αρχές του κράτους μέλους της ιθαγένειάς του.

Σημειώνεται ότι, γίνονται υποχρεωτικά αποδεκτά ευκρινή φωτοαντίγραφα εγγράφων που έχουν εκδοθεί από αλλοδαπές αρχές και έχουν επικυρωθεί από δικηγόρο, σύμφωνα με τα προβλεπόμενα στην παρ. 2 περ. β του άρθρου 11 του ν. 2690/1999 “Κώδικας Διοικητικής Διαδικασίας”, όπως αντικαταστάθηκε ως άνω με το άρθρο 1 παρ.2 του ν.4250/2014.

Οι πρωτότυπες εγγυήσεις συμμετοχής, πλην των εγγυήσεων που εκδίδονται ηλεκτρονικά, προσκομίζονται με ευθύνη του οικονομικού φορέα, σε κλειστό φάκελο, στον οποίο αναγράφεται ο αποστολέας, τα στοιχεία του παρόντος διαγωνισμού και ως παραλήπτης η Επιτροπή Διαγωνισμού, το αργότερο πριν την ημερομηνία και ώρα αποσφράγισης των προσφορών που ορίζεται στην παρ. 3.1 της παρούσας, άλλως η προσφορά απορρίπτεται ως απαράδεκτη μετά από γνώμη της Επιτροπής Διαγωνισμού.

Η προσκόμιση των εγγυήσεων συμμετοχής πραγματοποιείται είτε με κατάθεση του ως άνω φακέλου στην υπηρεσία πρωτοκόλλου της αναθέτουσας αρχής, είτε με την αποστολή του ταχυδρομικώς, επί αποδείξει. Το βάρος απόδειξης της έγκαιρης προσκόμισης φέρει ο οικονομικός φορέας. Το εμπρόθεσμο αποδεικνύεται με την επίκληση του αριθμού πρωτοκόλλου ή την προσκόμιση του σχετικού αποδεικτικού αποστολής κατά περίπτωση.

Στην περίπτωση που επιλεγεί η αποστολή του φακέλου της εγγύησης συμμετοχής ταχυδρομικώς, ο οικονομικός φορέας αναρτά, εφόσον δεν διαθέτει αριθμό έγκαιρης εισαγωγής του φακέλου του στο πρωτόκολλο της αναθέτουσας αρχής, το αργότερο έως την ημερομηνία και ώρα αποσφράγισης των προσφορών, μέσω της λειτουργικότητας «Επικοινωνία», τα σχετικά αποδεικτικά στοιχεία προσκόμισης (αποδεικτικό κατάθεσης σε υπηρεσίες ταχυδρομείου- ταχυμεταφορών), προκειμένου να ενημερώσει την Αναθέτουσα Αρχή περί της τήρησης της υποχρέωσής του σχετικά με την (εμπρόθεσμη) προσκόμιση της εγγύησης συμμετοχής του στον παρόντα διαγωνισμό.

2.4.3 Περιεχόμενα Φακέλου «Δικαιολογητικά Συμμετοχής- Τεχνική Προσφορά»

2.4.3.1 Δικαιολογητικά Συμμετοχής

Τα στοιχεία και δικαιολογητικά για τη συμμετοχή των προσφερόντων στη διαγωνιστική διαδικασία περιλαμβάνουν με ποινή αποκλεισμού τα ακόλουθα υπό α και β στοιχεία:

α) το **Ευρωπαϊκό Ενιαίο Έγγραφο Σύμβασης (ΕΕΕΣ)**, όπως προβλέπεται στις παρ. 1 και 3 του άρθρου 79 του ν. 4412/2016 και τη συνοδευτική υπεύθυνη δήλωση με την οποία ο οικονομικός φορέας δύναται να διευκρινίζει τις πληροφορίες που παρέχει με το ΕΕΕΣ σύμφωνα με την παρ. 9 του ίδιου άρθρου

β) την **εγγύηση συμμετοχής**, όπως προβλέπεται στο άρθρο 72 του Ν.4412/2016 και τις παραγράφους 2.2.2 και 4.1 αντίστοιχα της παρούσας διακήρυξης

Οι προσφέροντες συμπληρώνουν το σχετικό υπόδειγμα ΕΕΕΣ, το οποίο αποτελεί αναπόσπαστο μέρος της παρούσας διακήρυξης ως Παράρτημα αυτής.

Η συμπλήρωσή του δύναται να πραγματοποιηθεί με χρήση του υποσυστήματος Promitheus ESPDint, προσβάσιμου μέσω της Διαδικτυακής Πύλης (www.promitheus.gov.gr) του ΟΠΣ ΕΣΗΔΗΣ, ή άλλης σχετικής συμβατής πλατφόρμας υπηρεσιών διαχείρισης ηλεκτρονικών ΕΕΕΣ. Οι Οικονομικοί Φορείς δύνανται για αυτό το σκοπό να αξιοποιήσουν το αντίστοιχο ηλεκτρονικό αρχείο με μορφότυπο XML που αποτελεί επικουρικό στοιχείο των εγγράφων της σύμβασης.

Το συμπληρωμένο από τον Οικονομικό Φορέα ΕΕΕΣ, καθώς και η τυχόν συνοδευτική αυτού υπεύθυνη δήλωση, υποβάλλονται σύμφωνα με την περίπτωση δ' της παραγράφου 2.4.2.5 της παρούσας, σε ψηφιακά υπογεγραμμένο ηλεκτρονικό αρχείο με μορφότυπο PDF.

Αναλυτικές οδηγίες και πληροφορίες για το θεσμικό πλαίσιο, τον τρόπο χρήσης και συμπλήρωσης ηλεκτρονικών ΕΕΕΣ και της χρήση του υποσυστήματος Promitheus ESPDint είναι αναρτημένες σε σχετική θεματική ενότητα στη Διαδικτυακή Πύλη (www.promitheus.gov.gr) του ΟΠΣ ΕΣΗΔΗΣ.

2.4.3.2 Τεχνική Προσφορά

Η τεχνική προσφορά θα πρέπει να καλύπτει όλες τις απαιτήσεις και τις προδιαγραφές που έχουν τεθεί από την Αναθέτουσα Αρχή στο ΠΑΡΑΡΤΗΜΑ Ι της παρούσας και να είναι σύμφωνη με το ΠΑΡΑΡΤΗΜΑ ΙΙ, περιγράφοντας ακριβώς πώς οι συγκεκριμένες απαιτήσεις και προδιαγραφές πληρούνται. Περιλαμβάνει ιδίως τα έγγραφα και δικαιολογητικά, βάσει των οποίων θα αξιολογηθεί η καταλληλότητα των προσφερόμενων υπηρεσιών, με βάση το κριτήριο ανάθεσης, σύμφωνα με τα αναλυτικώς αναφερόμενα στο ως άνω Παράρτημα.

Οι οικονομικοί φορείς αναφέρουν το τμήμα της σύμβασης που προτίθενται να αναθέσουν υπό μορφή υπεργολαβίας σε τρίτους, καθώς και τους υπεργολάβους που προτείνουν.

Οι τεχνικές προδιαγραφές της παρούσας δεν έχουν αποτυπωθεί στις ειδικές ηλεκτρονικές φόρμες του ΕΣΗΔΗΣ, για αυτό οι υποψήφιοι Οικονομικοί Φορείς συντάσσουν την τεχνική προσφορά τους και υποβάλλουν ψηφιακά υπογεγραμμένα τα σχετικά ηλεκτρονικά αρχεία της Τεχνικής Προσφοράς σύμφωνα με το ΠΑΡΑΡΤΗΜΑ ΙΙΙ – Υπόδειγμα Τεχνικής Προσφοράς της παρούσας διακήρυξης (σε συμπιεσμένη μορφή και κατά προτίμηση σε ένα (1) αρχείο pdf). Επιπλέον οι οικονομικοί φορείς αναφέρουν στην τεχνική προσφορά τους το τμήμα της σύμβασης που προτίθενται να αναθέσουν υπό μορφή υπεργολαβίας σε τρίτους, καθώς και τους υπεργολάβους που προτείνουν.

Στα περιεχόμενα της Τεχνικής Προσφοράς δεν πρέπει σε καμία περίπτωση να εμφανίζονται οικονομικά στοιχεία της προσφοράς. Ενδεχόμενη εμφάνιση οικονομικών στοιχείων της προσφοράς αποτελεί λόγο απόρριψής της.

2.4.4 Περιεχόμενα Φακέλου «Οικονομική Προσφορά»/Τρόπος σύνταξης και υποβολής οικονομικών προσφορών

Η Οικονομική Προσφορά συντάσσεται με βάση το αναγραφόμενο στην παρούσα κριτήριο ανάθεσης όπως περιγράφεται στην παράγραφο 2.3 της παρούσας διακήρυξης. Κριτήριο ανάθεσης στην παρούσα σύμβαση είναι η πλέον συμφέρουσα από οικονομική άποψη προσφορά βάσει βέλτιστης σχέσης ποιότητας –τιμής.

Τιμές

Η τιμή των παραδοτέων δίνεται σε ευρώ σύμφωνα με το Παράρτημα ΙV – Υπόδειγμα Οικονομικής Προσφοράς.

Στην τιμή περιλαμβάνονται οι υπέρ τρίτων κρατήσεις, ως και κάθε άλλη επιβάρυνση, σύμφωνα με την κείμενη νομοθεσία, μη συμπεριλαμβανομένου ΦΠΑ, για την παροχή των υπηρεσιών στον τόπο και με τον τρόπο που προβλέπεται στα έγγραφα της σύμβασης. Οι υπέρ τρίτων κρατήσεις υπόκεινται στο εκάστοτε ισχύον αναλογικό τέλος χαρτοσήμου 3% και στην επ' αυτού εισφορά υπέρ ΟΓΑ 20%.

Οι προσφερόμενες τιμές είναι σταθερές καθ' όλη τη διάρκεια της σύμβασης και δεν αναπροσαρμόζονται.

Ως απαράδεκτες θα απορρίπτονται προσφορές στις οποίες: α) δεν δίνεται τιμή σε ΕΥΡΩ ή καθορίζεται σχέση ΕΥΡΩ προς ξένο νόμισμα, β) δεν προκύπτει με σαφήνεια η προσφερόμενη τιμή, με την επιφύλαξη του άρθρου 102 του ν. 4412/2016 και γ) η τιμή υπερβαίνει τον προϋπολογισμό της σύμβασης που καθορίζεται και τεκμηριώνεται από την Αναθέτουσα Αρχή.

Στην οικονομική προσφορά θα πρέπει να επιλέγεται με σαφήνεια ένας από τους τρόπους πληρωμής που περιγράφονται στην παράγραφο 5.1 της παρούσας διακήρυξης.

2.4.5 Χρόνος ισχύος των προσφορών

Οι υποβαλλόμενες προσφορές ισχύουν και δεσμεύουν τους οικονομικούς φορείς για διάστημα δώδεκα (12) μηνών από την επόμενη της διενέργειας του διαγωνισμού.

Προσφορά η οποία ορίζει χρόνο ισχύος μικρότερο από τον ανωτέρω προβλεπόμενο απορρίπτεται ως μη κανονική.

Η ισχύς της προσφοράς μπορεί να παρατείνεται εγγράφως, εφόσον τούτο ζητηθεί από την Αναθέτουσα Αρχή, πριν από τη λήξη της, με αντίστοιχη παράταση της εγγυητικής επιστολής συμμετοχής σύμφωνα με τα οριζόμενα στο άρθρο 72 παρ. 1 α του ν. 4412/2016 και την παράγραφο 2.2.2 της παρούσας, κατ' ανώτατο όριο για χρονικό διάστημα ίσο με την προβλεπόμενη ως άνω αρχική διάρκεια. Σε περίπτωση αιτήματος της αναθέτουσας αρχής για παράταση της ισχύος της προσφοράς, για τους οικονομικούς φορείς, που αποδέχτηκαν την παράταση, πριν τη λήξη ισχύος των προσφορών τους, οι προσφορές ισχύουν και τους δεσμεύουν για το επιπλέον αυτό χρονικό διάστημα.

Μετά τη λήξη και του παραπάνω ανώτατου ορίου χρόνου παράτασης ισχύος της προσφοράς, τα αποτελέσματα της διαδικασίας ανάθεσης ματαιώνονται, εκτός αν η Αναθέτουσα Αρχή κρίνει, κατά περίπτωση, αιτιολογημένα, ότι η συνέχιση της διαδικασίας εξυπηρετεί το δημόσιο συμφέρον, οπότε οι οικονομικοί φορείς που συμμετέχουν στη διαδικασία μπορούν να επιλέξουν είτε να παρατείνουν την προσφορά και την εγγύηση συμμετοχής τους, εφόσον τους ζητηθεί πριν την πάροδο του ανωτέρω ανώτατου ορίου παράτασης της προσφοράς τους είτε όχι. Στην τελευταία περίπτωση, η διαδικασία συνεχίζεται με όσους παρέτειναν τις προσφορές τους και αποκλείονται οι λοιποί οικονομικοί φορείς.

Σε περίπτωση που λήξει ο χρόνος ισχύος των προσφορών και δεν ζητηθεί παράταση της προσφοράς, η Αναθέτουσα Αρχή δύναται με αιτιολογημένη απόφασή της, εφόσον η εκτέλεση της σύμβασης εξυπηρετεί το δημόσιο συμφέρον, να ζητήσει εκ των υστέρων από τους οικονομικούς φορείς που συμμετέχουν στη διαδικασία να παρατείνουν την προσφορά τους.

2.4.6 Λόγοι απόρριψης προσφορών

Η Αναθέτουσα Αρχή με βάση τα αποτελέσματα του ελέγχου και της αξιολόγησης των προσφορών, απορρίπτει, σε κάθε περίπτωση, προσφορά:

α) η οποία με την επιφύλαξη του άρθρου 102 του ν. 4412/2016 περί συμπλήρωσης, αποκλίνει από απαράβατους όρους περί σύνταξης και υποβολής της προσφοράς, ή δεν υποβάλλεται εμπρόθεσμα με τον τρόπο και με το περιεχόμενο που ορίζεται στην παρούσα και συγκεκριμένα στις παραγράφους 2.4.1 (Γενικοί όροι υποβολής προσφορών), 2.4.2. (Χρόνος και τρόπος υποβολής προσφορών), 2.4.3. (Περιεχόμενο φακέλων δικαιολογητικών συμμετοχής, τεχνικής προσφοράς), 2.4.4. (Περιεχόμενο φακέλου οικονομικής προσφοράς, τρόπος σύνταξης και υποβολής οικονομικών προσφορών), 2.4.5. (Χρόνος ισχύος προσφορών), 3.1. (Αποσφράγιση και αξιολόγηση προσφορών), 3.2 (Πρόσκληση υποβολής δικαιολογητικών προσωρινού Αναδόχου) της παρούσας

β) η οποία περιέχει ατελείς, ελλειπίες, ασαφείς ή λανθασμένες πληροφορίες ή τεκμηρίωση, συμπεριλαμβανομένων των πληροφοριών που περιέχονται στο ΕΕΕΣ, εφόσον αυτές δεν επιδέχονται συμπλήρωση, διόρθωση, αποσαφήνιση ή διευκρίνιση ή, εφόσον επιδέχονται, δεν έχουν αποκατασταθεί από τον προσφέροντα, εντός της προκαθορισμένης προθεσμίας, σύμφωνα το άρθρο 102 του ν. 4412/2016 και την παρ. 3.1.2.1 της παρούσας διακήρυξης

γ) για την οποία ο προσφέρων δεν παράσχει τις απαιτούμενες εξηγήσεις, εντός της προκαθορισμένης προθεσμίας ή η εξήγηση δεν είναι αποδεκτή από την Αναθέτουσα Αρχή σύμφωνα με την παρ. 3.1.2.1 της παρούσας και τα άρθρα 102 και 103 του ν. 4412/2016

δ) η οποία είναι εναλλακτική προσφορά

ε) η οποία υποβάλλεται από έναν προσφέροντα που έχει υποβάλλει δύο ή περισσότερες προσφορές. Ο περιορισμός αυτός ισχύει, υπό τους όρους της παραγράφου 2.2.3.4 της παρούσας (περ. γ' της παρ. 4 του άρθρου 73 του ν. 4412/2016) και στην περίπτωση ενώσεων οικονομικών φορέων με κοινά μέλη, καθώς και στην περίπτωση οικονομικών φορέων που συμμετέχουν είτε αυτοτελώς είτε ως μέλη ενώσεων

στ) η οποία είναι υπό αίρεση

ζ) η οποία θέτει όρο αναπροσαρμογής

η) για την οποία ο προσφέρων δεν παράσχει, εντός αποκλειστικής προθεσμίας είκοσι (20) ημερών από την κοινοποίηση σε αυτόν σχετικής πρόσκλησης της αναθέτουσας αρχής, εξηγήσεις αναφορικά με την τιμή ή το κόστος που προτείνει σε αυτήν, στην περίπτωση που η προσφορά του φαίνεται ασυνήθιστα χαμηλή σε σχέση με τις υπηρεσίες, σύμφωνα με την παρ. 1 του άρθρου 88 του ν.4412/2016

θ) εφόσον διαπιστωθεί ότι είναι ασυνήθιστα χαμηλή διότι δε συμμορφώνεται με τις ισχύουσες υποχρεώσεις της παρ. 2 του άρθρου 18 του ν.4412/2016

ι) η οποία παρουσιάζει αποκλίσεις ως προς τους όρους και τις τεχνικές προδιαγραφές της σύμβασης που έχουν ρητώς καθοριστεί, επί ποινή αποκλεισμού, στην παρούσα Διακήρυξη,

ια) η οποία παρουσιάζει ελλείψεις ως προς τα δικαιολογητικά που ζητούνται από τα έγγραφα της παρούσας διακήρυξης, εφόσον αυτές δεν θεραπευτούν από τον προσφέροντα με την υποβολή ή τη συμπλήρωσή τους, εντός της προκαθορισμένης προθεσμίας, σύμφωνα με τα άρθρα 102 και 103 του ν.4412/2016

ιβ) εάν από τα δικαιολογητικά του άρθρου 103 του ν. 4412/2016, που προσκομίζονται από τον προσωρινό ανάδοχο, δεν αποδεικνύεται η μη συνδρομή των λόγων αποκλεισμού της παραγράφου 2.2.3 της παρούσας ή η πλήρωση μιας ή περισσότερων από τις απαιτήσεις των κριτηρίων ποιοτικής επιλογής, σύμφωνα με τις παραγράφους 2.2.4. επ., περί κριτηρίων επιλογής

ιγ) εάν κατά τον έλεγχο των ως άνω δικαιολογητικών του άρθρου 103 του ν.4412/2016, διαπιστωθεί ότι τα στοιχεία που δηλώθηκαν, σύμφωνα με το άρθρο 79 του ν. 4412/2016, είναι εκ προθέσεως απατηλά, ή ότι έχουν υποβληθεί πλαστά αποδεικτικά στοιχεία.

3 ΔΙΕΝΕΡΓΕΙΑ ΔΙΑΔΙΚΑΣΙΑΣ - ΑΞΙΟΛΟΓΗΣΗ ΠΡΟΣΦΟΡΩΝ

3.1 Αποσφράγιση και αξιολόγηση προσφορών

3.1.1 Ηλεκτρονική αποσφράγιση προσφορών

Το πιστοποιημένο στο ΕΣΗΔΗΣ, για την αποσφράγιση των προσφορών αρμόδιο όργανο της Αναθέτουσας Αρχής, ήτοι η επιτροπή διενέργειας/επιτροπή αξιολόγησης, **εφεξής Επιτροπή Διαγωνισμού**, προβαίνει στην έναρξη της διαδικασίας ηλεκτρονικής αποσφράγισης των φακέλων των προσφορών, κατά το άρθρο 100 του ν. 4412/2016, ακολουθώντας τα εξής στάδια:

- Ηλεκτρονική Αποσφράγιση του (υπό)φακέλου «Δικαιολογητικά Συμμετοχής-Τεχνική Προσφορά» την Πέμπτη 8/2/2024 και ώρα 11:00 π.μ.
- Ηλεκτρονική Αποσφράγιση του (υπό)φακέλου «Οικονομική Προσφορά», κατά την ημερομηνία και ώρα που θα ορίσει η Αναθέτουσα Αρχή

Σε κάθε στάδιο τα στοιχεία των προσφορών που αποσφραγίζονται είναι καταρχήν προσβάσιμα μόνο στα μέλη της Επιτροπής Διαγωνισμού και την Αναθέτουσα Αρχή.

3.1.2 Αξιολόγηση προσφορών

3.1.2.1 Μετά την κατά περίπτωση ηλεκτρονική αποσφράγιση των προσφορών η Αναθέτουσα Αρχή προβαίνει στην αξιολόγηση αυτών, μέσω των αρμόδιων πιστοποιημένων στο ΕΣΗΔΗΣ οργάνων της, εφαρμοζόμενων κατά τα λοιπά των κειμένων διατάξεων.

Η Αναθέτουσα Αρχή, τηρώντας τις αρχές της ίσης μεταχείρισης και της διαφάνειας, ζητά από τους προσφέροντες οικονομικούς φορείς, όταν οι πληροφορίες ή η τεκμηρίωση που πρέπει να υποβάλλονται είναι ή εμφανίζονται ελλιπείς ή λανθασμένες, συμπεριλαμβανομένων εκείνων στο ΕΕΕΣ, ή όταν λείπουν συγκεκριμένα έγγραφα, να υποβάλλουν, να συμπληρώνουν, να αποσαφηνίζουν ή να ολοκληρώνουν τις σχετικές πληροφορίες ή τεκμηρίωση, εντός προθεσμίας όχι μικρότερης των δέκα (10) ημερών και όχι μεγαλύτερης των είκοσι (20) ημερών από την ημερομηνία κοινοποίησης σε αυτούς της σχετικής πρόσκλησης. Η συμπλήρωση ή η αποσαφήνιση ζητείται και γίνεται αποδεκτή υπό την προϋπόθεση ότι δεν τροποποιείται η προσφορά του οικονομικού φορέα και ότι αφορά σε στοιχεία ή δεδομένα, των οποίων είναι αντικειμενικά εξακριβώσιμος ο προγενέστερος χαρακτήρας σε σχέση με το πέρας της καταληκτικής προθεσμίας παραλαβής προσφορών. Τα ανωτέρω ισχύουν κατ' αναλογία και για τυχόν ελλείπουσες δηλώσεις, υπό την προϋπόθεση ότι βεβαιώνουν γεγονότα αντικειμενικώς εξακριβώσιμα.

Επισημαίνεται ότι οι διευκρινίσεις/συμπληρώσεις, κατ' εφαρμογή της παρούσας παραγράφου, σύμφωνα με τα οριζόμενα στις διατάξεις του άρθρου 102 του ν.4412/2016, ζητούνται από την αρμόδια Επιτροπή Αξιολόγησης των Προσφορών (Επιτροπή Διενέργειας Διαγωνισμού), μέσω της λειτουργικότητας «Επικοινωνία»:

είτε από την Επιτροπή, μέσω του πιστοποιημένου χρήστη της παρούσας ηλεκτρονικής διαδικασίας (χειριστή του διαγωνισμού), χωρίς τη σύνταξη διακριτού εγγράφου

είτε, με αποστολή διακριτού εγγράφου της Επιτροπής, μέσω του πιστοποιημένου χρήστη της παρούσας ηλεκτρονικής διαδικασίας (χειριστή του διαγωνισμού), χωρίς, στην περίπτωση αυτή, να απαιτείται περαιτέρω έγκρισή του από το αποφαινόμενο όργανο.

Σημειώνεται ότι, όσο διαρκεί η διαδικασία αξιολόγησης των προσφορών και μέχρι την αποστολή των σχετικών πρακτικών της Επιτροπής στον χειριστή του διαγωνισμού, προς έκδοση των σχετικών αποφάσεων, οι διευκρινίσεις ζητούνται από την Επιτροπή και δεν υπόκεινται σε προηγούμενη έγκριση του αποφαινόμενου οργάνου.

Σε κάθε περίπτωση, μετά την ολοκλήρωση της διαδικασίας αξιολόγησης, εκ μέρους της Επιτροπής και τη διαβίβαση των σχετικών πρακτικών προς το αποφαινόμενο όργανο, το τελευταίο, δύναται, κατά την

κρίση του, να ζητεί διευκρινίσεις, από τους προσφέροντες, για στοιχεία των προσφορών, για τα οποία δεν ζητήθηκαν, είτε ακόμη και για στοιχεία, για τα οποία έχει ήδη γνωμοδοτήσει σχετικά η Επιτροπή.

Το αποφαινόμενο όργανο διατηρεί το δικαίωμα να αναπέμψει στην Επιτροπή προς εξέταση και περαιτέρω διευκρινίσεις οποιοδήποτε ζήτημα, κατά την κρίση της, χρήζει διευκρινίσεων/συμπληρώσεων.

Τα ανωτέρω ισχύουν και ως προς τα αιτήματα παροχής διευκρινίσεων-συμπληρώσεων, σε περιπτώσεις ασυνήθιστα χαμηλών προσφορών, καθώς και στο στάδιο της υποβολής των δικαιολογητικών κατακύρωσης του προσωρινού αναδόχου.

Ειδικότερα:

α) Η Επιτροπή Διαγωνισμού εξετάζει αρχικά την προσκόμιση της εγγύησης συμμετοχής, σύμφωνα με την παρ. 1 του άρθρου 72. Σε περίπτωση παράλειψης προσκόμισης, είτε της εγγύησης συμμετοχής ηλεκτρονικής έκδοσης, μέχρι την καταληκτική ημερομηνία υποβολής προσφορών, είτε του πρωτοτύπου της έντυπης εγγύησης συμμετοχής, μέχρι την ημερομηνία και ώρα αποσφράγισης, η Επιτροπή Διαγωνισμού συντάσσει πρακτικό στο οποίο εισηγείται την απόρριψη της προσφοράς ως απαράδεκτης.

Στη συνέχεια εκδίδεται από την Αναθέτουσα Αρχή απόφαση, με την οποία επικυρώνεται το ανωτέρω πρακτικό. Η απόφαση απόρριψης της προσφοράς του παρόντος εδαφίου εκδίδεται πριν από την έκδοση οποιασδήποτε άλλης απόφασης σχετικά με την αξιολόγηση των προσφορών της οικείας διαδικασίας ανάθεσης σύμβασης και κοινοποιείται σε όλους τους προσφέροντες με επιμέλεια αυτής μέσω της λειτουργικότητας της «Επικοινωνίας» του ηλεκτρονικού διαγωνισμού στο ΕΣΗΔΗΣ.

Κατά της εν λόγω απόφασης χωρεί προδικαστική προσφυγή, σύμφωνα με τα οριζόμενα στην παράγραφο 3.4 της παρούσας.

Η Αναθέτουσα Αρχή επικοινωνεί παράλληλα με τους φορείς που φέρονται να έχουν εκδώσει τις εγγυητικές επιστολές, προκειμένου να διαπιστώσει την εγκυρότητά τους.

β) Στη συνέχεια η Επιτροπή Διαγωνισμού προβαίνει αρχικά στον έλεγχο των δικαιολογητικών συμμετοχής και εν συνεχεία στην αξιολόγηση και βαθμολόγηση των τεχνικών προσφορών των προσφερόντων, των οποίων τα δικαιολογητικά συμμετοχής έκρινε πλήρη. Η αξιολόγηση και βαθμολόγηση γίνονται σύμφωνα με τα σχετικά προβλεπόμενα στον ν.4412/2016 και τους όρους της παρούσας. Η διαδικασία αξιολόγησης ολοκληρώνεται με την καταχώριση σε πρακτικό των προσφερόντων, των αποτελεσμάτων του ελέγχου και της αξιολόγησης των δικαιολογητικών συμμετοχής, των αποτελεσμάτων της αξιολόγησης των τεχνικών προσφορών, της βαθμολόγησης των αποδεκτών τεχνικών προσφορών με βάση τα κριτήρια αξιολόγησης των παραγράφων 2.3.1 και 2.3.2 της παρούσας.

Τα αποτελέσματα των εν λόγω σταδίων («Δικαιολογητικά Συμμετοχής» & «Τεχνική Προσφορά» επικυρώνονται με απόφαση του αποφαινόμενου οργάνου της αναθέτουσας αρχής, η οποία κοινοποιείται στους προσφέροντες, εκτός από όσους αποκλείστηκαν οριστικά δυνάμει της παρ. 1 του άρθρου 72 του ν. 4412/2016, μέσω της λειτουργικότητας της «Επικοινωνίας» του ΕΣΗΔΗΣ. Μετά από την έκδοση και κοινοποίηση της ανωτέρω απόφασης, οι προσφέροντες λαμβάνουν γνώση των λοιπών συμμετεχόντων στη διαδικασία και των στοιχείων που υποβλήθηκαν από αυτούς.

Κατά της εν λόγω απόφασης χωρεί προδικαστική προσφυγή, σύμφωνα με τα οριζόμενα στην παράγραφο 3.4 της παρούσας.

γ) Μετά την ολοκλήρωση της αξιολόγησης, σύμφωνα με τα ανωτέρω, αποσφραγίζονται, κατά την ορισθείσα ημερομηνία και ώρα οι φάκελοι των οικονομικών προσφορών εκείνων των προσφερόντων που δεν έχουν απορριφθεί σύμφωνα με τα ανωτέρω.

δ) Η Επιτροπή Διαγωνισμού προβαίνει στην αξιολόγηση των οικονομικών προσφορών που αποσφραγίστηκαν και συντάσσει πρακτικό στο οποίο καταχωρούνται οι προσφορές κατά σειρά κατάταξης, με βάση τη συνολική βαθμολογία τους, καθώς και η αιτιολογημένη εισήγησή της για την αποδοχή ή απόρριψή τους και την ανάδειξη του προσωρινού Αναδόχου.

Εάν οι προσφορές φαίνονται ασυνήθιστα χαμηλές σε σχέση με το αντικείμενο της σύμβασης, η Αναθέτουσα Αρχή απαιτεί από τους οικονομικούς φορείς, μέσω της λειτουργικότητας της «Επικοινωνίας» του ηλεκτρονικού διαγωνισμού στο ΕΣΗΔΗΣ, να εξηγήσουν την τιμή ή το κόστος που προτείνουν στην προσφορά τους, εντός αποκλειστικής προθεσμίας, κατά ανώτατο όριο είκοσι (20) ημερών από την κοινοποίηση της σχετικής πρόσκλησης. Στην περίπτωση αυτή εφαρμόζονται τα άρθρα 88 και 89 ν. 4412/2016. Εάν τα παρεχόμενα στοιχεία δεν εξηγούν κατά τρόπο ικανοποιητικό το χαμηλό επίπεδο της τιμής ή του κόστους που προτείνεται, η προσφορά απορρίπτεται ως μη κανονική. Σε κάθε περίπτωση η κρίση της Αναθέτουσας Αρχής, σχετικά με τις ασυνήθιστα χαμηλές προσφορές και την αποδοχή ή όχι των σχετικών εξηγήσεων εκ μέρους των προσφερόντων ενσωματώνεται στην κατωτέρω ενιαία απόφαση.

Στην περίπτωση ισοδύναμων προφορών, δηλαδή προσφορών με την ίδια συνολική τελική βαθμολογία μεταξύ δύο ή περισσότερων προσφερόντων, η ανάθεση γίνεται στην προσφορά με τη μεγαλύτερη βαθμολογία τεχνικής προσφοράς.

Αν οι ισοδύναμες προσφορές έχουν την ίδια βαθμολογία τεχνικής προσφοράς η Αναθέτουσα Αρχή επιλέγει τον ανάδοχο με κλήρωση μεταξύ των οικονομικών φορέων που υπέβαλαν τις ισοδύναμες προσφορές. Η κλήρωση γίνεται ενώπιον της Επιτροπής του Διαγωνισμού και παρουσία αυτών των οικονομικών φορέων. Τα αποτελέσματα της κλήρωσης ενσωματώνονται ομοίως στην κατωτέρω απόφαση.

Στη συνέχεια, εφόσον το αποφαινόμενο όργανο της αναθέτουσας αρχής εγκρίνει το ανωτέρω πρακτικό κατάταξης των προσφορών, εκδίδεται απόφαση για τα αποτελέσματα του εν λόγω σταδίου και η Αναθέτουσα Αρχή προσκαλεί εγγράφως, μέσω της λειτουργικότητας της «Επικοινωνίας» του ηλεκτρονικού διαγωνισμού στο ΕΣΗΔΗΣ, τον πρώτο σε κατάταξη προσφέροντα, στον οποίον πρόκειται να γίνει η κατακύρωση («προσωρινός Ανάδοχος»), να υποβάλει τα δικαιολογητικά κατακύρωσης, σύμφωνα με όσα ορίζονται στο άρθρο 103 και την παράγραφο 3.2 της παρούσας, περί πρόσκλησης για υποβολή δικαιολογητικών. Η απόφαση έγκρισης του πρακτικού κατάταξης προσφορών δεν κοινοποιείται στους προσφέροντες και ενσωματώνεται στην απόφαση κατακύρωσης.

Σε κάθε περίπτωση, όταν εξ αρχής έχει υποβληθεί μία προσφορά, τα αποτελέσματα όλων των σταδίων της διαδικασίας ανάθεσης, ήτοι Δικαιολογητικών Συμμετοχής, Τεχνικής Προσφοράς και Οικονομικής Προσφοράς, επικυρώνονται με την απόφαση κατακύρωσης του άρθρου 105 του ν. 4412/2016, σύμφωνα με την παράγραφο 3.3 της παρούσας, που εκδίδεται μετά το πέρας και του τελευταίου σταδίου της διαδικασίας. Κατά της ανωτέρω απόφασης χωρεί προδικαστική προσφυγή ενώπιον της ΕΑΔΗΣΥ σύμφωνα με όσα προβλέπονται στην παράγραφο 3.4 της παρούσας.

3.2 Πρόσκληση υποβολής δικαιολογητικών προσωρινού Αναδόχου - Δικαιολογητικά προσωρινού Αναδόχου

Μετά την αξιολόγηση των προσφορών, η Αναθέτουσα Αρχή αποστέλλει σχετική ηλεκτρονική πρόσκληση στον προσφέροντα, στον οποίο πρόκειται να γίνει η κατακύρωση («προσωρινό ανάδοχο»), μέσω της λειτουργικότητας της «Επικοινωνίας» του ηλεκτρονικού διαγωνισμού στο ΕΣΗΔΗΣ και τον καλεί να υποβάλει εντός προθεσμίας δέκα (10) ημερών από την κοινοποίηση της σχετικής έγγραφης ειδοποίησης σε αυτόν, τα αποδεικτικά έγγραφα νομιμοποίησης και τα πρωτότυπα ή αντίγραφα όλων των δικαιολογητικών που περιγράφονται στην παράγραφο 2.2.9.2 της παρούσας διακήρυξης, ως αποδεικτικά στοιχεία για τη μη συνδρομή των λόγων αποκλεισμού της παραγράφου 2.2.3 της διακήρυξης, καθώς και για την πλήρωση των κριτηρίων ποιοτικής επιλογής των παραγράφων 2.2.4 - 2.2.8 αυτής.

Ειδικότερα, το σύνολο των στοιχείων και δικαιολογητικών της ως άνω παραγράφου αποστέλλονται από αυτόν σε μορφή ηλεκτρονικών αρχείων με μορφότυπο PDF, σύμφωνα με τα ειδικώς οριζόμενα στην παράγραφο 2.4.2.5 της παρούσας.

Εντός της προθεσμίας υποβολής των δικαιολογητικών κατακύρωσης και το αργότερο έως την τρίτη εργάσιμη ημέρα από την καταληκτική ημερομηνία ηλεκτρονικής υποβολής των δικαιολογητικών

κατακύρωσης, προσκομίζονται με ευθύνη του οικονομικού φορέα, στην Αναθέτουσα Αρχή, σε έντυπη μορφή και σε κλειστό φάκελο, στον οποίο αναγράφεται ο αποστολέας, τα στοιχεία του Διαγωνισμού και ως παραλήπτης η Επιτροπή Διαγωνισμού, τα στοιχεία και δικαιολογητικά, τα οποία απαιτείται να προσκομισθούν σε έντυπη μορφή (ως πρωτότυπα ή ακριβή αντίγραφα), σύμφωνα με τα προβλεπόμενα στις διατάξεις της ως άνω παραγράφου 2.4.2.5.

Αν δεν προσκομισθούν τα παραπάνω δικαιολογητικά ή υπάρχουν ελλείψεις σε αυτά που υπεβλήθηκαν, η Αναθέτουσα Αρχή καλεί τον προσωρινό ανάδοχο να προσκομίσει τα ελλείποντα δικαιολογητικά ή να συμπληρώσει τα ήδη υποβληθέντα ή να παράσχει διευκρινήσεις, με την έννοια του άρθρου 102 του ν. 4412/2016, εντός δέκα (10) ημερών από την κοινοποίηση της σχετικής πρόσκλησης σε αυτόν.

Ο προσωρινός Ανάδοχος δύναται να υποβάλει αίτημα, μέσω της λειτουργικότητας της «Επικοινωνίας» του ηλεκτρονικού διαγωνισμού στο ΕΣΗΔΗΣ, προς την Αναθέτουσα Αρχή, για παράταση της ως άνω προθεσμίας, συνοδευόμενο από αποδεικτικά έγγραφα περί αίτησης χορήγησης δικαιολογητικών προσωρινού Αναδόχου. Στην περίπτωση αυτή η Αναθέτουσα Αρχή παρατείνει την προθεσμία υποβολής αυτών, για όσο χρόνο απαιτηθεί για τη χορήγησή τους από τις αρμόδιες δημόσιες αρχές. Ο προσωρινός Ανάδοχος μπορεί να αξιοποιεί τη δυνατότητα αυτή τόσο εντός της αρχικής προθεσμίας για την υποβολή δικαιολογητικών όσο και εντός της προθεσμίας για την προσκόμιση ελλειπόντων ή τη συμπλήρωση ήδη υποβληθέντων δικαιολογητικών, κατά την έννοια του άρθρου 102 του ν. 4412/2016, ως ανωτέρω προβλέπεται. Η παρούσα ρύθμιση εφαρμόζεται αναλόγως και όταν η Αναθέτουσα Αρχή ζητήσει την προσκόμιση των δικαιολογητικών κατά τη διαδικασία αξιολόγησης των προσφορών ή αιτήσεων συμμετοχής και πριν από το στάδιο κατακύρωσης, κατ' εφαρμογή της διάταξης του πρώτου εδαφίου της παρ. 5 του άρθρου 79 του ν. 4412/2016, τηρουμένων των αρχών της ίσης μεταχείρισης και της διαφάνειας.

Απορρίπτεται η προσφορά του προσωρινού Αναδόχου, καταπίπτει υπέρ της αναθέτουσας αρχής η εγγύηση συμμετοχής του και η κατακύρωση γίνεται στον προσφέροντα που υπέβαλε την αμέσως επόμενη πλέον συμφέρουσα από οικονομική άποψη προσφορά, τηρουμένης της ανωτέρω διαδικασίας, εάν:

- i) κατά τον έλεγχο των παραπάνω δικαιολογητικών διαπιστωθεί ότι τα στοιχεία που δηλώθηκαν με το Ευρωπαϊκό Ενιαίο Έγγραφο Σύμβασης (ΕΕΕΣ) είναι εκ προθέσεως απατηλά, ή έχουν υποβληθεί πλαστά αποδεικτικά στοιχεία, ή
- ii) δεν υποβληθούν στο προκαθορισμένο χρονικό διάστημα τα απαιτούμενα πρωτότυπα ή αντίγραφα των παραπάνω δικαιολογητικών, ή
- iii) από τα δικαιολογητικά που προσκομίσθηκαν νομίμως και εμπροθέσμως, δεν αποδεικνύεται η μη συνδρομή των λόγων αποκλεισμού σύμφωνα με την παράγραφο 2.2.3 (λόγοι αποκλεισμού) ή η πλήρωση μιας ή περισσότερων από τις απαιτήσεις των κριτηρίων ποιοτικής επιλογής σύμφωνα με τις παραγράφους 2.2.4 έως 2.2.8 (κριτήρια ποιοτικής επιλογής) της παρούσας,

Σε περίπτωση έγκαιρης και προσήκουσας ενημέρωσης της αναθέτουσας αρχής για μεταβολές στις προϋποθέσεις, τις οποίες ο προσωρινός Ανάδοχος είχε δηλώσει με το Ευρωπαϊκό Ενιαίο Έγγραφο Σύμβασης (ΕΕΕΣ) ότι πληροί, οι οποίες μεταβολές επήλθαν ή για τις οποίες μεταβολές έλαβε γνώση μετά τη δήλωση και μέχρι την ημέρα της σύναψης της σύμβασης (οψιγενείς μεταβολές), δεν καταπίπτει υπέρ της Αναθέτουσας Αρχής η εγγύηση συμμετοχής του.

Αν κανένας από τους προσφέροντες δεν υποβάλλει αληθή ή ακριβή δήλωση ή δεν προσκομίσει ένα ή περισσότερα από τα απαιτούμενα έγγραφα και δικαιολογητικά ή δεν αποδείξει ότι: α) δεν βρίσκεται σε μία από τις καταστάσεις της παραγράφου 2.2.3 της παρούσας διακήρυξης και β) πληροί τα σχετικά κριτήρια ποιοτικής επιλογής τα οποία έχουν καθοριστεί σύμφωνα με τις παραγράφους 2.2.4 -2.2.8 της παρούσας διακήρυξης, η διαδικασία ματαιώνεται.

Η διαδικασία ελέγχου των παραπάνω δικαιολογητικών ολοκληρώνεται με τη σύνταξη πρακτικού από την Επιτροπή του Διαγωνισμού, στο οποίο αναγράφεται η τυχόν συμπλήρωση δικαιολογητικών σύμφωνα με

όσα ορίζονται ανωτέρω (παράγραφος 3.1.2.1) και τη διαβίβασή του στο αποφαινόμενο όργανο της αναθέτουσας αρχής για τη λήψη απόφασης είτε για την κατακύρωση της σύμβασης είτε για τη ματαίωση της διαδικασίας.

Η Αναθέτουσα Αρχή, αιτιολογημένα και κατόπιν γνώμης του αρμοδίου γνωμοδοτικού οργάνου, μπορεί να κατακυρώσει τη σύμβαση για ολόκληρη ή μεγαλύτερη ή μικρότερη ποσότητα παρεχόμενων υπηρεσιών, από αυτήν που καθορίζεται στην παράγραφο 1.3 ως εξής: εκατόν είκοσι τοις εκατό (120%) στην περίπτωση της μεγαλύτερης ποσότητας και ογδόντα τοις εκατό (80%) στην περίπτωση μικρότερης ποσότητας.

3.3 Κατακύρωση - σύναψη σύμβασης

3.3.1. Τα αποτελέσματα του ελέγχου των παραπάνω δικαιολογητικών κατακύρωσης και της εισήγησης της Επιτροπής Διαγωνισμού επικυρώνονται με την απόφαση κατακύρωσης, στην οποία ενσωματώνεται η απόφαση έγκρισης του πρακτικού κατάταξης των προσφερόντων και ανάδειξης προσωρινού Αναδόχου, σε συνέχεια της αξιολόγησης των οικονομικών προσφορών τους

Η Αναθέτουσα Αρχή κοινοποιεί, μέσω της λειτουργικότητας της «Επικοινωνίας», σε όλους τους οικονομικούς φορείς που έλαβαν μέρος στη διαδικασία ανάθεσης, εκτός από όσους αποκλείστηκαν οριστικά, ιδίως δυνάμει της παρ. 1 του άρθρου 72 του ν. 4412/2016, την απόφαση κατακύρωσης, στην οποία αναφέρονται υποχρεωτικά οι προθεσμίες για την αναστολή της σύναψης σύμβασης, σύμφωνα με τα άρθρα 360 έως 372 του ν. 4412/2016, μαζί με αντίγραφο των πρακτικών κατάταξης των προσφερόντων και ανάδειξης προσωρινού Αναδόχου, και, επιπλέον, αναρτά τα δικαιολογητικά του προσωρινού Αναδόχου στα «Συνημμένα Ηλεκτρονικού Διαγωνισμού».

Μετά την έκδοση και κοινοποίηση της απόφασης κατακύρωσης οι προσφέροντες λαμβάνουν γνώση των οικονομικών προσφορών που αποσφραγίστηκαν, της κατάταξης των προσφορών και των υποβληθέντων δικαιολογητικών κατακύρωσης, με ενέργειες της αναθέτουσας αρχής. Κατά της απόφασης κατακύρωσης χωρεί προδικαστική προσφυγή ενώπιον της ΕΑΔΗΣΥ, σύμφωνα με την παράγραφο 3.4 της παρούσας. Δεν επιτρέπεται η άσκηση άλλης διοικητικής προσφυγής κατά της ανωτέρω απόφασης.

3.3.2. Η απόφαση κατακύρωσης καθίσταται οριστική, εφόσον συντρέξουν οι ακόλουθες προϋποθέσεις σωρευτικά:

α) κοινοποιηθεί η απόφαση κατακύρωσης σε όλους τους οικονομικούς φορείς που δεν έχουν αποκλειστεί οριστικά

β) παρέλθει άπρακτη η προθεσμία άσκησης προδικαστικής προσφυγής ή σε περίπτωση άσκησης, παρέλθει άπρακτη η προθεσμία άσκησης αίτησης αναστολής κατά της απόφασης της ΕΑΔΗΣΥ και σε περίπτωση άσκησης αίτησης αναστολής κατά της απόφασης της ΕΑΔΗΣΥ, εκδοθεί απόφαση επί της αίτησης, με την επιφύλαξη της χορήγησης προσωρινής διαταγής, σύμφωνα με όσα ορίζονται στο τελευταίο εδάφιο της παρ. 4 του άρθρου 372 του ν. 4412/2016

γ) ολοκληρωθεί επιτυχώς ο προ συμβατικός έλεγχος από το Ελεγκτικό Συνέδριο, σύμφωνα με τα άρθρα 324 έως 327 του ν. 4700/2020, εφόσον απαιτείται

δ) ο προσωρινός Ανάδοχος, υποβάλλει, στην περίπτωση που απαιτείται και έπειτα από σχετική πρόσκληση, υπεύθυνη δήλωση, που υπογράφεται σύμφωνα με όσα ορίζονται στο άρθρο 79Α του ν. 4412/2016, στην οποία δηλώνεται ότι, δεν έχουν επέλθει στο πρόσωπό του οψιγενείς μεταβολές κατά την έννοια του άρθρου 104 του ν. 4412/2016 και μόνον στην περίπτωση του προ συμβατικού ελέγχου ή της άσκησης προδικαστικής προσφυγής κατά της απόφασης κατακύρωσης. Η υπεύθυνη δήλωση ελέγχεται από την Αναθέτουσα Αρχή και μνημονεύεται στο συμφωνητικό. Εφόσον δηλωθούν οψιγενείς μεταβολές, η δήλωση ελέγχεται από την Επιτροπή Διαγωνισμού, η οποία εισηγείται προς το αρμόδιο αποφαινόμενο όργανο.

Μετά από την οριστικοποίηση της απόφασης κατακύρωσης η Αναθέτουσα Αρχή προσκαλεί τον ανάδοχο, μέσω της λειτουργικότητας της «Επικοινωνίας», να προσέλθει για υπογραφή του συμφωνητικού, θέτοντάς του προθεσμία δεκαπέντε (15) ημερών από την κοινοποίηση της σχετικής ειδικής πρόσκλησης. Η σύμβαση θεωρείται συναφθείσα με την κοινοποίηση της πρόσκλησης του προηγούμενου εδαφίου στον ανάδοχο.

Πριν την υπογραφή της σύμβασης υποβάλλεται η υπεύθυνη δήλωση της κοινής απόφασης των Υπουργών Ανάπτυξης και Επικρατείας 20977/23-8-2007 (Β' 1673) «Δικαιολογητικά για την τήρηση των μητρώων του ν. 3310/2005 όπως τροποποιήθηκε με το ν3414/2005».

Επιπλέον σε εφαρμογή του Συστήματος Διαχείρισης και Ελέγχου των Δράσεων και των Έργων του Ταμείου Ανάκαμψης και Ανθεκτικότητας, όπως αυτό περιγράφεται στην υπ' αριθ. 119126 ΕΞ 2021/28.09.2021 (Β' 4498) Υπουργική Απόφαση, όπως τροποποιήθηκε με την υπ' αριθ. 52415 ΕΞ2022/15.04.2022 (ΦΕΚ Β' 1927) Υπουργική Απόφαση και ισχύει, και βάσει των διατάξεων του άρθρου 20 του Ν.4557/2018 (Α' 139), ο ανάδοχος θα προσκομίσει:

i. Για τις περιπτώσεις οντοτήτων που έχουν υποχρέωση εγγραφής στο Κεντρικό Μητρώο Πραγματικών Δικαιούχων του ν.4557/2018, Κεντρικό Μητρώο Πραγματικών Δικαιούχων ως ισχύει, προσκομίζεται σχετική εκτύπωση των στοιχείων και πληροφοριών από το εν λόγω Μητρώο, συνοδευόμενη από Υπεύθυνη Δήλωση της παρ. 4 του άρθρου 8 του ν.1599/1986 (Α' 75), αρμοδίως υπογεγραμμένη, στην οποία θα δηλώνονται τα στοιχεία των πραγματικών δικαιούχων του αποδέκτη των κονδυλίων ή του αναδόχου (κατ' ελάχιστον, όνομα, επώνυμο, αριθμός φορολογικού μητρώου και ημερομηνία γέννησης), όπως αυτός ορίζεται στο άρθρο 3 σημείο 6 της Οδηγίας (ΕΕ) 2015/849 του Ευρωπαϊκού Κοινοβουλίου και του Συμβουλίου, το οποίο ενσωματώθηκε στην παρ. 17 του άρθρου 3 του ν.4557/18.

ii. Για τις περιπτώσεις εισηγμένων εταιρειών σε ρυθμιζόμενη αγορά ή σε Πολυμερή Μηχανισμό Διαπραγμάτευσης, προσκομίζονται τα στοιχεία που προβλέπονται στην παράγραφο 2 του άρθρου 20 του ν.4557/2018 (Α' 139), τα οποία, σε κάθε περίπτωση, συνοδεύονται από Υπεύθυνη Δήλωση της παρ. 4 του άρθρου 8 του ν.1599/1986 (Α' 75), αρμοδίως υπογεγραμμένη, στην οποία θα δηλώνονται τα στοιχεία των φυσικών προσώπων (κατ' ελάχιστον, όνομα, επώνυμο, αριθμός φορολογικού μητρώου και ημερομηνία γέννησης) που κατέχουν άμεσα ή έμμεσα μετοχές με δικαίωμα ψήφου άνω του 5% ή που λογίζονται ως ΠΔ κατά την έννοια του άρθρου 3 σημείο 6 της Οδηγίας (ΕΕ) 2015/849.

iii. Για την περίπτωση ένωσης οικονομικών φορέων που υπέβαλαν κοινή προσφορά, υποβάλλουν τα παραπάνω για κάθε οικονομικό φορέα που συμμετέχει στην ένωση, σύμφωνα με τα ειδικότερα προβλεπόμενα στο άρθρο 19 παρ. 2 του ν.4412/2016.

Η προαναφερθείσα υποχρέωση προσκόμισης Υπεύθυνης Δήλωσης εφαρμόζεται και για την περίπτωση που ο οικονομικός φορέας ανάδοχος είναι αλλοδαπός φορέας, οπότε και προσκομίζεται κείμενο ανάλογης αποδεικτικής αξίας, σύμφωνα με τις διατάξεις της χώρας προέλευσής του, το οποίο θα συνοδεύεται από επίσημη μετάφρασή του στα Ελληνικά κατά τα οριζόμενα στο άρθρο 454 του Κώδικα Πολιτικής Δικονομίας και άρθρου 36 του Κώδικα περί Δικηγόρων (ν.4194/2013).

Επισημαίνεται ότι στην ανωτέρω αναφερθείσα υπεύθυνη δήλωση του αναδόχου σχετικά με τον πραγματικό δικαιούχο, πρέπει επίσης είτε να δηλώνεται ρητά ότι δεν υπάρχει υπεργολαβία, είτε να αναφέρονται τα απαιτούμενα στοιχεία και να υποβάλλεται ως συνοδευτικό έγγραφο και η σύμβαση υπεργολαβίας.

Σε περίπτωση επικαιροποίησης των στοιχείων των πραγματικών δικαιούχων μέχρι την αποπληρωμή του έργου, οι αποδέκτες των κονδυλίων/ανάδοχοι οφείλουν να γνωστοποιούν στον Φορέα Υλοποίησης τα

επικαιροποιημένα στοιχεία εντός των προβλεπόμενων προθεσμιών ως αυτές ορίζονται κατά περίπτωση στους νόμους ν.4557/2018 και 3556/2007.

Στην περίπτωση που ο Ανάδοχος δεν προσέλθει να υπογράψει το ως άνω συμφωνητικό μέσα στην τεθείσα προθεσμία, με την επιφύλαξη αντικειμενικών λόγων ανωτέρας βίας, κηρύσσεται έκπτωτος, καταπίπτει υπέρ της αναθέτουσας αρχής η εγγυητική επιστολή συμμετοχής του και ακολουθείται η ίδια, ως άνω διαδικασία, για τον προσφέροντα που υπέβαλε την αμέσως επόμενη πλέον συμφέρουσα από οικονομική άποψη προσφορά. Αν κανένας από τους προσφέροντες δεν προσέλθει για την υπογραφή του συμφωνητικού, η διαδικασία ανάθεσης ματαιώνεται σύμφωνα με την παράγραφο 3.5 της παρούσας διακήρυξης. Στην περίπτωση αυτή, η Αναθέτουσα Αρχή μπορεί να αναζητήσει αποζημίωση, πέρα από την καταπίπτουσα εγγυητική επιστολή, ιδίως δυνάμει των άρθρων 197 και 198 ΑΚ.

Εάν η Αναθέτουσα Αρχή δεν απευθύνει την ειδική πρόσκληση για την υπογραφή του συμφωνητικού εντός χρονικού διαστήματος εξήντα (60) ημερών από την οριστικοποίηση της απόφασης κατακύρωσης, με την επιφύλαξη της ύπαρξης επιτακτικού λόγου δημόσιου συμφέροντος ή αντικειμενικών λόγων ανωτέρας βίας, ο Ανάδοχος δικαιούται να απέχει από την υπογραφή του συμφωνητικού, χωρίς να εκπέσει η εγγύηση συμμετοχής του, καθώς και να αναζητήσει αποζημίωση ιδίως δυνάμει των άρθρων και 198 ΑΚ.

3.4 Προδικαστικές Προσφυγές - Προσωρινή και Οριστική Δικαστική Προστασία

Α. Κάθε ενδιαφερόμενος, ο οποίος έχει ή είχε συμφέρον να του ανατεθεί η συγκεκριμένη δημόσια σύμβαση και έχει υποστεί ή ενδέχεται να υποστεί ζημία από εκτελεστή πράξη ή παράλειψη της αναθέτουσας αρχής κατά παράβαση της ευρωπαϊκής ενωσιακής ή εσωτερικής νομοθεσίας στον τομέα των δημοσίων συμβάσεων, έχει δικαίωμα να προσφύγει στην Ενιαία Αρχή Δημοσίων Συμβάσεων (ΕΑΔΗΣΥ), σύμφωνα με τα ειδικότερα οριζόμενα στα άρθρα 345 επ. ν. 4412/2016 και 1 επ. π.Δ 39/2017, στρεφόμενος με προδικαστική προσφυγή, κατά πράξης ή παράλειψης της αναθέτουσας αρχής, προσδιορίζοντας ειδικώς τις νομικές και πραγματικές αιτιάσεις που δικαιολογούν το αίτημά του.

Σε περίπτωση προσφυγής κατά πράξης της αναθέτουσας αρχής, η προθεσμία για την άσκηση της προδικαστικής προσφυγής είναι:

(α) δέκα (10) ημέρες από την κοινοποίηση της προσβαλλόμενης πράξης στον ενδιαφερόμενο οικονομικό φορέα αν η πράξη κοινοποιήθηκε με ηλεκτρονικά μέσα ή τηλεομοιοτυπία ή

(β) δεκαπέντε (15) ημέρες από την κοινοποίηση της προσβαλλόμενης πράξης σε αυτόν αν χρησιμοποιήθηκαν άλλα μέσα επικοινωνίας, άλλως

(γ) δέκα (10) ημέρες από την πλήρη, πραγματική ή τεκμαιρόμενη, γνώση της πράξης που βλάπτει τα συμφέροντα του ενδιαφερόμενου οικονομικού φορέα. Ειδικά για την άσκηση προσφυγής κατά προκήρυξης, η πλήρης γνώση αυτής τεκμαίρεται μετά την πάροδο δεκαπέντε (15) ημερών από τη δημοσίευση στο ΚΗΜΔΗΣ

Σε περίπτωση παράλειψης που αποδίδεται στην Αναθέτουσα Αρχή, η προθεσμία για την άσκηση της προδικαστικής προσφυγής είναι δεκαπέντε (15) ημέρες από την επομένη της συντέλεσης της προσβαλλόμενης παράλειψης.

Οι προθεσμίες ως προς την υποβολή των προδικαστικών προσφυγών και των παρεμβάσεων αρχίζουν την επομένη της ημέρας της προαναφερθείσας κατά περίπτωση κοινοποίησης ή γνώσης και λήγουν όταν περάσει ολόκληρη η τελευταία ημέρα και ώρα 23:59:59 και, αν αυτή είναι εξαιρετέα ή Σάββατο, όταν περάσει ολόκληρη η επομένη εργάσιμη ημέρα και ώρα 23:59:59.

Η προδικαστική προσφυγή συντάσσεται υποχρεωτικά με τη χρήση του τυποποιημένου εντύπου του Παραρτήματος Ι του π.Δ/τος 39/2017 και κατατίθεται ηλεκτρονικά μέσω της λειτουργικότητας «Επικοινωνία» στην ηλεκτρονική περιοχή του συγκεκριμένου διαγωνισμού, επιλέγοντας την ένδειξη «Προδικαστική Προσφυγή» σύμφωνα με το άρθρο 18 της Κ.Υ.Α. Προμήθειες και Υπηρεσίες.

Για το παραδεκτό της άσκησης της προδικαστικής προσφυγής κατατίθεται παράβολο από τον προσφεύγοντα υπέρ του Ελληνικού Δημοσίου, σύμφωνα με όσα ορίζονται στο άρθρο 363 Ν. 4412/2016. Η επιστροφή του παράβολου στον προσφεύγοντα γίνεται: α) σε περίπτωση ολικής ή μερικής αποδοχής της προσφυγής του, β) όταν η Αναθέτουσα Αρχή ανακαλεί την προσβαλλόμενη πράξη ή προβαίνει στην οφειλόμενη ενέργεια πριν από την έκδοση της απόφασης της ΕΑΔΗΣΥ επί της προσφυγής, γ) σε περίπτωση παραίτησης του προσφεύγοντα από την προσφυγή του έως και δέκα (10) ημέρες από την κατάθεση της προσφυγής.

Η προθεσμία για την άσκηση της προδικαστικής προσφυγής και η άσκησή της κωλύουν τη σύναψη της σύμβασης επί ποινή ακυρότητας, η οποία διαπιστώνεται με απόφαση της ΕΑΔΗΣΥ μετά από άσκηση προδικαστικής προσφυγής, σύμφωνα με το άρθρο 368 του ν. 4412/2016 και 20 π.Δ 39/2017. Όμως, μόνη η άσκηση της προδικαστικής προσφυγής δεν κωλύει την πρόοδο της διαγωνιστικής διαδικασίας, υπό την επιφύλαξη χορήγησης από το Κλιμάκιο προσωρινής προστασίας σύμφωνα με το άρθρο 366 παρ. 1-2 ν. 4412/2016 και 15 παρ. 1-4 π.Δ 39/2017.

Η προηγούμενη παράγραφος δεν εφαρμόζεται στην περίπτωση που, κατά τη διαδικασία σύναψης της παρούσας σύμβασης, υποβληθεί μόνο μία (1) προσφορά.

Μετά την, κατά τα ως άνω, ηλεκτρονική κατάθεση της προδικαστικής προσφυγής η Αναθέτουσα Αρχή, μέσω της λειτουργίας «Επικοινωνία»:

α) Κοινοποιεί την προσφυγή το αργότερο έως την επομένη εργάσιμη ημέρα από την κατάθεσή της σε κάθε ενδιαφερόμενο τρίτο, ο οποίος μπορεί να θίγεται από την αποδοχή της προσφυγής, προκειμένου να ασκήσει το, προβλεπόμενο από τα άρθρα 362 παρ. 3 και 7 π.Δ 39/2017, δικαίωμα παρέμβασής του στη διαδικασία εξέτασης της προσφυγής, για τη διατήρηση της ισχύος της προσβαλλόμενης πράξης, προσκομίζοντας όλα τα κρίσιμα έγγραφα που έχει στη διάθεσή του.

β) Διαβιβάζει στην ΕΑΔΗΣΥ, το αργότερο εντός δεκαπέντε (15) ημερών από την ημέρα κατάθεσης, τον πλήρη φάκελο της υπόθεσης, τα αποδεικτικά κοινοποίησης στους ενδιαφερόμενους τρίτους αλλά και την Έκθεση Απόψεων της επί της προσφυγής. Στην Έκθεση Απόψεων η Αναθέτουσα Αρχή μπορεί να παραθέσει αρχική ή συμπληρωματική αιτιολογία για την υποστήριξη της προσβαλλόμενης με την προδικαστική προσφυγή πράξης.

γ) Κοινοποιεί σε όλα τα μέρη την Έκθεση Απόψεων, τις Παρεμβάσεις και τα σχετικά έγγραφα που τυχόν τη συνοδεύουν, μέσω του ηλεκτρονικού τόπου του διαγωνισμού το αργότερο έως την επομένη εργάσιμη ημέρα από την κατάθεσή τους.

δ) Συμπληρωματικά υπομνήματα κατατίθενται από οποιοδήποτε από τα μέρη μέσω της πλατφόρμας του ΕΣΗΔΗΣ το αργότερο εντός πέντε (5) ημερών από την κοινοποίηση των απόψεων της αναθέτουσας αρχής.

Η άσκηση της προδικαστικής προσφυγής αποτελεί προϋπόθεση για την άσκηση των ένδικων βοηθημάτων της αίτησης αναστολής και της αίτησης ακύρωσης του άρθρου 372 ν. 4412/2016 κατά των εκτελεστών πράξεων ή παραλείψεων της αναθέτουσας αρχής.

Β. Όποιος έχει έννομο συμφέρον μπορεί να ζητήσει, με το ίδιο δικόγραφο εφαρμοζόμενων αναλογικά των διατάξεων του π.Δ 18/1989, την αναστολή εκτέλεσης της απόφασης της ΕΑΔΗΣΥ και την ακύρωσή της ενώπιον του Διοικητικού Εφετείου Αθηνών. Το αυτό ισχύει και σε περίπτωση σιωπηρής απόρριψης της προδικαστικής προσφυγής από την ΕΑΔΗΣΥ Δικαίωμα άσκησης του ως άνω ένδικου βοηθήματος έχει και η Αναθέτουσα Αρχή, αν η ΕΑΔΗΣΥ κάνει δεκτή την προδικαστική προσφυγή, αλλά και αυτός του οποίου έχει γίνει εν μέρει δεκτή η προδικαστική προσφυγή.

Με την απόφαση της ΕΑΔΗΣΥ λογίζονται ως συμπροσβαλλόμενες και όλες οι συναφείς προς την ανωτέρω απόφαση πράξεις ή παραλείψεις της αναθέτουσας αρχής, εφόσον έχουν εκδοθεί ή συντελεστεί αντιστοίχως έως τη συζήτηση της ως άνω αίτησης στο Δικαστήριο.

Η αίτηση αναστολής και ακύρωσης περιλαμβάνει μόνο αιτιάσεις που είχαν προταθεί με την προδικαστική προσφυγή ή αφορούν στη διαδικασία ενώπιον της ΕΑΔΗΣΥ ή το περιεχόμενο των

αποφάσεών της. Η Αναθέτουσα Αρχή, εφόσον ασκήσει την αίτηση της παρ. 1 του άρθρου 372 του ν. 4412/2016, μπορεί να προβάλει και οψιγενείς ισχυρισμούς αναφορικά με τους επιτακτικούς λόγους δημοσίου συμφέροντος, οι οποίοι καθιστούν αναγκαία την άμεση ανάθεση της σύμβασης.

Η ως άνω αίτηση κατατίθεται στο ως αρμόδιο δικαστήριο μέσα σε προθεσμία δέκα (10) ημερών από κοινοποίηση ή την πλήρη γνώση της απόφασης ή από την παρέλευση της προθεσμίας για την έκδοση της απόφασης επί της προδικαστικής προσφυγής, ενώ η δικάσιμος για την εκδίκαση της αίτησης ακύρωσης δεν πρέπει να απέχει πέραν των εξήντα (60) ημερών από την κατάθεση του δικογράφου.

Αντίγραφο της αίτησης με κλήση κοινοποιείται με τη φροντίδα του αιτούντος προς την ΕΑΔΗΣΥ, την Αναθέτουσα Αρχή, αν δεν έχει ασκήσει αυτή την αίτηση, και προς κάθε τρίτο ενδιαφερόμενο, την κλήτευση του οποίου διατάσσει με πράξη του ο Πρόεδρος ή ο προεδρεύων του αρμόδιου Δικαστηρίου ή Τμήματος έως την επόμενη ημέρα από την κατάθεση της αίτησης. Ο αιτών υποχρεούται επί ποινή απαραδέκτου του ενδίκου βοηθήματος να προβεί στις παραπάνω κοινοποιήσεις εντός αποκλειστικής προθεσμίας δύο (2) ημερών από την έκδοση και την παραλαβή της ως άνω πράξης του Δικαστηρίου. Εντός αποκλειστικής προθεσμίας δέκα (10) ημερών από την ως άνω κοινοποίηση της αίτησης κατατίθεται η παρέμβαση και διαβιβάζονται ο φάκελος και οι απόψεις των παθητικώς νομιμοποιούμενων. Εντός της ίδιας προθεσμίας κατατίθενται στο Δικαστήριο και τα στοιχεία που υποστηρίζουν τους ισχυρισμούς των διαδίκων.

Επιπρόσθετα, η παρέμβαση κοινοποιείται με επιμέλεια του παρεμβαίνοντος στα λοιπά μέρη της δίκης εντός δύο (2) ημερών από την κατάθεσή της, αλλιώς λογίζεται ως απαράδεκτη. Το διατακτικό της δικαστικής απόφασης εκδίδεται εντός δεκαπέντε (15) ημερών από τη συζήτηση της αίτησης ή από την προθεσμία για την υποβολή υπομνημάτων.

Η προθεσμία για την άσκηση και η άσκηση της αίτησης ενώπιον του αρμοδίου δικαστηρίου κωλύουν τη σύναψη της σύμβασης μέχρι την έκδοση της οριστικής δικαστικής απόφασης, εκτός εάν με προσωρινή διαταγή ο αρμόδιος δικαστής αποφανθεί διαφορετικά. Επίσης, η προθεσμία για την άσκηση και η άσκησή της αίτησης κωλύουν την πρόοδο της διαδικασίας ανάθεσης για χρονικό διάστημα δεκαπέντε (15) ημερών από την άσκηση της αίτησης, εκτός εάν με την προσωρινή διαταγή ο αρμόδιος δικαστής αποφανθεί διαφορετικά. Για την άσκηση της αιτήσεως κατατίθεται παράβολο, σύμφωνα με τα ειδικότερα οριζόμενα στο άρθρο 372 παρ. 5 του Ν. 4412/2016.

Αν ο ενδιαφερόμενος δεν αιτήθηκε ή αιτήθηκε ανεπιτυχώς την αναστολή και η σύμβαση υπογράφηκε και η εκτέλεσή της ολοκληρώθηκε πριν από τη συζήτηση της αίτησης, εφαρμόζεται αναλόγως η παρ. 2 του άρθρου 32 του π.Δ 18/1989.

Αν το δικαστήριο ακυρώσει πράξη ή παράλειψη της αναθέτουσας αρχής μετά τη σύναψη της σύμβασης, το κύρος της τελευταίας δεν θίγεται, εκτός αν πριν από τη σύναψη αυτής είχε ανασταλεί η διαδικασία σύναψης της σύμβασης. Στην περίπτωση που η σύμβαση δεν είναι άκυρη, ο ενδιαφερόμενος δικαιούται να αξιώσει αποζημίωση, σύμφωνα με τα αναφερόμενα στο άρθρο 373 του ν. 4412/2016.

Με την επιφύλαξη των διατάξεων του ν. 4412/2016, για την εκδίκαση των διαφορών του παρόντος άρθρου εφαρμόζονται οι διατάξεις του π.Δ 18/1989.

3.5 Ματαίωση Διαδικασίας

Η Αναθέτουσα Αρχή ματαιώνει ή δύναται να ματαιώσει εν όλω ή εν μέρει, αιτιολογημένα, τη διαδικασία ανάθεσης, για τους λόγους και υπό τους όρους του άρθρου 106 του ν. 4412/2016, μετά από γνώμη της αρμόδιας Επιτροπής του Διαγωνισμού. Επίσης, αν διαπιστωθούν σφάλματα ή παραλείψεις σε οποιοδήποτε στάδιο της διαδικασίας ανάθεσης, μπορεί, μετά από γνώμη της ως άνω Επιτροπής, να ακυρώσει μερικώς τη διαδικασία ή να αναμορφώσει ανάλογα το αποτέλεσμα της ή να αποφασίσει την επανάληψή της από το σημείο που εμφιλοχώρησε το σφάλμα ή η παράλειψη.

Ειδικότερα, η Αναθέτουσα Αρχή ματαιώνει τη διαδικασία σύναψης όταν αυτή αποβεί άγονη είτε λόγω μη υποβολής προσφοράς είτε λόγω απόρριψης όλων των προσφορών, καθώς και στην περίπτωση του δευτέρου εδαφίου της παρ. 7 του άρθρου 105, περί κατακύρωσης και σύναψης σύμβασης.

Επίσης μπορεί να ματαιώσει τη διαδικασία: α) λόγω παράτυπης διεξαγωγής της διαδικασίας ανάθεσης, εκτός εάν μπορεί να θεραπεύσει το σφάλμα ή την παράλειψη σύμφωνα με την παρ. 3 του άρθρου 106, β) αν οι οικονομικές και τεχνικές παράμετροι που σχετίζονται με τη διαδικασία ανάθεσης άλλαξαν ουσιωδώς και η εκτέλεση του συμβατικού αντικειμένου δεν ενδιαφέρει πλέον την Αναθέτουσα Αρχή ή τον φορέα για τον οποίο προορίζεται το υπό ανάθεση αντικείμενο, γ) αν λόγω ανωτέρας βίας, δεν είναι δυνατή η κανονική εκτέλεση της σύμβασης, δ) αν η επιλεγείσα προσφορά κριθεί ως μη συμφέρουσα από οικονομική άποψη, ε) στην περίπτωση των παρ. 3 και 4 του άρθρου 97, περί χρόνου ισχύος προσφορών, στ) για άλλους επιτακτικούς λόγους δημοσίου συμφέροντος, όπως ιδίως, δημόσιας υγείας ή προστασίας του περιβάλλοντος.

4 ΟΡΟΙ ΕΚΤΕΛΕΣΗΣ ΤΗΣ ΣΥΜΒΑΣΗΣ

4.1 Εγγυήσεις (καλής εκτέλεσης, καλής λειτουργίας και προκαταβολής)

4.1.1 Εγγύηση καλής εκτέλεσης

Για την υπογραφή της σύμβασης απαιτείται η παροχή εγγύησης καλής εκτέλεσης, σύμφωνα με το άρθρο 72 παρ. 4 του ν. 4412/2016, το ύψος της οποίας ανέρχεται σε ποσοστό **4%** επί της εκτιμώμενης αξίας της σύμβασης, χωρίς να συμπεριλαμβάνονται τα δικαιώματα προαίρεσης και η οποία κατατίθεται μέχρι και την υπογραφή του συμφωνητικού.

Η εγγύηση καλής εκτέλεσης, προκειμένου να γίνει αποδεκτή, πρέπει να περιλαμβάνει κατ' ελάχιστον τα αναφερόμενα στην παρ. 12 του άρθρου 72 του ν. 4412/2016 στοιχεία, πλην αυτού της περ. η (βλ. την παράγραφο 2.1.5 της παρούσας), και, επιπλέον, τον τίτλο και τον αριθμό της σχετικής σύμβασης, εφόσον ο τελευταίος είναι γνωστός. Το περιεχόμενό της είναι σύμφωνο με το υπόδειγμα που περιλαμβάνεται στο Παράρτημα VI της Διακήρυξης και τα οριζόμενα στο άρθρο 72 του ν. 4412/2016.

Η εγγύηση καλής εκτέλεσης της σύμβασης καλύπτει συνολικά και χωρίς διακρίσεις την εφαρμογή όλων των όρων της σύμβασης και κάθε απαίτηση της αναθέτουσας αρχής έναντι του Αναδόχου.

Σε περίπτωση τροποποίησης της σύμβασης κατά την παράγραφο 4.5, η οποία συνεπάγεται αύξηση της συμβατικής αξίας, ο Ανάδοχος οφείλει να καταθέσει μέχρι την υπογραφή της τροποποιημένης σύμβασης, συμπληρωματική εγγύηση καλής εκτέλεσης, το ύψος της οποίας ανέρχεται σε ποσοστό 4% επί του ποσού της αύξησης της αξίας της σύμβασης.

Η εγγύηση καλής εκτέλεσης καταπίπτει υπέρ της αναθέτουσας αρχής στην περίπτωση παραβίασης, από τον ανάδοχο, των όρων της σύμβασης, όπως αυτή ειδικότερα ορίζει.

Ο χρόνος ισχύος της εγγύησης καλής εκτέλεσης πρέπει να είναι μεγαλύτερος από τον συμβατικό χρόνο, κατά διάστημα τουλάχιστον δύο (2) μηνών. Η εγγύηση καλής εκτέλεσης επιστρέφεται στο σύνολό της μετά από την ποσοτική και ποιοτική παραλαβή του συνόλου του αντικειμένου της σύμβασης. Αν οι υπηρεσίες είναι διαιρετές και η παράδοση γίνεται, σύμφωνα με τη σύμβαση, τμηματικά, η εγγύηση καλής εκτέλεσης αποδεσμεύεται σταδιακά, κατά το ποσόν που αναλογεί στην αξία του τμήματος της υπηρεσίας που παραλήφθηκε οριστικά (15% με την οριστική παραλαβή της Φάσης Α, 45% με την οριστική παραλαβή των Φάσεων Β και Γ, 20% με την οριστική παραλαβή των Φάσεων Δ και Ε και 20% με την οριστική παραλαβή της Φάσης ΣΤ). Για τη σταδιακή αποδέσμευσή της απαιτείται προηγούμενη γνωμοδότηση του αρμόδιου συλλογικού οργάνου. Εάν στο πρωτόκολλο παραλαβής αναφέρονται παρατηρήσεις ή υπάρχει εκπρόθεσμη παράδοση, η παραπάνω σταδιακή αποδέσμευση γίνεται μετά από την αντιμετώπιση, σύμφωνα με όσα προβλέπονται, των παρατηρήσεων και του εκπρόθεσμου.

4.1.2 Εγγύηση καλής λειτουργίας

Απαιτείται η προσκόμιση «εγγύησης καλής λειτουργίας» για την αποκατάσταση των ελαττωμάτων που ανακύπτουν ή των ζημιών που προκαλούνται από δυσλειτουργία του συστήματος κατά την περίοδο εγγύησης καλής λειτουργίας. Το ύψος της «εγγύησης καλής λειτουργίας» ορίζεται στο ποσό των ενενήντα χιλιάδων ευρώ (90.000€), σύμφωνα με το σχετικό υπόδειγμα του Παραρτήματος VI της διακήρυξης.

Η επιστροφή της ανωτέρω εγγύησης λαμβάνει χώρα μετά την ολοκλήρωση της περιόδου εγγύησης καλής λειτουργίας, σύμφωνα με τα οριζόμενα στην παράγραφο 6.6. της παρούσας¹⁰.

Ο χρόνος ισχύος της εγγυητικής καλής λειτουργίας είναι κατά δύο (2) μήνες μεγαλύτερος από το χρόνο εγγυητικής περιόδου που θα προσφέρει ο Ανάδοχος.

¹⁰ Άρθρο 72 παρ. 10 του Ν. 4412/16

4.1.3 Εγγύηση προκαταβολής

Στην περίπτωση χορήγησης προκαταβολής, σύμφωνα με την παράγραφο 5.1.1. της παρούσας, απαιτείται από τον ανάδοχο «εγγύηση προκαταβολής» για ποσό ίσο με αυτό της προκαταβολής, σύμφωνα με το υπόδειγμα που περιλαμβάνεται στο Παράρτημα VI της Διακήρυξης. Η προκαταβολή και η εγγύηση προκαταβολής μπορούν να χορηγούνται τμηματικά, σύμφωνα με την παράγραφο 5.1.1. της παρούσας (τρόπος πληρωμής).

Η απόσβεση της προκαταβολής πραγματοποιείται και η εγγύηση προκαταβολής επιστρέφεται μετά από την οριστική ποσοτική και ποιοτική παραλαβή των υπηρεσιών.

Σε περίπτωση που στο πρωτόκολλο οριστικής και ποσοτικής παραλαβής αναφέρονται παρατηρήσεις ή υπάρχει εκπρόθεσμη παροχή, η επιστροφή της εγγύησης προκαταβολής γίνεται μετά από την αντιμετώπιση, σύμφωνα με όσα προβλέπονται, των παρατηρήσεων και του εκπρόθεσμου.

4.2 Συμβατικό Πλαίσιο – Εφαρμοστέα Νομοθεσία

Κατά την εκτέλεση της σύμβασης εφαρμόζονται οι διατάξεις του ν. 4412/2016, οι όροι της παρούσας διακήρυξης και συμπληρωματικά ο Αστικός Κώδικας.

4.3 Όροι εκτέλεσης της σύμβασης

4.3.1 Κατά την εκτέλεση της σύμβασης ο Ανάδοχος τηρεί τις υποχρεώσεις στους τομείς του περιβαλλοντικού, κοινωνικοασφαλιστικού και εργατικού δικαίου, που έχουν θεσπισθεί με το δίκαιο της Ένωσης, το εθνικό δίκαιο, συλλογικές συμβάσεις ή διεθνείς διατάξεις περιβαλλοντικού, κοινωνικοασφαλιστικού και εργατικού δικαίου, σύμφωνα με τον Ν. 4412/2016.

Η τήρηση των εν λόγω υποχρεώσεων από τον ανάδοχο και τους υπεργολάβους του ελέγχεται και βεβαιώνεται από τα όργανα που επιβλέπουν την εκτέλεση της σύμβασης και τις αρμόδιες δημόσιες αρχές και υπηρεσίες που ενεργούν εντός των ορίων της ευθύνης και της αρμοδιότητάς τους.

4.3.2 Ο Ανάδοχος δεσμεύεται ότι:

α) κατά τον σχεδιασμό, την ανάπτυξη και την παραγωγική λειτουργία συστημάτων τεχνητής νοημοσύνης λαμβάνει τα κατάλληλα μέτρα, προκειμένου να διασφαλίζει τη συμβατότητα αυτών με το νομικό πλαίσιο, ιδίως, αναφορικά με την προστασία της ανθρώπινης αξιοπρέπειας, τον σεβασμό της ιδιωτικής ζωής και την προστασία των δεδομένων προσωπικού χαρακτήρα, την απαγόρευση των διακρίσεων, την ισότητα γυναικών και ανδρών, την ελευθερία της έκφρασης, την καθολική πρόσβαση των ατόμων με αναπηρία, τα δικαιώματα των εργαζομένων και την αρχή της χρηστής διοίκησης. (άρθρο 7 παρ. 3 ν. 4961/2022)

β) τα συστήματα τεχνητής νοημοσύνης που θα σχεδιάσει ή αναπτύξει θα παραδοθούν στην Αναθέτουσα Αρχή με όρους ώστε η Αναθέτουσα Αρχή να δύναται να μελετά τον τρόπο λειτουργίας του συστήματος και τις παραμέτρους που, ενόψει του επιδιωκόμενου σκοπού, λαμβάνονται υπόψη για τη λήψη ή την υποστήριξη αποφάσεων ή την έκδοση πράξεων, να βελτιώνει το σύστημα και να δημοσιεύει ή να διαθέτει με οποιονδήποτε τρόπο τις βελτιώσεις αυτές. (άρθρο 7 παρ. 2 ν. 4961/2022).

4.3.3 Ο Ανάδοχος δεσμεύεται ότι:

α) σε όλα τα στάδια που προηγήθηκαν της σύμβασης δεν ενήργησε αθέμιτα, παράνομα ή καταχρηστικά και ότι θα εξακολουθήσει να μην ενεργεί κατ' αυτόν τον τρόπο κατά το στάδιο εκτέλεσης της σύμβασης,

β) ότι θα δηλώσει αμελλητί στην Αναθέτουσα Αρχή, από τη στιγμή που λάβει γνώση, οποιαδήποτε κατάσταση (ακόμη και ενδεχόμενη) σύγκρουσης συμφερόντων (προσωπικών, οικογενειακών, οικονομικών, πολιτικών ή άλλων κοινών συμφερόντων, συμπεριλαμβανομένων και αντικρουόμενων επαγγελματικών συμφερόντων) μεταξύ των νόμιμων ή εξουσιοδοτημένων εκπροσώπων του καθώς και υπαλλήλων ή συνεργατών τους οποίους απασχολεί στην εκτέλεση της σύμβασης (πχ με σύμβαση υπεργολαβίας) και μελών του προσωπικού της αναθέτουσας αρχής που εμπλέκονται καθ' οιονδήποτε

τρόπο στη διαδικασία εκτέλεσης της σύμβασης ή/και μπορούν να επηρεάσουν την έκβαση και τις αποφάσεις της αναθέτουσας αρχής περί την εκτέλεσή της, οποτεδήποτε και εάν η κατάσταση αυτή προκύψει κατά τη διάρκεια εκτέλεσης της σύμβασης

Οι υποχρεώσεις και οι απαγορεύσεις της ρήτρας αυτής ισχύουν, αν ο Ανάδοχος είναι ένωση, για όλα τα μέλη της ένωσης, καθώς και για τους υπεργολάβους που χρησιμοποιεί. Στο συμφωνητικό περιλαμβάνεται σχετική δεσμευτική δήλωση τόσο του Αναδόχου όσο και των υπεργολάβων του. Ο Ανάδοχος δεσμεύεται ότι τηρεί και πρόκειται να τηρήσει κατά τη διάρκεια εκτέλεσης του Έργου τα γραφόμενα στο Παράρτημα Χ, που αφορά στη ρήτρα ακεραιότητας.

4.3.4 Η εφαρμογή λογισμικού, που αναπτύσσεται στο πλαίσιο σύμβασης έργου και παραδίδεται από τον ανάδοχο στον φορέα του δημόσιου τομέα, περιλαμβάνει τον πηγαίο κώδικα και την αναγκαία τεκμηρίωση, σύμφωνα με τους κανόνες της επιστήμης, τα οποία θα πρέπει να καταχωρίζονται στο μητρώο της παρ. 1 του άρθρου 88 του Ν. 4727/2020. Η εφαρμογή λογισμικού, που θα αναπτυχθεί παραδίδεται στην ΑΑΔΕ με όρους ώστε η Υπηρεσία να μπορεί να μελετά τον τρόπο λειτουργίας της εφαρμογής λογισμικού, να το προσαρμόζει στις ανάγκες της, να βελτιώνει και να δημοσιεύει ή διαθέτει με οποιονδήποτε τρόπο τις βελτιώσεις της εφαρμογής λογισμικού που έχει επιφέρει σε οποιονδήποτε, εξαιρουμένων των περιπτώσεων που η δημοσίευση και διάθεση της εφαρμογής λογισμικού και των βελτιώσεών του δυσχεραίνει την εκτέλεση της αποστολής και την άσκηση αρμοδιοτήτων της ΑΑΔΕ ή προσκρούει στην προστασία κρατικών ή άλλων απορρήτων που προβλέπονται από τον νόμο ή στην προστασία της διανοητικής ιδιοκτησίας.

4.3.5 Σχετικά με τα συστήματα τεχνητής νοημοσύνης που θα αναπτυχθούν ο ανάδοχος υποχρεούται να παρέχει στην Αναθέτουσα Αρχή τις πληροφορίες των περ. β' και γ' της παρ. 1 και της παρ. 2 του άρθρου 6 του ν. 4961/2022, συμπεριλαμβανομένης της υποχρέωσης παραίτησής του από την άσκηση αξιώσεων που ενδέχεται να θέσουν σε κίνδυνο το δικαίωμα των φυσικών ή νομικών προσώπων για παροχή πληροφοριών, σύμφωνα με την παρ. 1 του άρθρου 6 του ν. 4961/2022 (άρθρο 7 παρ. 1 ν. 4961/2022).

4.4 Υπεργολαβία

4.4.1. Ο Ανάδοχος δεν απαλλάσσεται από τις συμβατικές του υποχρεώσεις και ευθύνες λόγω ανάθεσης της εκτέλεσης τμήματος/τμημάτων της σύμβασης σε υπεργολάβους. Η τήρηση των υποχρεώσεων της παρ. 2 του άρθρου 18 του ν. 4412/2016 από υπεργολάβους δεν αίρει την ευθύνη του κυρίου Αναδόχου.

4.4.2. Κατά την υπογραφή της σύμβασης ο κύριος Ανάδοχος υποχρεούται να αναφέρει στην Αναθέτουσα Αρχή το όνομα, τα στοιχεία επικοινωνίας και τους νόμιμους εκπροσώπους των υπεργολάβων του, οι οποίοι συμμετέχουν στην εκτέλεση αυτής, εφόσον είναι γνωστά τη συγκεκριμένη χρονική στιγμή. Επιπλέον, υποχρεούται να γνωστοποιεί στην Αναθέτουσα Αρχή κάθε αλλαγή των πληροφοριών αυτών, κατά τη διάρκεια της σύμβασης, καθώς και τις απαιτούμενες πληροφορίες σχετικά με κάθε νέο υπεργολάβο, τον οποίο ο κύριος Ανάδοχος χρησιμοποιεί εν συνεχεία στην εν λόγω σύμβαση, προσκομίζοντας τα σχετικά συμφωνητικά/δηλώσεις συνεργασίας. Σε περίπτωση διακοπής της συνεργασίας του Αναδόχου με υπεργολάβο/υπεργολάβους της σύμβασης, αυτός υποχρεούται σε άμεση γνωστοποίηση της διακοπής αυτής στην Αναθέτουσα Αρχή, οφείλει δε να διασφαλίσει την ομαλή εκτέλεση του τμήματος/των τμημάτων της σύμβασης είτε από τον ίδιο, είτε από νέο υπεργολάβο τον οποίο θα γνωστοποιήσει στην Αναθέτουσα Αρχή κατά την ως άνω διαδικασία.

Σε περίπτωση που ο ανάδοχος έχει στηριχθεί στις ικανότητες του υπεργολάβου όσον αφορά τη χρηματοοικονομική επάρκεια-τεχνική και επαγγελματική ικανότητα, σύμφωνα με τις απαιτήσεις της διακήρυξης, στην περίπτωση αντικατάστασής του ο ανάδοχος ενημερώνει εγγράφως την αναθέτουσα αρχή δύο (2) μήνες προ της αντικατάστασης και προσκομίζει τα αποδεικτικά μέσα της παραγράφου 2.2.9.2. Β3 ή Β4 αντίστοιχα. Η αναθέτουσα αρχή εξετάζει τα υποβληθέντα αποδεικτικά μέσα που αφορούν στις ικανότητες του υπεργολάβου, τα οποία, προκειμένου να γίνουν αποδεκτά, πρέπει

τουλάχιστον να καλύπτουν τις ικανότητες του αρχικού υπεργολάβου, στις ικανότητες του οποίου έχει στηριχθεί ο ανάδοχος. Σημειώνεται ότι ο υπεργολάβος οφείλει να πληροί τις προϋποθέσεις που αναφέρονται στην ενότητα «κριτήρια επιλογής» του άρθρου 2 της παρούσας, όπως αυτά εξειδικεύονται στις παραγράφους 2.2.4. έως 2.2.7.

4.4.3. Η Αναθέτουσα Αρχή επαληθεύει τη συνδρομή των λόγων αποκλεισμού για τους υπεργολάβους, όπως αυτοί περιγράφονται στην παράγραφο 2.2.3 και με τα αποδεικτικά μέσα της παραγράφου 2.2.9.2 της παρούσας, εφόσον το(α) τμήμα(τα) της σύμβασης, το(α) οποίο(α) ο Ανάδοχος προτίθεται να αναθέσει υπό μορφή υπεργολαβίας σε τρίτους, υπερβαίνουν σωρευτικά το ποσοστό του τριάντα τοις εκατό (30%) της συνολικής αξίας της σύμβασης. Επιπλέον, προκειμένου να μην αθετούνται οι υποχρεώσεις της παρ. 2 του άρθρου 18 του ν. 4412/2016, δύναται να επαληθεύσει τους ως άνω λόγους και για τμήμα ή τμήματα της σύμβασης που υπολείπονται του ως άνω ποσοστού.

Όταν από την ως άνω επαλήθευση προκύπτει ότι συντρέχουν λόγοι αποκλεισμού απαιτεί την αντικατάστασή του, κατά τα ειδικότερα αναφερόμενα στις παρ. 5 και 6 του άρθρου 131 του ν. 4412/2016.

4.5 Τροποποίηση σύμβασης κατά τη διάρκειά της

Η σύμβαση μπορεί να τροποποιείται κατά τη διάρκειά της, χωρίς να απαιτείται νέα διαδικασία σύναψης σύμβασης, σύμφωνα με τους όρους και τις προϋποθέσεις του άρθρου 132 του ν. 4412/2016, κατόπιν γνωμοδότησης της Ομάδας Διοίκησης Έργου (ΟΔΕ) που θα συγκροτηθεί σύμφωνα με τα οριζόμενα στην παράγραφο 8.8.6. της παρούσας.

Στο πλαίσιο ενεργοποίησης του **δικαιώματος προαίρεσης συντήρησης**, προβλέπεται ετήσια δαπάνη, η οποία δε θα υπερβεί το ποσοστό 6% ετησίως επί της προσφερόμενης τιμής του αναδόχου για το σύστημα Προηγμένης Επιχειρησιακής Νοημοσύνης (BI) και Ανάλυσης Δεδομένων (Data Analytics, μετά τη λήξη της προσφερθείσας περιόδου εγγυημένης λειτουργίας (κατ' ελάχιστον δύο (2) ετών).

Η προϋπολογισθείσα αξία του δικαιώματος προαίρεσης υπολογίζεται ως εξής: 4.303.420,00 € X 6% = 258.205,20 € συμπεριλαμβανομένου του ΦΠΑ 24% (208.230,00 € + 49.975,20 € ΦΠΑ) και συνολικά για τα πέντε (5) έτη 1.291.026,00 € συμπεριλαμβανομένου του ΦΠΑ 24% (1.041.150,00 € + 249.876,00 € ΦΠΑ), σύμφωνα με τα οριζόμενα στην παρ. 1.2 της παρούσας διακήρυξης ως προς τη χρηματοδότηση του δικαιώματος και στην παρ. 8.6.7 του Παραρτήματος Ι ως προς τους όρους ενεργοποίησης και το περιεχόμενο του δικαιώματος.

Μετά τη λύση της σύμβασης λόγω της έκπτωσης του Αναδόχου, σύμφωνα με το άρθρο 203 του ν. 4412/2016 και την παράγραφο 5.2 της παρούσας, όπως και σε περίπτωση καταγγελίας για όλους λόγους της παραγράφου 4.6, πλην αυτού της περ. (α), η Αναθέτουσα Αρχή δύναται να προσκαλέσει τον/τους επόμενο/ους, κατά σειρά κατάταξης οικονομικό φορέα που συμμετέχει-ουν στην παρούσα διαδικασία ανάθεσης της συγκεκριμένης σύμβασης και να του/τους προτείνει να αναλάβει/ουν το ανεκτέλεστο αντικείμενο της σύμβασης, με τους ίδιους όρους και προϋποθέσεις και σε τίμημα που δεν θα υπερβαίνει την προσφορά που είχε υποβάλει ο έκπτωτος (ρήτρα υποκατάστασης). Η σύμβαση συνάπτεται, εφόσον εντός της τεθείσας προθεσμίας περιέλθει στην Αναθέτουσα Αρχή έγγραφη και ανεπιφύλακτη αποδοχή της. Η άπρακτη πάροδος της προθεσμίας θεωρείται ως απόρριψη της πρότασης. Αν αυτός δεν δεχθεί την πρόταση σύναψης σύμβασης, η Αναθέτουσα Αρχή προσκαλεί τον επόμενο υποψήφιο κατά σειρά κατάταξης, ακολουθώντας κατά τα λοιπά την ίδια διαδικασία. Εκτός της μονομερούς καταγγελίας της σύμβασης, η αναθέτουσα αρχή δύναται να αναζητήσει τυχόν αξιώσεις αποζημίωσης κατά τις διατάξεις του Αστικού Κώδικα.

4.6 Δικαίωμα μονομερούς λύσης της σύμβασης

4.6.1. Η Αναθέτουσα Αρχή μπορεί, με τις προϋποθέσεις που ορίζουν οι κείμενες διατάξεις, να καταγγείλει τη σύμβαση κατά τη διάρκεια της εκτέλεσής της, εφόσον:

α) η σύμβαση έχει υποστεί ουσιώδη τροποποίηση, κατά την έννοια της παρ. 4 του άρθρου 132 του ν. 4412/2016, που θα απαιτούσε νέα διαδικασία σύναψης σύμβασης

β) ο Ανάδοχος, κατά το χρόνο της ανάθεσης της σύμβασης, τελούσε σε μια από τις καταστάσεις που αναφέρονται στην παράγραφο 2.2.3.1 και, ως εκ τούτου, θα έπρεπε να έχει αποκλειστεί από τη διαδικασία σύναψης της σύμβασης

γ) η σύμβαση δεν έπρεπε να ανατεθεί στον ανάδοχο λόγω σοβαρής παραβίασης των υποχρεώσεων που υπέχει από τις Συνθήκες και την Οδηγία 2014/24/ΕΕ, η οποία έχει αναγνωριστεί με απόφαση του Δικαστηρίου της Ένωσης στο πλαίσιο διαδικασίας δυνάμει του άρθρου 258 της ΣΛΕΕ

δ) ο Ανάδοχος καταδικαστεί αμετάκλητα, κατά τη διάρκεια εκτέλεσης της σύμβασης, για ένα από τα αδικήματα που αναφέρονται στην παρ. 2.2.3.1 της παρούσας

ε) ο Ανάδοχος πτωχεύσει ή υπαχθεί σε διαδικασία ειδικής εκκαθάρισης ή τεθεί υπό αναγκαστική διαχείριση από εκκαθαριστή ή από το δικαστήριο ή υπαχθεί σε διαδικασία πτωχευτικού συμβιβασμού ή αναστείλει τις επιχειρηματικές του δραστηριότητες ή υπαχθεί σε διαδικασία εξυγίανσης και δεν τηρεί τους όρους αυτής ή εάν βρεθεί σε οποιαδήποτε ανάλογη κατάσταση, προκύπτουσα από παρόμοια διαδικασία, προβλεπόμενη σε εθνικές διατάξεις νόμου.

Η Αναθέτουσα Αρχή μπορεί να μην καταγγείλει τη σύμβαση, υπό την προϋπόθεση ότι ο Ανάδοχος ο οποίος θα βρεθεί σε μία εκ των καταστάσεων που αναφέρονται στην περίπτωση αυτή αποδεικνύει ότι είναι σε θέση να εκτελέσει τη σύμβαση, λαμβάνοντας υπόψη τις ισχύουσες διατάξεις και τα μέτρα για τη συνέχιση της επιχειρηματικής του λειτουργίας

στ) ο Ανάδοχος παραβεί αποδεδειγμένα τις υποχρεώσεις του που απορρέουν από τη δέσμευση ακεραιότητας της παρ. 4.3.3 της παρούσας

5 ΕΙΔΙΚΟΙ ΟΡΟΙ ΕΚΤΕΛΕΣΗΣ ΤΗΣ ΣΥΜΒΑΣΗΣ

5.1 Τρόπος πληρωμής

5.1.1. Η πληρωμή του Αναδόχου θα πραγματοποιηθεί με ένα από τους παρακάτω τρόπους πληρωμής που θα δηλώσει ο υποψήφιος οικονομικός φορέας στον υποφάκελο της οικονομικής προσφοράς του. Στην περίπτωση που δεν έχει επιλεγεί με σαφήνεια ένας από τους κάτωθι τρόπους πληρωμής, θεωρείται ότι ο υποψήφιος Ανάδοχος αποδέχεται τον τρόπο πληρωμής που θα επιλέξει η Αναθέτουσα Αρχή.

Τρόποι πληρωμής:

α) Το **100%** της συμβατικής αξίας μετά την οριστική παραλαβή των υπηρεσιών

β) Τμηματικές καταβολές ως εξής:

1. Χορήγηση έντοκης προκαταβολής μέχρι ποσοστού πενήντα τοις εκατό (50%) της συμβατικής αξίας χωρίς ΦΠΑ, έναντι ισόποσης εγγύησης σύμφωνα με τα οριζόμενα στο άρθρο 72§7 του ν. 4412/2016 και 4.1 της παρούσας.
2. Καταβολή του υπόλοιπου του συμβατικής αξίας, μετά την παραλαβή του Έργου.

Η παραπάνω προκαταβολή θα είναι έντοκη. Κατά την εξόφληση θα παρακρατείται τόκος επί της εισπραχθείσας προκαταβολής και για το χρονικό διάστημα υπολογιζόμενου από την ημερομηνία λήψεως μέχρι την ημερομηνία οριστικής και ποιοτικής παραλαβής. Για τον υπολογισμό του τόκου θα λαμβάνεται υπόψη το ύψος του επιτοκίου των εντόκων γραμματίων του Δημοσίου 12μηνιας διάρκειας που θα ισχύει κατά την ημερομηνία λήψης της προκαταβολής προσαυξημένο κατά 0,25 ποσοστιαίες μονάδες το οποίο θα παραμένει σταθερό μέχρι την εξάντληση του ποσού της χορηγηθείσας προκαταβολής.

γ) Τμηματικές καταβολές ως εξής:

1. Καταβολή ποσοστού δεκαπέντε τοις εκατό (15%) του συμβατικού τιμήματος, μετά την παραλαβή του συνόλου των Παραδοτέων της φάσης Α
2. Καταβολή ποσοστού σαράντα πέντε τοις εκατό (45%) του συμβατικού τιμήματος, μετά την παραλαβή του συνόλου των Παραδοτέων των φάσεων Β και Γ
3. Καταβολή ποσοστού είκοσι τοις εκατό (20%) του συμβατικού τιμήματος, μετά την παραλαβή του συνόλου των Παραδοτέων των φάσεων Δ, Ε
4. Καταβολή του υπόλοιπου του συμβατικού τιμήματος είκοσι τοις εκατό (20%), μετά την παραλαβή του συνόλου των Παραδοτέων της φάσης ΣΤ

Η πληρωμή του συμβατικού τιμήματος θα γίνεται με την προσκόμιση των νόμιμων παραστατικών και δικαιολογητικών που προβλέπονται από τις διατάξεις του άρθρου 200 παρ. 5 του ν. 4412/2016, καθώς και κάθε άλλου δικαιολογητικού που τυχόν ήθελε ζητηθεί από τις αρμόδιες υπηρεσίες που διενεργούν τον έλεγχο και την πληρωμή.

Όταν δεν δηλώνεται ο ένας από τους ανωτέρω τρόπους πληρωμής, τεκμαίρεται ο α' τρόπος, ο οποίος θα είναι και ο συμβατικός τρόπος πληρωμής.

5.1.2. Τον Ανάδοχο βαρύνουν οι υπέρ τρίτων κρατήσεις, ως και κάθε άλλη επιβάρυνση, σύμφωνα με την κείμενη νομοθεσία, μη συμπεριλαμβανομένου ΦΠΑ, για την παροχή των υπηρεσιών στον τόπο και με τον τρόπο που προβλέπεται στα έγγραφα της σύμβασης. Ιδίως βαρύνεται με τις ακόλουθες κρατήσεις:

α) Κράτηση 0,1% η οποία υπολογίζεται επί της αξίας κάθε πληρωμής προ φόρων και κρατήσεων της αρχικής, καθώς και κάθε συμπληρωματικής σύμβασης υπέρ της Ενιαίας Αρχής Δημοσίων Συμβάσεων (άρθρο 350 παρ. 3 του ν. 4412/2016)

β) Κράτηση ύψους 0,02% υπέρ της ανάπτυξης και συντήρησης του ΟΠΣ ΕΣΗΔΗΣ, η οποία υπολογίζεται επί της αξίας, εκτός ΦΠΑ, της αρχικής, καθώς και κάθε συμπληρωματικής σύμβασης. Το ποσό αυτό

παρακρατείται σε κάθε πληρωμή από την αναθέτουσα αρχή στο όνομα και για λογαριασμό του Υπουργείου Ψηφιακής Διακυβέρνησης, σύμφωνα με την παρ. 6 του άρθρου 36 του ν. 4412/2016¹¹. Μέχρι την έκδοση της κοινής απόφασης της παρ. 6 του άρθρου 36 του ν. 4412/2016, η ως άνω κράτηση δεν επιβάλλεται.

Οι υπέρ τρίτων κρατήσεις υπόκεινται στο εκάστοτε ισχύον αναλογικό τέλος χαρτοσήμου 3% και στην επ' αυτού εισφορά υπέρ ΟΓΑ 20%.

Με κάθε πληρωμή θα γίνεται η προβλεπόμενη από την κείμενη νομοθεσία παρακράτηση φόρου εισοδήματος αξίας 8% επί του καθαρού ποσού.

5.1.3. Σε περίπτωση υποβολής ηλεκτρονικού τιμολογίου, ο ανάδοχος συμπληρώνει στο πεδίο ΒΤ-11: Στοιχείο αναφοράς αγαθού του Εθνικού Μορφότυπου Ηλεκτρονικού Τιμολογίου την τιμή 2022ΤΑ05100007 (κωδικοποιημένος Ενάρθρος) και σε περίπτωση ενεργοποίησης του δικαιώματος προαίρεσης τον ΑΔΑ Ανάλυσης που θα του γνωστοποιήσει η ΑΑ.

5.2 Κήρυξη Οικονομικού Φορέα Έκπτωτου - Κυρώσεις

5.2.1. Ο Ανάδοχος, κηρύσσεται υποχρεωτικά έκπτωτος από τη σύμβαση και από κάθε δικαίωμα που απορρέει από αυτήν, με απόφαση της αναθέτουσας αρχής, ύστερα από γνωμοδότηση του αρμόδιου συλλογικού οργάνου:

- α) στην περίπτωση της παρ. 7 του άρθρου 105 περί κατακύρωσης και σύναψης σύμβασης,
- β) στην περίπτωση που δεν εκπληρώσει τις υποχρεώσεις του που απορρέουν από τη σύμβαση ή/και δεν συμμορφωθεί με τις σχετικές γραπτές εντολές της υπηρεσίας, που είναι σύμφωνες με τη σύμβαση ή τις κείμενες διατάξεις, εντός του συμφωνημένου χρόνου εκτέλεσης της σύμβασης,
- γ) εφόσον δεν παράσχει τις υπηρεσίες ή δεν υποβάλει τα παραδοτέα ή δεν προβεί στην αντικατάστασή τους μέσα στον συμβατικό χρόνο ή στον χρόνο παράτασης που του δοθεί, σύμφωνα με τα όσα προβλέπονται στο άρθρο 217 του ν. 4412/2016 περί διάρκειας σύμβασης παροχής υπηρεσίας και τις παραγράφους 6.2, 6.3 και 6.4 της παρούσας, με την επιφύλαξη της επόμενης παραγράφου.

Στην περίπτωση συνδρομής λόγου έκπτωσης του Αναδόχου από τη σύμβαση κατά την ως άνω περίπτωση (γ), η Αναθέτουσα Αρχή κοινοποιεί στον ανάδοχο ειδική όχληση, η οποία μνημονεύει τις διατάξεις του άρθρου 203 του ν. 4412/2016 και περιλαμβάνει συγκεκριμένη περιγραφή των ενεργειών στις οποίες οφείλει να προβεί ο Ανάδοχος, προκειμένου να συμμορφωθεί, μέσα σε προθεσμία είκοσι πέντε (25) ημερών από την κοινοποίηση της ανωτέρω όχλησης. Αν η προθεσμία, που τεθεί με την ειδική όχληση, παρέλθει, χωρίς ο Ανάδοχος να συμμορφωθεί, κηρύσσεται έκπτωτος μέσα σε προθεσμία τριάντα (30) ημερών από την άπρακτη πάροδο της προθεσμίας συμμόρφωσης.

Ο Ανάδοχος δεν κηρύσσεται έκπτωτος για λόγους που αφορούν σε υπαιτιότητα του φορέα εκτέλεσης της σύμβασης ή αν συντρέχουν λόγοι ανωτέρας βίας.

Στον ανάδοχο που κηρύσσεται έκπτωτος από τη σύμβαση, επιβάλλονται, με απόφαση του αποφαινόμενου οργάνου, ύστερα από γνωμοδότηση του αρμόδιου οργάνου, το οποίο υποχρεωτικά καλεί τον ενδιαφερόμενο προς παροχή εξηγήσεων, αθροιστικά οι παρακάτω κυρώσεις:

- α) ολική κατάπτωση της εγγύησης καλής εκτέλεσης της σύμβασης,
- β) είσπραξη εντόκως της προκαταβολής που χορηγήθηκε στον έκπτωτο από τη σύμβαση ανάδοχο είτε από ποσόν που δικαιούται να λάβει είτε με κατάθεση του ποσού από τον ίδιο είτε με

¹¹ Ο χρόνος, τρόπος και η διαδικασία κράτησης των ως άνω χρηματικών ποσών, καθώς και κάθε άλλο αναγκαίο θέμα για την εφαρμογή της ως άνω κράτησης εξαρτάται από την έκδοση της κοινής απόφασης των Υπουργών Ψηφιακής Διακυβέρνησης και Οικονομικών της παρ. 6 του άρθρου 36 του ν. 4412/2016.

κατάπτωση της εγγύησης προκαταβολής. Ο υπολογισμός των τόκων γίνεται από την ημερομηνία λήψης της προκαταβολής από τον ανάδοχο μέχρι την ημερομηνία έκδοσης της απόφασης κήρυξης του ως εκπτώτου, με το ισχύον κάθε φορά ανώτατο όριο επιτοκίου για τόκο από δικαιοπραξία, από την ημερομηνία δε αυτή και μέχρι της επιστροφής της, με το ισχύον κάθε φορά επιτόκιο για τόκο υπερημερίας.

Επιπλέον, σε βάρος του Αναδόχου μπορεί να επιβληθεί και προσωρινός αποκλεισμός του από το σύνολο των συμβάσεων προμηθειών ή υπηρεσιών των φορέων που εμπíπτουν στις διατάξεις του ν. 4412/2016, κατά τα ειδικότερα προβλεπόμενα στο άρθρο 74, περί αποκλεισμού οικονομικού φορέα από δημόσιες συμβάσεις.

5.2.2. Αν οι υπηρεσίες παρασχεθούν από υπαιτιότητα του Αναδόχου μετά τη λήξη της διάρκειας της σύμβασης και μέχρι λήξης του χρόνου της παράτασης που χορηγήθηκε, επιβάλλονται εις βάρος του ποινικές ρήτρες, με αιτιολογημένη απόφαση της αναθέτουσας αρχής.

Οι ποινικές ρήτρες υπολογίζονται ως εξής:

α) για καθυστέρηση που περιορίζεται σε χρονικό διάστημα που δεν υπερβαίνει το 50% της προβλεπόμενης συνολικής διάρκειας της σύμβασης ή σε περίπτωση τμηματικών/ενδιαμέσων προθεσμιών της αντίστοιχης προθεσμίας επιβάλλεται ποινική ρήτρα 2,5% επί της συμβατικής αξίας χωρίς ΦΠΑ των υπηρεσιών που παρασχέθηκαν εκπρόθεσμα,

β) για καθυστέρηση που υπερβαίνει το 50% επιβάλλεται ποινική ρήτρα 5% χωρίς ΦΠΑ επί της συμβατικής αξίας των υπηρεσιών που παρασχέθηκαν εκπρόθεσμα,

γ) οι ποινικές ρήτρες για υπέρβαση των τμηματικών προθεσμιών είναι ανεξάρτητες από τις επιβαλλόμενες για υπέρβαση της συνολικής διάρκειας της σύμβασης και δύνανται να ανακαλούνται με αιτιολογημένη απόφαση της αναθέτουσας αρχής, αν οι υπηρεσίες που αφορούν στις ως άνω τμηματικές προθεσμίες παρασχεθούν μέσα στη συνολική της διάρκεια και τις εγκεκριμένες παρατάσεις αυτής και με την προϋπόθεση ότι το σύνολο της σύμβασης έχει εκτελεστεί πλήρως,

δ) Ρήτρα Εμπιστευτικότητας, σύμφωνα με τα οριζόμενα του Παραρτήματος VIII.

Επίσης, δύναται στον Ανάδοχο να επιβληθεί ρήτρα μη διαθεσιμότητας, σύμφωνα με τα οριζόμενα στην παράγραφο 8.6.7.5 του Παραρτήματος I.

Το ποσό των ποινικών ρητρών αφαιρείται/συμψηφίζεται από/με την αμοιβή του Αναδόχου.

Η επιβολή ποινικών ρητρών δεν στερεί από την Αναθέτουσα Αρχή το δικαίωμα να κηρύξει τον ανάδοχο έκπτωτο.

5.2.3 Ο Ανάδοχος δεσμεύεται ότι τηρεί και πρόκειται να τηρήσει κατά τη διάρκεια εκτέλεσης του Έργου τα γραφόμενα στα Παραρτήματα VIII και IX, που αφορά τη ρήτρα εμπιστευτικότητας και την προστασία προσωπικών δεδομένων.

5.3 Διοικητικές προσφυγές κατά τη διαδικασία εκτέλεσης των συμβάσεων

Ο Ανάδοχος μπορεί κατά των αποφάσεων που επιβάλλουν σε βάρος του κυρώσεις, δυνάμει των όρων των άρθρων 5.2 (Κήρυξη οικονομικού φορέα εκπτώτου - Κυρώσεις), 6.2. (Διάρκεια σύμβασης), 6.4. (Απόρριψη παραδοτέων – αντικατάσταση), καθώς και κατ' εφαρμογή των συμβατικών όρων, να ασκήσει προσφυγή για λόγους νομιμότητας και ουσίας ενώπιον του φορέα που εκτελεί τη σύμβαση μέσα σε ανατρεπτική προθεσμία (30) ημερών από την ημερομηνία της κοινοποίησης ή της πλήρους γνώσης της σχετικής απόφασης. Η εμπρόθεσμη άσκηση της προσφυγής αναστέλλει τις επιβαλλόμενες κυρώσεις. Επί της προσφυγής αποφασίζει το αρμοδίως αποφαινόμενο όργανο, ύστερα από γνωμοδότηση του

προβλεπόμενου στο τελευταίο εδάφιο της περίπτωσης δ' της παραγράφου 11 του άρθρου 221 ν.4412/2016 οργάνου, εντός προθεσμίας τριάντα (30) ημερών από την άσκησή της, άλλως θεωρείται ως σιωπηρώς απορριφθείσα. Κατά της απόφασης αυτής δεν χωρεί η άσκηση άλλης οποιασδήποτε φύσης διοικητικής προσφυγής. Αν κατά της απόφασης που επιβάλλει κυρώσεις δεν ασκηθεί εμπρόθεσμα η προσφυγή ή αν απορριφθεί αυτή από το αποφαινόμενο αρμοδίως όργανο, η απόφαση καθίσταται οριστική. Αν ασκηθεί εμπρόθεσμα προσφυγή, αναστέλλονται οι συνέπειες της απόφασης μέχρι αυτή να οριστικοποιηθεί.

5.4 Δικαστική επίλυση διαφορών

Κάθε διαφορά μεταξύ των συμβαλλόμενων μερών που προκύπτει από τις συμβάσεις που συνάπτονται στο πλαίσιο της παρούσας διακήρυξης, επιλύεται με την άσκηση προσφυγής ή αγωγής στο Διοικητικό Εφετείο της Περιφέρειας, στην οποία εκτελείται εκάστη σύμβαση, κατά τα ειδικότερα οριζόμενα στις παρ. 1 έως και 6 του άρθρου 205Α του ν. 4412/2016. Πριν από την άσκηση της προσφυγής στο Διοικητικό Εφετείο προηγείται υποχρεωτικά η τήρηση της ενδικοφανούς διαδικασίας που προβλέπεται στο άρθρο 205 του ν. 4412/2016 και την παράγραφο 5.3 της παρούσας, διαφορετικά η προσφυγή απορρίπτεται ως απαράδεκτη. Αν ο Ανάδοχος της σύμβασης είναι κοινοπραξία, η προσφυγή ασκείται είτε από την ίδια είτε από όλα τα μέλη της. Δεν απαιτείται η τήρηση ενδικοφανούς διαδικασίας αν ασκείται από τον ενδιαφερόμενο αγωγή, στο δικόγραφο της οποίας δεν σωρεύεται αίτημα ακύρωσης ή τροποποίησης διοικητικής πράξης ή παράλειψης.

6 ΧΡΟΝΟΣ ΚΑΙ ΤΡΟΠΟΣ ΕΚΤΕΛΕΣΗΣ

6.1 Παρακολούθηση της σύμβασης

6.1.1. Η παρακολούθηση της εκτέλεσης της Σύμβασης και η διοίκηση αυτής θα διενεργηθεί από την Ομάδα Διοίκησης Έργου (ΟΔΕ) που θα συγκροτηθεί σύμφωνα με τα οριζόμενα στην παράγραφο 8.8.4. της παρούσας η οποία και θα εισηγείται στο αρμόδιο αποφαινόμενο όργανο για όλα τα ζητήματα που αφορούν στην προσήκουσα εκτέλεση όλων των όρων της σύμβασης και στην εκπλήρωση των υποχρεώσεων του Αναδόχου, στη λήψη των επιβεβλημένων μέτρων λόγω μη τήρησης των ως άνω όρων και ιδίως για ζητήματα που αφορούν σε τροποποίηση του αντικειμένου και παράταση της διάρκειας της σύμβασης, υπό τους όρους του άρθρου 132 του ν. 4412/2016.

6.1.2. Η αρμόδια υπηρεσία μπορεί, με απόφασή της να ορίζει για την παρακολούθηση της σύμβασης ως επόπτη με καθήκοντα εισηγητή υπάλληλο της υπηρεσίας. Με την ίδια απόφαση δύνανται να ορίζονται και άλλοι υπάλληλοι της αρμόδιας υπηρεσίας ή των εξυπηρετούμενων από τη σύμβαση φορέων, στους οποίους ανατίθενται επιμέρους καθήκοντα για την παρακολούθηση της σύμβασης. Σε αυτή την περίπτωση ο επόπτης λειτουργεί ως συντονιστής.

Τα καθήκοντα του επόπτη είναι, ενδεικτικά, η πιστοποίηση της εκτέλεσης του αντικειμένου της σύμβασης, καθώς και ο έλεγχος της συμμόρφωσης του Αναδόχου με τους όρους της σύμβασης. Με εισήγηση του επόπτη η υπηρεσία που διοικεί τη σύμβαση μπορεί να απευθύνει έγγραφα με οδηγίες και εντολές προς τον ανάδοχο που αφορούν στην εκτέλεση της σύμβασης.

6.1.3. Για την προσήκουσα και έγκαιρη παραλαβή των υπηρεσιών τηρείται από τον ανάδοχο ημερολόγιο στο οποίο καταγράφονται η τμηματική εκτέλεση του αντικειμένου της σύμβασης, η καθημερινή απασχόληση του προσωπικού σε αριθμό και ειδικότητα, έκτακτα συμβάντα και άλλα στοιχεία που σχετίζονται με την εκτέλεση της σύμβασης. Το ημερολόγιο συνυπογράφεται από τον επόπτη της σύμβασης, που μπορεί να σημειώσει επί αυτού παρατηρήσεις για την τήρηση των όρων της σύμβασης και φυλάσσεται στον χώρο εκτέλεσης της υπηρεσίας ή όταν αυτό δεν είναι εφικτό προσκομίζεται από τον ανάδοχο στη έδρα της υπηρεσίας, εφόσον τούτο ζητηθεί. Οι καταγραφές του αποτελούν στοιχείο για την παραλαβή του αντικειμένου της σύμβασης από την επιτροπή παραλαβής.

6.2 Διάρκεια σύμβασης

6.2.1. Η διάρκεια της Σύμβασης για την υλοποίηση και παράδοση του φυσικού αντικειμένου αυτής ορίζεται σε είκοσι (20) μήνες. Ημερομηνία έναρξης ορίζεται η ημερομηνία υπογραφής και ανάρτησης στο ΚΗΜΔΗΣ της σχετικής σύμβασης.

6.2.2. Η συνολική διάρκεια της σύμβασης μπορεί να παρατείνεται μετά από αιτιολογημένη απόφαση της αναθέτουσας αρχής μέχρι το 50% αυτής, ύστερα από σχετικό αίτημα του Αναδόχου που υποβάλλεται πριν από τη λήξη της διάρκειάς της, σε αντικειμενικά δικαιολογημένες περιπτώσεις που δεν οφείλονται σε υπαιτιότητα του Αναδόχου. Αν λήξει η συνολική διάρκεια της σύμβασης, χωρίς να υποβληθεί εγκαίρως αίτημα παράτασης ή, αν λήξει η παραταθείσα, κατά τα ανωτέρω, διάρκεια, χωρίς να υποβληθούν στην Αναθέτουσα Αρχή τα παραδοτέα της σύμβασης, ο Ανάδοχος κηρύσσεται έκπτωτος. Αν οι υπηρεσίες παρασχεθούν από υπαιτιότητα του Αναδόχου μετά τη λήξη της διάρκειας της σύμβασης, και μέχρι λήξης του χρόνου της παράτασης που χορηγήθηκε επιβάλλονται εις βάρος του ποινικές ρήτρες, σύμφωνα με το άρθρο 218 του ν. 4412/2016 και το άρθρο 5.2.2 της παρούσας.

6.3 Παραλαβή του αντικειμένου της σύμβασης

6.3.1 Η παραλαβή των παρεχόμενων υπηρεσιών ή παραδοτέων γίνεται από επιτροπή παραλαβής που συγκροτείται, σύμφωνα με την παρ. 3 και την περ. δ της παραγράφου 11 του άρθρου 221 του ν. 4412/2016, κατά τα αναλυτικώς αναφερόμενα στο Παράρτημα Ι της παρούσας.

Στην περίπτωση που ο ανάδοχος επιλέξει τον 1^ο και τον 2^ο τρόπο πληρωμής της παραγράφου 5.1.1 της παρούσας, η παραλαβή του συνόλου του έργου διενεργείται κατόπιν της υποβολής του συνόλου των παραδοτέων όλων των φάσεων του έργου.

Στην περίπτωση που ο ανάδοχος επιλέξει τον 3^ο τρόπο πληρωμής της παραγράφου 5.1.1 της παρούσας, διενεργούνται τμηματικές παραλαβές ως εξής:

(α) μετά την υποβολή του συνόλου των παραδοτέων της φάσης Α, των παραδοτέων αυτών, (β) μετά την υποβολή του συνόλου των Παραδοτέων των φάσεων Β και Γ, των παραδοτέων αυτών, (γ) μετά την υποβολή του συνόλου των Παραδοτέων των φάσεων Δ, Ε, των παραδοτέων αυτών και (δ) μετά την υποβολή του συνόλου των Παραδοτέων της φάσης ΣΤ, των παραδοτέων αυτών.

6.3.2 Κατά τη διαδικασία παραλαβής διενεργείται ο απαιτούμενος έλεγχος, σύμφωνα με τα οριζόμενα στη σύμβαση, μπορεί δε να καλείται να παραστεί και εκπρόσωπος του Αναδόχου. Μετά την ολοκλήρωση της διαδικασίας, η επιτροπή παραλαβής: α) είτε παραλαμβάνει τις σχετικές υπηρεσίες ή παραδοτέα, εφόσον καλύπτονται οι απαιτήσεις της σύμβασης χωρίς έγκριση ή απόφαση του αποφαινομένου οργάνου, β) είτε εισηγείται για την παραλαβή με παρατηρήσεις ή την απόρριψη των παρεχομένων υπηρεσιών ή παραδοτέων, σύμφωνα με τις παραγράφους 3 και 4. Τα ανωτέρω εφαρμόζονται και σε τμηματικές παραλαβές.

6.3.3 Αν η επιτροπή παραλαβής κρίνει ότι οι παρεχόμενες υπηρεσίες ή τα παραδοτέα δεν ανταποκρίνονται πλήρως στους όρους της σύμβασης, συντάσσεται πρωτόκολλο προσωρινής παραλαβής, που αναφέρει τις παρεκκλίσεις που διαπιστώθηκαν από τους όρους της σύμβασης και γνωμοδοτεί αν οι αναφερόμενες παρεκκλίσεις επηρεάζουν την καταλληλότητα των παρεχομένων υπηρεσιών ή παραδοτέων και συνεπώς αν μπορούν οι τελευταίες να καλύψουν τις σχετικές ανάγκες.

6.3.4 Για την εφαρμογή της προηγούμενης παραγράφου ορίζονται τα ακόλουθα:

α) Στην περίπτωση που διαπιστωθεί ότι, δεν επηρεάζεται η καταλληλότητα, με αιτιολογημένη απόφαση του αρμόδιου αποφαινομένου οργάνου, μπορεί να εγκριθεί η παραλαβή των εν λόγω παρεχομένων υπηρεσιών ή παραδοτέων, με έκπτωση επί της συμβατικής αξίας, η οποία θα πρέπει να είναι ανάλογη προς τις διαπιστωθείσες παρεκκλίσεις. Μετά την έκδοση της ως άνω απόφασης, η επιτροπή παραλαβής υποχρεούται να προβεί στην οριστική παραλαβή των παρεχομένων υπηρεσιών ή παραδοτέων της σύμβασης και να συντάξει σχετικό πρωτόκολλο οριστικής παραλαβής, σύμφωνα με τα αναφερόμενα στην απόφαση.

β) Αν διαπιστωθεί ότι επηρεάζεται η καταλληλότητα, με αιτιολογημένη απόφαση του αρμόδιου αποφαινομένου οργάνου απορρίπτονται οι παρεχόμενες υπηρεσίες ή τα παραδοτέα, με την επιφύλαξη των οριζομένων στο άρθρο 220.

6.3.5 Αν παρέλθει χρονικό διάστημα μεγαλύτερο των τριάντα (30) ημερών από την ημερομηνία υποβολής του παραδοτέου από τον οικονομικό φορέα και δεν έχει εκδοθεί πρωτόκολλο παραλαβής της παραγράφου 2 ή πρωτόκολλο με παρατηρήσεις της παραγράφου 3, θεωρείται ότι η παραλαβή έχει συντελεσθεί αυτοδίκαια.

6.3.6 Ανεξάρτητα από την, κατά τα ανωτέρω, αυτοδίκαιη παραλαβή και την πληρωμή του Αναδόχου, πραγματοποιούνται οι προβλεπόμενοι από τη σύμβαση έλεγχοι από επιτροπή που συγκροτείται με απόφαση του αρμοδίου αποφαινομένου οργάνου, στην οποία δεν μπορεί να συμμετέχουν ο πρόεδρος και τα μέλη της επιτροπής της παραγράφου 6.3.1. Η παραπάνω επιτροπή παραλαβής προβαίνει σε όλες τις διαδικασίες παραλαβής που προβλέπονται από τη σύμβαση και συντάσσει τα σχετικά πρωτόκολλα. Οι εγγυητικές επιστολές προκαταβολής και καλής εκτέλεσης δεν επιστρέφονται πριν την ολοκλήρωση όλων των προβλεπόμενων από τη σύμβαση ελέγχων και τη σύνταξη των σχετικών πρωτοκόλλων. Οποιαδήποτε ενέργεια που έγινε από την αρχική επιτροπή παραλαβής, δεν λαμβάνεται υπόψη.

6.4 Απόρριψη παραδοτέων – Αντικατάσταση

Σε περίπτωση οριστικής απόρριψης ολόκληρου ή μέρους των παραδοτέων, με έκπτωση επί της συμβατικής αξίας, με απόφαση της αναθέτουσας αρχής μπορεί να εγκρίνεται αντικατάσταση των υπηρεσιών ή/και παραδοτέων αυτών με άλλα, που να είναι σύμφωνα με τους όρους της σύμβασης, μέσα σε τακτή προθεσμία που ορίζεται από την απόφαση αυτή. Αν η αντικατάσταση γίνεται μετά τη λήξη της συνολικής διάρκειας της σύμβασης, η προθεσμία που ορίζεται για την αντικατάσταση δεν μπορεί να είναι μεγαλύτερη του 25% της συνολικής διάρκειας της σύμβασης, ο δε Ανάδοχος υπόκειται σε ποινικές ρήτρες, σύμφωνα με το άρθρο 218 του ν. 4412/2016 και την παράγραφο 5.2.2 της παρούσας, λόγω εκπρόθεσμης παράδοσης.

Αν ο Ανάδοχος δεν αντικαταστήσει τις υπηρεσίες ή/και τα παραδοτέα που απορρίφθηκαν μέσα στην προθεσμία που του τάχθηκε και εφόσον έχει λήξει η συνολική διάρκεια, κηρύσσεται έκπτωτος και υπόκειται στις προβλεπόμενες κυρώσεις.

6.5 Αναπροσαρμογή τιμής

Δεν προβλέπεται αναπροσαρμογή τιμής στα έγγραφα της σύμβασης.

6.6 Εγγυημένη Λειτουργία

Η περίοδος Εγγύησης Καλής Λειτουργίας ξεκινά από την οριστική παραλαβή του αντικειμένου της σύμβασης, η διάρκειά της θα είναι κατ' ελάχιστο, βάσει της προσφοράς του αναδόχου, δύο (2) έτη και θα παρέχεται δωρεάν. Η προσφορά θα πρέπει να καλύπτει την προϋπόθεση αυτή με ποινή αποκλεισμού.

Κατά την περίοδο της εγγυημένης λειτουργίας, ο ανάδοχος ευθύνεται για την καλή λειτουργία του αντικειμένου της σύμβασης. Επίσης, οφείλει κατά τον χρόνο της εγγυημένης λειτουργίας να προβαίνει στην προβλεπόμενη συντήρηση και να αποκαταστήσει οποιαδήποτε βλάβη με τρόπο και σε χρόνο που περιγράφεται στις παραγράφους 8.6.7.3 έως 8.6.7.5 του Παραρτήματος Ι της παρούσας διακήρυξης και στα λοιπά τεύχη της σύμβασης.

Για την παρακολούθηση της εκπλήρωσης των συμβατικών υποχρεώσεων του αναδόχου η ΟΔΕ προβαίνει στον απαιτούμενο έλεγχο της συμμόρφωσης του αναδόχου στα προβλεπόμενα στη σύμβαση για την εγγυημένη λειτουργία καθ' όλον τον χρόνο ισχύος της τηρώντας σχετικά πρακτικά. Σε περίπτωση μη συμμόρφωσης του αναδόχου προς τις συμβατικές του υποχρεώσεις, η επιτροπή εισηγείται στο αποφαινόμενο όργανο της σύμβασης την έκπτωση του αναδόχου.

Μέσα σε ένα (1) μήνα από τη λήξη του προβλεπόμενου χρόνου της εγγυημένης λειτουργίας η επιτροπή παραλαβής συντάσσει σχετικό πρωτόκολλο παραλαβής της εγγυημένης λειτουργίας, στο οποίο αποφαινεται για τη συμμόρφωση του αναδόχου στις απαιτήσεις της σύμβασης. Σε περίπτωση μη συμμόρφωσης, ολικής ή μερικής, του αναδόχου, το συλλογικό όργανο μπορεί να προτείνει την κατάπτωση της εγγυήσεως καλής λειτουργίας που προβλέπεται στο άρθρο 72 του ν. 4412/2016 περί εγγυήσεων και στην παράγραφο 4.1.2 της παρούσας. Το πρωτόκολλο εγκρίνεται από το αρμόδιο αποφαινόμενο όργανο.

Ο ΔΙΟΙΚΗΤΗΣ
ΤΗΣ ΑΝΕΞΑΡΤΗΤΗΣ ΑΡΧΗΣ
ΔΗΜΟΣΙΩΝ ΕΣΟΔΩΝ

ΓΕΩΡΓΙΟΣ Ι. ΠΙΤΣΙΛΗΣ

7. ΣΥΝΤΟΜΟΓΡΑΦΙΕΣ

AI	Artificial Intelligence
BI	Business Intelligence
DWH	Data Warehouse
EDL	Enterprise Data Lake
EDW	Enterprise Data Warehouse
ELT	Extract Load Transform
ETL	Extract Transform Load
GPS	Geographical Position System
KPI	Performance Indicator
LDAP	Lightweight Directory Access Protocol
ML	Machine Learning
SLA	Service Level Agreement
ΑΑ	Αναθέτουσα Αρχή
ΑΑΔΕ	Ανεξάρτητη Αρχή Δημοσίων Εσόδων
ΑΤΑ	Αυτοτελές Τμήμα Ασφάλειας
ΑΦΜ	Αριθμός Φορολογικού Μητρώου
ΓΓΠΔ&ΨΔ	Γενική Γραμματεία Πληροφοριακών Συστημάτων και Ψηφιακής Διακυβέρνησης
ΓΔΗΛΕΔ	Γενική Διεύθυνση Ηλεκτρονικής Διακυβέρνησης
ΓΕΜΗ	Γενικό Εμπορικό Μητρώο
ΓΧΚ	Γενικό Χημείο του Κράτους
ΔΙΠΕΘΕ	Σύστημα Διαχείρισης Πετρελαίου Θέρμανσης
ΔΙΕΛΔΙ	Διεύθυνση Ελεγκτικών Διαδικασιών
ΔΟΥ	Δημόσια Οικονομική Υπηρεσία
ΕΑΔΗΣΥ	Ενιαία Αρχή Δημοσίων Συμβάσεων
ΕΕ	Ευρωπαϊκή Ένωση
ΕΕΕΣ	Ευρωπαϊκό Ενιαίο Έγγραφο Σύμβασης
ΕΝΦΙΑ	Ενιαίος Φόρος Ιδιοκτησίας Ακινήτων
ΕΟΧ	Ευρωπαϊκός Οικονομικός Χώρος
ΕΠΕ	Επιτροπή Παραλαβής του Έργου
ΕΠΣΕΕ	Επιτροπή Παρακολούθησης Συμφωνίας Επιπέδου Εξυπηρέτησης
ΕΦΚ	Ειδικός Φόρος Κατανάλωσης
ΚΒΣ	Κώδικας Βιβλίων και Στοιχείων
ΚΕΦ	Κέντρο Εξυπηρέτησης Φορολογουμένων
ΚΗΜΔΗΣ	Κεντρικό Ηλεκτρονικό Μητρώο Δημοσίων Συμβάσεων
ΚΝ	Κυβερνητικό Υπολογιστικό Νέφος (G-Cloud)
ΝΠ	Νομικό Πρόσωπο
ΟΔΕ	Ομάδα Διοίκησης Έργου
ΟΟΣΑ	Οργανισμός Οικονομικής Συνεργασίας και Ανάπτυξης
ΟΠΣ	Ολοκληρωμένο Πληροφοριακό Σύστημα
ΣΔΣ	Συμφωνία για τις Δημόσιες Συμβάσεις
ΤΑΑ	Ταμείο Ανάκαμψης και Ανθεκτικότητας
ΤΜΕΔΕ	Ταμείο Μηχανικών Εργοληπτών Δημοσίων Έργων
ΦΑΠ	Φόρος Ακίνητης Περιουσίας
ΦΗΜ	Φορολογικοί Ηλεκτρονικοί Μηχανισμοί
ΦΠ	Φυσικό Πρόσωπο

ΦΠΑ	Φόρος Προστιθέμενης Αξίας
-----	---------------------------

8 ΠΑΡΑΡΤΗΜΑ Ι – ΑΝΑΛΥΤΙΚΗ ΠΕΡΙΓΡΑΦΗ ΦΥΣΙΚΟΥ ΚΑΙ ΟΙΚΟΝΟΜΙΚΟΥ ΑΝΤΙΚΕΙΜΕΝΟΥ ΤΗΣ ΣΥΜΒΑΣΗΣ-ΤΕΧΝΙΚΕΣ ΠΡΟΔΙΑΓΡΑΦΕΣ

8.1 Στοιχεία Διαγωνισμού

8.1.1 Είδος διαδικασίας

Το Έργο θα υλοποιηθεί με τη διαδικασία σύναψης Δημόσιας Σύμβασης Υπηρεσιών, μετά από τη διενέργεια διεθνούς ανοικτού διαγωνισμού. Ο διαγωνισμός θα διεξαχθεί με την ανοικτή διαδικασία κατά το άρθρο 27 του ν. 4412/16.

8.1.2 Χρηματοδότηση της σύμβασης

Η παρούσα σύμβαση χρηματοδοτείται από την Ευρωπαϊκή Ένωση – NextGeneration EU, στο Πλαίσιο του Εθνικού Σχεδίου Ανάκαμψης και Ανθεκτικότητας «Ελλάδα 2.0» (κωδικός Δράσης: 16611/Άξονας 4.1) και από εθνικούς πόρους μέσω του ΠΔΕ, με βάση την Απόφαση Ένταξης με αριθ. πρωτοκόλλου 31559/04-04-2023 (Με ΑΔΑ: 6ΣΠΦ46ΜΤΛΡ-ΒΤΟ) και έχει λάβει κωδικό ΟΠΣ ΤΑ: 5161761.

Το δικαίωμα προαίρεσης συντήρησης θα χρηματοδοτηθεί από τον Τακτικό Προϋπολογισμό της ΑΑΔΕ και θα βαρύνει τον προτεινόμενο ΑΛΕ 2420389001 - Λοιπές αμοιβές και έξοδα συντηρήσεων και επισκευών.

8.2 Αντικείμενο και στόχοι του Έργου

8.2.1 Συνοπτική περιγραφή φυσικού αντικειμένου του Έργου

Το Έργο αφορά στην προμήθεια ενός συστήματος ανάλυσης και εξόρυξης δεδομένων που θα περιλαμβάνει την υιοθέτηση ισχυρής αρχιτεκτονικής δεδομένων, την ανάπτυξη κοινού αποθετηρίου μεταδεδομένων, την προμήθεια κατάλληλων λύσεων λογισμικού και την ανάπτυξη τεχνικών και εργαλείων τεχνητής νοημοσύνης και μηχανικής μάθησης όπως μοντέλα πρόγνωσης, εξόρυξης δεδομένων, στατιστικής και ποσοτικής ανάλυσης, προσομοιώσεις κλπ., που θα οδηγήσει στην καλύτερη εκμετάλλευση των δεδομένων της ΑΑΔΕ.

Στο πλαίσιο αυτό, θα σχεδιαστούν και θα υλοποιηθούν διάφορες περιπτώσεις χρήσης (use cases) από τον ανάδοχο (παράγραφος 8.6.2), σε συνεργασία πάντα με το έμπειρο προσωπικό της ΑΑΔΕ, που θα καλύπτουν ένα ευρύ φάσμα των επιχειρησιακών περιοχών της υπηρεσίας, δίνοντας ιδιαίτερη έμφαση στον ψηφιακό μετασχηματισμό των φορολογικών και τελωνειακών ελέγχων με τους παρακάτω στόχους:

- Βελτίωση απόδοσης ως προς την είσπραξη δημοσίων εσόδων
- Βελτίωση φορολογικής συμμόρφωσης
- Βελτίωση εσωτερικών διαδικασιών, διαχείρισης ανθρωπίνου δυναμικού, παγίων, υποδομών, δαπανών και κινδύνων
- Καταπολέμηση φοροδιαφυγής, λαθρεμπορίου, απάτης και αισχροκέρδειας

Τα βασικά χαρακτηριστικά που θα πρέπει να περιλαμβάνει το σύστημα ανάλυσης και εξόρυξης δεδομένων είναι τα εξής:

- Ευελιξία στη διασυνδεσιμότητα καθώς θα έχει πρόσβαση σε όλα τα δεδομένα (δομημένα, ημιδομημένα, αδόμητα) της ΑΑΔΕ καθώς και εξωτερικών πηγών με στόχο την προ-επεξεργασία, την ενοποίηση, τον μετασχηματισμό και την αξιοποίηση τους
- Δυνατότητα παραγωγής στατιστικών και διαδραστικών αναφορών Επιχειρησιακής Νοημοσύνης και Ανάλυσης Δεδομένων

- Επεξεργασία των δεδομένων σε πραγματικό χρόνο προκειμένου να επιτευχθεί η παραγωγή αναφορών σε πραγματικό χρόνο, η λήψη απόφασης και δράσης βάσει αυτών και η άμεση ενημέρωση των εφαρμογών
- Σύστημα τεχνητής νοημοσύνης και μηχανικής μάθησης το οποίο θα περιλαμβάνει τεχνικές με τις οποίες θα γίνεται επεξεργασία δεδομένων και εξαγωγή πληροφορίας από μεγάλα σύνολα δεδομένων με σκοπό να γίνουν προβλέψεις για μελλοντικά γεγονότα. Αρχικά, τα ιστορικά δεδομένα χρησιμοποιούνται για να χτίσουν ένα μαθηματικό μοντέλο το οποίο συλλαμβάνει τις σημαντικές μελλοντικές τάσεις. Στη συνέχεια, το μοντέλο πρόβλεψης που δημιουργείται, χρησιμοποιείται σε τρέχοντα δεδομένα για να προβλέψει τι θα συμβεί μελλοντικά ή για να προτείνει δράσεις με τις οποίες θα επιτευχθούν τα καλύτερα δυνατά αποτελέσματα
- Δυνατότητα παραγωγής συνθετικών δεδομένων
- Δυνατότητα ανάπτυξης αποθετηρίου μεταδεδομένων
- Δυνατότητα χρήσης προβλεπτικών μελλοντικών τάσεων
- Εφαρμογή των βασικών αρχών διαχείρισης και διακυβέρνησης δεδομένων που περιλαμβάνουν:
 - Ορισμός ρόλων και αρμοδιοτήτων που εμπλέκονται στην ανάλυση δεδομένων
 - Χαρακτηριστικά ασφάλειας δεδομένων
 - Χαρακτηριστικά καταλόγου δεδομένων και διαχείρισης μεταδεδομένων
 - Χαρακτηριστικά του μηχανισμού παρακολούθησης του κύκλου ζωής των δεδομένων
 - Βελτιστοποίηση ποιότητας, ακεραιότητας και επίδοσης των δεδομένων

Ενδεικτικά, από την υλοποίηση του Έργου θα καλυφθούν:

- **Η διασύνδεση με τα πληροφοριακά συστήματα του ελέγχου:** Παροχή δεδομένων για την υλοποίηση έμμεσων τεχνικών ελέγχων και ελεγκτικών διασταυρωτικών επαληθεύσεων
- **Η ανάλυση δεδομένων για σκοπούς στόχευσης και προτεραιοποίησης ελέγχων:** Άντληση και ανάλυση δεδομένων της ΑΑΔΕ σε συνδυασμό με δεδομένα από εξωτερικές πηγές (παγκόσμιο ιστός, κοινωνικά δίκτυα, ανοιχτά δεδομένα κλπ.) για την αποδοτικότερη επικαιροποίηση ανάλυσης κινδύνων στη στόχευση και προτεραιοποίηση των ελέγχων, σε συμφωνία και προς επίτευξη των στόχων του στρατηγικού και επιχειρησιακού σχεδίου της ΑΑΔΕ
- **Η έγκαιρη ανίχνευση περιστατικών φοροδιαφυγής:** Ανίχνευση σε πραγματικό χρόνο ύποπτων περιστατικών φοροδιαφυγής και λαθρεμπορίου
- **Η ανακάλυψη δυναμικών σχέσεων μεταξύ των φορολογουμένων:** Όπως έχει αποδειχτεί από εφαρμογές άλλων ευρωπαϊκών χωρών είναι πολύ σημαντικό βήμα για την εύρεση απάτης και φοροδιαφυγής
- **Η κατηγοριοποίηση φορολογουμένων:** Κατηγοριοποίηση της αναμενόμενης συμπεριφοράς φορολογουμένων πχ στρατηγικός κακοπληρωτής, πιθανότητα φοροδιαφυγής κλπ.
- **Το profiling φορολογουμένων:** Εύρεση μη εμφανών ομοιοτήτων μεταξύ των φορολογουμένων όπως προκύπτουν μετά από δημογραφική, οικονομική και συμπεριφορική ανάλυση του συνόλου του πληθυσμού των φορολογουμένων. Χρησιμοποιείται στην εκτίμηση κινδύνου και σε άλλες περιπτώσεις χρήσης
- **Η εκτίμηση ρίσκου και αξιολόγηση κινδύνου:** Αξιολόγηση των φορολογουμένων ως προς το ρίσκο μη πληρωμής

- **Η πρόβλεψη εσόδων και οφειλών:** Πρόβλεψη εσόδων και οφειλών συνολικά και ανά φορολογούμενο ή ανά ΔΟΥ, ανά γεωγραφική περιοχή, ανά επάγγελμα, ή οποιαδήποτε άλλη διάσταση βάση των ιστορικών στοιχείων συμπεριφοράς των φορολογουμένων
- **Η επίβλεψη λειτουργίας:** Στόχο έχει τη βελτίωση της αποτελεσματικότητας και της επίδοσης λειτουργίας των συστημάτων του οργανισμού, που καταγράφονται στην παράγραφο 8.3.2.1.

8.2.2 Αναμενόμενα Οφέλη

Με τη χρήση ενός καινοτόμου συστήματος ανάλυσης και εξόρυξης δεδομένων η ΑΑΔΕ θέλει να πετύχει τη δημιουργία μετρήσιμης προστιθέμενης αξίας προερχόμενη από την εκμετάλλευση των υπαρχόντων και νέων δεδομένων, μέσω της επίτευξης των παρακάτω στρατηγικών στόχων:

- **Διασφάλιση ακεραιότητας του φορολογικού συστήματος ενθαρρύνοντας συμμόρφωση προς το φορολογικό κώδικα.** Προκειμένου η πλειονότητα των φορολογουμένων να συμμορφώνεται στο φορολογικό κώδικα, θα πρέπει να υιοθετηθούν καινοτόμες διαδικασίες που θα εντοπίζουν αυτόματα και θα επιλύουν δυνητική μη συμμόρφωση
- **Ευελξία, αποτελεσματικότητα και ασφάλεια λειτουργίας και δεδομένων.** Η αποτελεσματική λειτουργία σε μοντέρνες υποδομές αποτελούν θεμέλιο ενός σταθερού, αξιόπιστου οργανισμού και μιας βιώσιμης υπηρεσίας με δυνατότητας επιβολής κανόνων. Ο εξορθολογισμός και η απλοποίηση των διαδικασιών έχουν στόχο την καλύτερη εξυπηρέτηση των φορολογουμένων και βελτίωση της επιστασίας των φοροδοτικών πόρων
- **Συμβολή στην οργάνωση της ΑΑΔΕ,** αποτελώντας το μοναδικό σημείο άντλησης και επεξεργασίας δεδομένων και παροχής αναφορών
- **Προηγμένη πρόσβαση σε πληροφορία, δυνατότητα υποβοηθούμενης ανάλυσης αποφάσεων και βελτίωση των λειτουργικών αποτελεσμάτων.** Στόχος είναι η χρήση δεδομένων στη λήψη αποφάσεων με όσο το δυνατό πιο αποτελεσματική χρήση των πόρων. Προηγμένη διαχείριση του κύκλου ζωής των δεδομένων — από τη συλλογή, αποθήκευση, πρόσβαση, ανάλυση επιτρέποντας αποτελεσματικότερη και διαφανέστερη εφαρμογή
- **Καλλιέργεια ευέλικτου, έμπειρου και επαρκώς εξοπλισμένου προσωπικού.** Ήδη οι υπάλληλοι της ΑΑΔΕ μοιράζονται μια κουλτούρα εκτίμησης της καινοτομίας, ενθαρρύνουν τις νέες προοπτικές και καλωσορίζουν τη διαφορετικότητα. Στόχος της ΑΑΔΕ είναι η δημιουργία ευκαιριών επιμόρφωσης και αυτό-βελτίωσης, η αξιοποίηση των ταλέντων στις νέες τεχνολογίες και η διορατικότητα ως προς τις μελλοντικές ανάγκες
- **Συνεργασία με εξωτερικούς φορείς.** Η συνεργασία με εξωτερικούς φορείς, ως προς την ανταλλαγή δεδομένων, επιτρέπει τον εμπλουτισμό των πληροφοριών των φορολογουμένων και κατά συνέπεια τη βελτίωση των παρεχόμενων υπηρεσιών. Η συνεργασία για άντληση δεδομένων και εφαρμογή καινοτόμων τεχνολογιών βελτιώνει την εμπειρία των φορολογουμένων κατά τις συναλλαγές τους με τη φορολογική Αρχή και αναδεικνύει στοιχεία της φορολογικής τους συμπεριφοράς που δεν είναι προφανή

Το Έργο αναμένεται να έχει σημαντική θετική επίπτωση:

- **Στον μετασχηματισμό της οικονομίας** καθώς με τη χρήση ενός καινοτόμου συστήματος ανάλυσης και εξόρυξης δεδομένων και σύγχρονων τεχνικών τεχνητής νοημοσύνης η ΑΑΔΕ θα είναι αποτελεσματικότερη στο να χρησιμοποιεί τα δεδομένα της ευρύτερα και με στρατηγικό τρόπο για να μπορεί να προβλέπει και να επηρεάζει συμπεριφορές που θα βελτιώνουν τη συμμόρφωση και την απόδοση ως προς την είσπραξη δημοσίων εσόδων και την καταπολέμηση της φοροδιαφυγής και του λαθρεμπορίου

- **Στον ψηφιακό μετασχηματισμό**, με χρήση σύγχρονων πληροφοριακών συστημάτων και τεχνολογιών που θα οδηγήσουν σε βελτίωση των επιχειρησιακών διαδικασιών της ΑΑΔΕ και σε σημαντική ενίσχυση της διαλειτουργικότητας των πληροφοριακών συστημάτων και δεδομένων

8.3 Τεχνικές Απαιτήσεις – Λοιποί Όροι

8.3.1 Περιβάλλον Έργου

Για την υλοποίηση της αρχικής Σύμβασης εμπλέκονται οι ακόλουθοι:

Φορέας Υλοποίησης/ Αναθέτουσα Αρχή	Ανεξάρτητη Αρχή Δημοσίων Εσόδων (ΑΑΔΕ)
Φορέας Χρηματοδότησης	Ταμείο Ανάκαμψης και Ανθεκτικότητας
Κύριος του Έργου	Γενική Διεύθυνση Ηλεκτρονικής Διακυβέρνησης (ΓΔΗΛΕΔ)
Φορέας Λειτουργίας του Έργου	Ανεξάρτητη Αρχή Δημοσίων Εσόδων (ΑΑΔΕ)
Πάροχος Υποδομών	Γενική Γραμματεία Πληροφοριακών Συστημάτων & Ψηφιακής Διακυβέρνησης(ΓΓΠΔ&ΨΔ)

8.3.1.1 Συνοπτική Παρουσίαση του Φορέα Υλοποίησης (ΑΑΔΕ)

Με το Ν.4389/2016, από 01/01/2017 συστάθηκε η Ανεξάρτητη Αρχή Δημοσίων Εσόδων (ΑΑΔΕ), σύμφωνα με τα διεθνή πρότυπα περί αυτονομίας στη Φορολογική Διοίκηση. Η ΑΑΔΕ αποτελεί διάδοχο της Γενικής Γραμματείας Δημοσίων Εσόδων (ΓΓΔΕ) η οποία είχε συσταθεί με τον Ν.4093/2012, αντικαθιστώντας τη Γενική Γραμματεία Φορολογικών και Τελωνειακών Θεμάτων. Αποστολή της ΑΑΔΕ είναι ο προσδιορισμός, η βεβαίωση και η είσπραξη των φορολογικών, τελωνειακών και λοιπών δημοσίων εσόδων, που άπτονται του πεδίου των αρμοδιοτήτων της.

Η ΑΑΔΕ απολαύει λειτουργικής ανεξαρτησίας, διοικητικής και οικονομικής αυτοτέλειας και δεν υπόκειται σε έλεγχο ή σε εποπτεία από κυβερνητικά όργανα, παρά μόνο σε κοινοβουλευτικό έλεγχο. Επιπλέον, δεν υπόκειται σε ιεραρχικό έλεγχο από τον Υπουργό Οικονομικών. Με τον τρόπο αυτό θωρακίζεται η θεσμική ανεξαρτησία της ελληνικής Φορολογικής και Τελωνειακής Διοίκησης και επιτυγχάνεται μια πιο ευέλικτη και αποτελεσματική Διοίκηση.

Η Αρχή έχει, μεταξύ των άλλων, τις ακόλουθες αρμοδιότητες:

- Τον προσδιορισμό, τη βεβαίωση και την είσπραξη των φορολογικών και τελωνειακών εσόδων, καθώς και την είσπραξη λοιπών δημοσίων εσόδων
- Την παρακολούθηση και τον έλεγχο της πορείας της βεβαίωσης και της είσπραξης των δημοσίων εσόδων και της εφαρμογής της κείμενης νομοθεσίας για την είσπραξη δημοσίων εσόδων
- Τη λήψη και την εφαρμογή των αναγκαίων μέτρων για την αποτελεσματική και αποδοτική λειτουργία των φορολογικών, τελωνειακών και λοιπών υπηρεσιών της, στους τομείς της καταπολέμησης της φοροδιαφυγής, του λαθρεμπορίου, της φορολογικής απάτης και της παραοικονομίας, της εφαρμογής των διατάξεων της φορολογικής και τελωνειακής νομοθεσίας, της βεβαίωσης και είσπραξης και της βελτίωσης της εισπραξιμότητας των δημοσίων εσόδων
- Το στρατηγικό και επιχειρησιακό σχεδιασμό των δράσεων όλων των υπηρεσιών της και την κατάρτιση στοχοθεσίας και δεικτών απόδοσης
- Την εποπτεία και το συντονισμό των ελεγκτικών φορολογικών, τελωνειακών και λοιπών υπηρεσιών που υπάγονται σε αυτήν, καθώς και την αξιολόγηση και τον έλεγχο των αποτελεσμάτων της δράσης τους σε σχέση με την επίτευξη των στόχων που έχουν τεθεί με βάση τον επιχειρησιακό σχεδιασμό ελέγχων και τα προγράμματα επιχειρησιακής δράσης που έχει καταρτίσει η Αρχή

- Την εισήγηση νομοθετικών διατάξεων και μέτρων για την ενίσχυση της φορολογικής και τελωνειακής συμμόρφωσης και την υποβολή προτάσεων για τη βελτίωση και την επιτάχυνση της εισπραξιμότητας των δημοσίων εσόδων
- Το συντονισμό και τη συνεργασία με άλλους φορείς και αρχές στα πλαίσια της άσκησης των ανωτέρω αρμοδιοτήτων
- Την κατάρτιση συμβάσεων για τα έργα της Αρχής
- Την ανάπτυξη, επικαιροποίηση, συντήρηση, λειτουργία και χρήση του λογισμικού εφαρμογών των πληροφοριακών συστημάτων ή την προμήθειά του, που είναι απαραίτητη για την απρόσκοπτη και αποτελεσματική άσκηση των αρμοδιοτήτων της και την ασφάλεια και διαχείριση των δεδομένων που προέρχονται από τις δραστηριότητές της, όπως ιδίως λογισμικού εφαρμογών που υποστηρίζουν τις κύριες αρμοδιότητες των Φορολογικών και των Τελωνειακών υπηρεσιών και του Γενικού Χημείου του Κράτους
- Την παροχή και υποστήριξη ηλεκτρονικών υπηρεσιών προς τον πολίτη, τις επιχειρήσεις, τους φορείς του δημόσιου τομέα για τη διευκόλυνση των συναλλαγών, τη μείωση της γραφειοκρατίας, την απλούστευση των διαδικασιών και την επίτευξη φορολογικής δικαιοσύνης και διαφάνειας
- Τον καθορισμό της τεχνολογικής στρατηγικής της, ως προς το σχεδιασμό και την ανάπτυξη εφαρμογών και των υπηρεσιών Ηλεκτρονικής Διακυβέρνησης

Αναλυτική παρουσίαση της οργανωτικής δομής και των υπηρεσιών της Αρχής μπορεί να βρεθεί στην ιστοσελίδα: www.aade.gr: Αρχική σελίδα → Μενού → ΑΑΔΕ → Οργανόγραμμα

8.3.1.2 Συνοπτική παρουσίαση συμφωνίας επιπέδου εξυπηρέτησης (Service Level Agreement – SLA) της ΑΑΔΕ με τη Γενική Γραμματεία Πληροφοριακών Συστημάτων & Ψηφιακής Διακυβέρνησης (ΓΓΠΔ&ΨΔ)

Η ΑΑΔΕ για τη λειτουργία της χρησιμοποιεί υποδομές που παρέχονται από τη Γενική Γραμματεία Πληροφοριακών Συστημάτων & Ψηφιακής Διακυβέρνησης (ΓΓΠΔ&ΨΔ) του Υπουργείου Ψηφιακής Διακυβέρνησης, μέσα από Συμφωνία Επιπέδου Εξυπηρέτησης (Service Level Agreement – SLA) βάσει του Νόμου 4389/2016 (Άρθρο 41).

Στη Συμφωνία Επιπέδου Εξυπηρέτησης συμφωνούνται τα δικαιώματα και οι υποχρεώσεις των μερών, μεταξύ άλλων, για τα εξής θέματα:

- Την υποστήριξη της παραγωγικής λειτουργίας, το επίπεδο διαθεσιμότητας των υποδομών και την ποιότητα των παρεχόμενων υπηρεσιών
- Την τήρηση αντιγράφων ασφαλείας
- Τη διαδικασία εγκατάστασης νέων Πληροφοριακών Συστημάτων ή επικαιροποίησης υπαρχόντων
- Τη διαδικασία υποβολής αιτήματος μεταβολής των διατιθέμενων υπολογιστικών πόρων
- Τη διαδικασία εξυπηρέτησης αιτημάτων εγκατάστασης ή αναβάθμισης περιφερειακών υπολογιστικών υποδομών
- Τους χρονικούς περιορισμούς ικανοποίησης αιτημάτων εξυπηρέτησης
- Θέματα φυσικής ασφάλειας και ασφάλειας των Πληροφοριακών Συστημάτων και των Δεδομένων
- Θέματα εξοπλισμού (Hardware) και λογισμικού (Software)
- Θέματα διαθεσιμότητας ανθρωπίνων πόρων
- Θέματα διαχείρισης προμηθειών κεντρικού και περιφερειακού εξοπλισμού, καθώς και του συστημικού λογισμικού πληροφορικής που απαιτείται για τη χρήση του

- Θέματα διαχείρισης δεδομένων, προκειμένου να διασφαλίζεται το φορολογικό απόρρητο και ειδικότερα η ασφάλεια των συστημάτων και των δεδομένων από κάθε παραβίαση, καθώς και από σκόπιμη ή τυχαία απειλή
- Θέματα παροχής υπηρεσιών εκτύπωσης
- Θέματα παροχής υπηρεσιών υποστήριξης στους συναλλασσόμενους μέσω σύγχρονων μεθόδων επικοινωνίας

Ως προς τα παραπάνω θέματα, το SLA περιγράφει το σύνολο των υπηρεσιών που προσφέρονται μεταξύ των εμπλεκόμενων μερών, καθορίζει την ποιότητα τους βάσει άμεσα μετρήσιμων και από κοινού συμφωνηθέντων κριτηρίων ή δεικτών και αποτελεί τον οδηγό για το είδος και την ποιότητα των υπηρεσιών αυτών.

Για την εφαρμογή του SLA η ΓΓΠΔ&ΨΔ και η ΑΑΔΕ καταρτίζουν από κοινού έναν Προγραμματισμό Πόρων και Δράσεων που απαιτούν κοινές ενέργειες, το οποίο παρακολουθείται από αρμόδια Επιτροπή Παρακολούθησης Συμφωνίας Επιπέδου Εξυπηρέτησης (ΕΠΣΕΕ) ανά έτος και επικαιροποιείται σε τριμηνιαία βάση.

8.3.1.3 Συνοπτική παρουσίαση του Φορέα Χρηματοδότησης

Το Εθνικό Σχέδιο Ανάκαμψης και Ανθεκτικότητας Ελλάδα 2.0 εγκρίθηκε στις 13 Ιουλίου 2021 από το Συμβούλιο Οικονομικών Δημοσιονομικών Θεμάτων της Ευρωπαϊκής Ένωσης (Ecofin). Το «Ελλάδα 2.0» περιλαμβάνει 106 επενδύσεις και 68 μεταρρυθμίσεις, κατανεμημένες σε 4 πυλώνες και συγκεντρώνει 31,16 δισ. ευρώ εκ των οποίων ευρωπαϊκοί πόροι 30,5 δισ. Ευρώ (18,43 δισ. ευρώ ενισχύσεις και 12,73 δισ. ευρώ δάνεια) για να κινητοποιήσει 60 δισ. ευρώ συνολικές επενδύσεις στη χώρα στα επόμενα πέντε χρόνια.

Ένας βασικός στόχος του Ελληνικού Σχεδίου Ανάκαμψης και Ανθεκτικότητας Ελλάδα 2.0 είναι η ενίσχυση της ευημερίας, μέσω της βελτίωσης της είσπραξης φόρων και της καλλιέργειας φορολογικού περιβάλλοντος πιο φιλικού προς την ανάπτυξη. Το σύνολο του άξονα 4.1 του παραπάνω Σχεδίου αφορά τον εν λόγω στόχο και περιλαμβάνει σειρά επενδύσεων και μεταρρυθμίσεων. Συγκεκριμένα προβλέπονται τα εξής:

- Ψηφιακός μετασχηματισμός των φορολογικών ελέγχων (αναγνωριστικό μέτρου 16611)

Η ΑΑΔΕ θα αναβαθμίσει τη χρήση των εσωτερικών δεδομένων της και θα εισαγάγει εργαλεία τεχνητής νοημοσύνης προκειμένου να βελτιωθεί η είσπραξη των δημόσιων εσόδων, να αυξηθεί η αποτελεσματικότητα των φορολογικών ελέγχων και να καταπολεμηθεί το λαθρεμπόριο. Το Έργο περιλαμβάνει την υιοθέτηση ισχυρής αρχιτεκτονικής δεδομένων, την ανάπτυξη κοινού αποθετηρίου μεταδεδομένων, την προμήθεια κατάλληλων λύσεων λογισμικού, την ανάπτυξη τεχνικών και εργαλείων τεχνητής νοημοσύνης και τη χρήση της μηχανικής μάθησης για την εξόρυξη μεγάλων δεδομένων. Η υλοποίηση της επένδυσης θα ολοκληρωθεί έως τις 31 Δεκεμβρίου 2025.

- Κωδικοποίηση και απλούστευση της φορολογικής νομοθεσίας (αναγνωριστικό μέτρου 16643) – Περιλαμβάνεται εν μέρει στο παρόν Έργο
- Προώθηση της επιτάχυνσης των επιστροφών ΦΠΑ (αναγνωριστικό μέτρου 16610)
- Θέσπιση μέτρων και κινήτρων για την αύξηση των ηλεκτρονικών συναλλαγών (αναγνωριστικό μέτρου 16616)
- Υπεραπόσβεση δαπανών ΜΜΕ για την πράσινη οικονομία, την ενέργεια και την ψηφιακή μετάβαση (αναγνωριστικό μέτρου 16863)
- Νέο πλαίσιο καταπολέμησης του λαθρεμπορίου, κυρίως για τα προϊόντα που υπόκεινται σε ειδικούς φόρους κατανάλωσης (καπνικά, αλκοόλ και ενέργεια) (αναγνωριστικό μέτρου 16656)

- Ηλεκτρονικές ταμειακές μηχανές και POS (αναγνωριστικό μέτρου 16614)
- Ψηφιακός μετασχηματισμός φορολογικών και τελωνειακών αρχών (αναγνωριστικό μέτρου 16291) με 14 Υποέργα:
 - Υποέργο 1: Ανάπτυξη Νέου Ολοκληρωμένου Πληροφοριακού Συστήματος Φορολογίας
 - Υποέργο 2: Ανάπτυξη Νέων Ηλεκτρονικών Τελωνειακών Υπηρεσιών
 - Υποέργο 3: Ανάπτυξη Νέου Ολοκληρωμένου Πληροφοριακού Συστήματος για το Γενικό Χημείο του Κράτους
 - Υποέργο 4: Ανάπτυξη Ολοκληρωμένου Πληροφοριακού Συστήματος της Γενικής Διεύθυνσης Οικονομικών Υπηρεσιών της ΑΑΔΕ
 - Υποέργο 5: Ανάπτυξη Ψηφιακού Συστήματος Διαχείρισης Ανθρώπινου Δυναμικού και Μισθοδοσίας της ΑΑΔΕ
 - Υποέργο 6: Προμήθεια Υπηρεσιών Υλοποίησης Αλλαγών σε Πληροφοριακά Συστήματα της ΑΑΔΕ
 - Υποέργο 7α: Οργάνωση Γραφείου: Προμήθεια Υπηρεσιών και Λογισμικού Γραφείου – (περιλαμβάνεται στο παρόν έργο, εκτός του ΣΗΔΕ)
 - Υποέργο 7β: Οργάνωση Γραφείου: Ψηφιοποίηση Φυσικών Αρχείων της ΑΑΔΕ, το αποτέλεσμα του οποίου θα χρησιμοποιηθεί και στο παρόν έργο
 - Υποέργο 8: Οργάνωση Γραφείου για τις υπηρεσίες της ΑΑΔΕ - Προμήθεια Εξοπλισμού
 - Υποέργο 9: Προμήθεια Εργαλείων Διαχείρισης Υπηρεσιών Πληροφορικής
 - Υποέργο 10: Αναβάθμιση Κτιριακών και Υπολογιστικών Υποδομών της Διεύθυνσης Διαχείρισης Δημοσίου Υλικού
 - Υποέργο 11: Σύστημα παρακολούθησης της κίνησης επαγγελματικών οχημάτων και εμπορευματοκιβωτίων κατά την είσοδο και την κυκλοφορία τους στη χώρα
 - Υποέργο 12: Ψηφιακό σύστημα καταγραφής, παρακολούθησης και διαχείρισης κινδύνων στην ΑΑΔΕ και Κατάρτιση Πλάνου Διαχείρισης Επιχειρησιακής Συνέχειας
 - Υποέργο 13: Βελτίωση και επέκταση του Κέντρου Εξυπηρέτησης Φορολογουμένων (ΚΕΦ) της ΑΑΔΕ, με το οποίο θα διαλειτουργήσει το παρόν έργο σε επίπεδο Γνωσιακής Βάσης
 - Υποέργο 14: Προμήθεια Εργαλείων Ασφάλειας Δεδομένων

8.3.1.4 Συνοπτική περιγραφή Διακυβέρνηση Έργου (Όργανα και Επιτροπές)

Για την υλοποίηση του Έργου, θα οριστούν από την Αναθέτουσα Αρχή οι ακόλουθες δυο ομάδες:

- Ομάδα Διοίκησης Έργου
- Επιτροπή Παραλαβής Έργου

Λεπτομέρειες για τον τρόπο λειτουργίας τους, καταγράφονται στην παράγραφο 8.8.4.

8.3.2 Υφιστάμενη κατάσταση – Επιχειρησιακό περιβάλλον Έργου

Το παρακάτω σχεδιάγραμμα απεικονίζει την υφιστάμενη κατάσταση, αναφορικά με τα συστήματα και τις βάσεις δεδομένων, από τις οποίες το νέο σύστημα θα λαμβάνει δεδομένα.

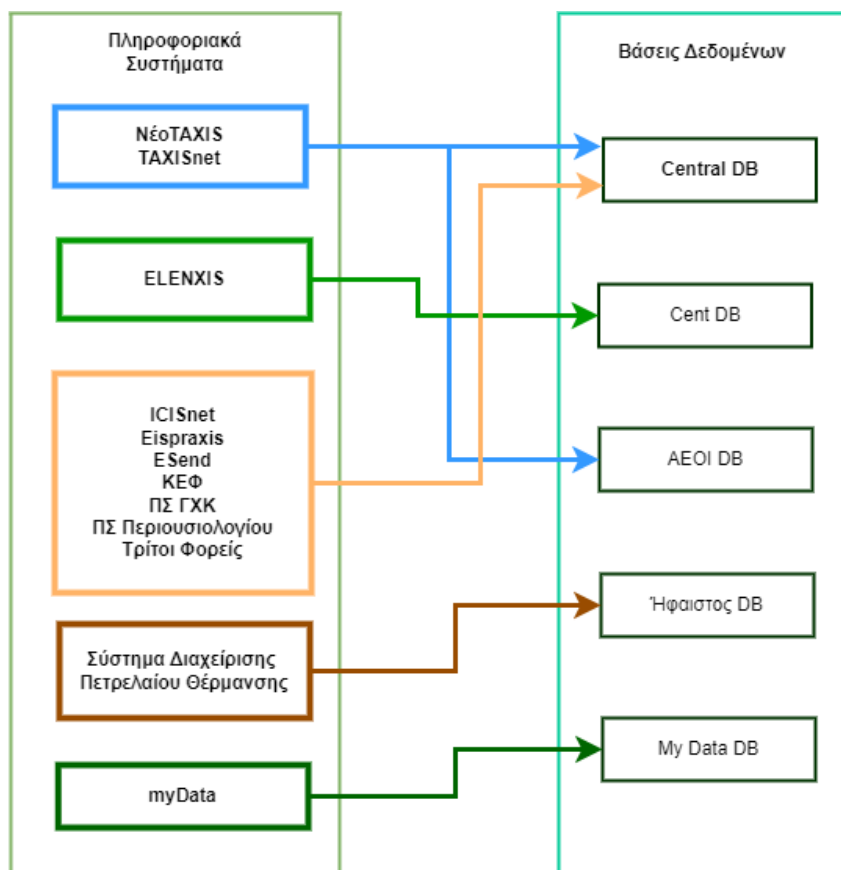

Εικόνα 1: Διάγραμμα απεικόνισης υφιστάμενης κατάστασης πληροφοριακών συστημάτων και βάσεων

Στη συνέχεια, ακολουθεί η ανάλυση του παραπάνω σχεδιαγράμματος.

8.3.2.1 Περιγραφή Υφιστάμενων Συστημάτων

Τα πληροφοριακά συστήματα που επηρεάζονται από το Έργο είναι τα παρακάτω.

Ολοκληρωμένο Πληροφοριακό Σύστημα Φορολογίας – ΝέοTAXIS

Το Ολοκληρωμένο Πληροφοριακό Σύστημα Φορολογίας (ΝέοTAXIS) χρησιμοποιείται από τις ΔΟΥ και τις Κεντρικές Φορολογικές Υπηρεσίες της ΑΑΔΕ για την υποστήριξη του φορολογικού συστήματος. Το σύστημα ΝέοTAXIS είναι εγκατεστημένο κεντρικά στις υποδομές της ΓΓΠΔ&ΨΔ. Η κεντρική βάση περιλαμβάνει το σύνολο των φορολογικών δεδομένων των φορολογουμένων.

Περιλαμβάνει τα ακόλουθα υποσυστήματα:

- Υποσύστημα Διαχείρισης Μητρώου
- Υποσύστημα Εσόδων/Λογιστική Εσόδων
- Υποσύστημα Δικαστικών Ενεργειών
- Υποσύστημα ΦΠΑ
- Υποσύστημα ΚΒΣ
- Υποσύστημα Ηλεκτρονικού Πρωτοκόλλου
- Υποσύστημα Εξόδων/Λογιστικής Εξόδων
- Υποσύστημα Φορολογίας Εισοδήματος
- Υποσύστημα Άλλων Φόρων

- Υποσύστημα Περιουσιολογίου
- Υποσύστημα Φορολογίας Κεφαλαίου
- Υποσύστημα Φορολογίας Οχημάτων

Ολοκληρωμένο Πληροφοριακό Σύστημα Φορολογουμένων – TAXISnet

Το TAXISnet αποτελεί το κανάλι εξυπηρέτησης και διεκπεραίωσης συναλλαγών των πολιτών σε θέματα και πράξεις φορολογικού αντικείμενου μέσω internet. Βασικός στόχος του συστήματος, που εφαρμόζει στην πράξη τις απαιτήσεις της πρόσφατης νομοθεσίας, είναι να παρέχει την απαιτούμενη διεπαφή στους πολίτες προκειμένου να ανταπεξέρχονται στις φορολογικές τους υποχρεώσεις κατά το δυνατόν ευκολότερα, γρηγορότερα και ορθότερα, καθώς και η υλοποίηση της ηλεκτρονικής ΔΟΥ, όπου η συντριπτική πλειοψηφία των συναλλαγών του πολίτη με την εφορία θα μπορεί να πραγματοποιηθεί ηλεκτρονικά. Βασικό του πλεονέκτημα, είναι η τακτοποίηση και η οριοθέτηση της σχέσης μεταξύ φορολογουμένων και λογιστών, στην περίπτωση των πολιτών που επιλέγουν να εμπιστευθούν σε επαγγελματία τη διευθέτηση των υποχρεώσεών τους.

Μέσα από το TAXISnet έχει επιτευχθεί η ολοκλήρωση των δεδομένων διαχείρισης χρηστών (identity integration) με χρήση Directory Services (LDAP), αξιοποιώντας ενιαία επιχειρησιακή λογική και βάση δεδομένων στα υποσυστήματα εφαρμογών.

Το TAXISnet:

- καλύπτει την υποβολή αρχικών ή συμπληρωματικών-τροποποιητικών δηλώσεων καθώς και τη χορήγηση των περισσότερων από τα υφιστάμενα πιστοποιητικά και βεβαιώσεις
- παρέχει προσωποποιημένες πληροφορίες και υπενθυμίζει στους χρήστες τις φορολογικές τους υποχρεώσεις
- δίνει στο χρήστη τη δυνατότητα να εξουσιοδοτεί έναν ή περισσότερους λογιστές να ενεργούν για λογαριασμό του
- επιτρέπει τη μεταβολή προσωπικών στοιχείων μητρώου ή στοιχείων επιχείρησης, χωρίς να είναι υποχρεωτική η προσέλευση στη ΔΟΥ
- αποδίδει ΑΦΜ και κλειδάριθμο
- καλύπτει την υποβολή αιτημάτων ψηφιακά προς την αρμόδια υπηρεσία της ΑΑΔΕ
- επιτρέπει στο χρήστη να κλείσει ψηφιακά ραντεβού με υπάλληλο της αρμόδιας υπηρεσίας της ΑΑΔΕ

Ολοκληρωμένο Πληροφοριακό Σύστημα Τελωνείων – ICISnet

Το Ολοκληρωμένο Πληροφοριακό Σύστημα Τελωνείων χρησιμοποιείται από τα Τελωνεία και τις αρμόδιες Κεντρικές Υπηρεσίες της Ανεξάρτητης Αρχής Δημοσίων Εσόδων. Περιλαμβάνει υποσυστήματα ανά τομέα τελωνειακού ενδιαφέροντος:

- Εισαγωγών – Εξαγωγών
- Διαχείρισης προϊόντων με Ειδικό Φόρο Κατανάλωσης (ΕΦΚ)
- Ειδικών Πληροφοριών και Υποθέσεων
- Αδειών – Εγκρίσεων

Το ICISnet καλύπτει τις ανάγκες:

- όλων των Τελωνειακών Υπηρεσιών και των συναλλασσόμενων με τα ελληνικά Τελωνεία
- διασύνδεσης και διαλειτουργικότητας με τα αντίστοιχα πληροφοριακά συστήματα της ΕΕ και των ΚΜ στα πλαίσια του κοινοτικού έργου «Ηλεκτρονικό Τελωνείο (e-customs)»
- διασύνδεσης και διαλειτουργικότητας με άλλα πληροφοριακά συστήματα της δημόσιας διοίκησης και φορέων
- του ενδιαφερόμενου κοινού (κάτοικοι Ελλάδος, ΕΕ ή/και τρίτων χωρών) που περιστασιακά υποχρεούται να συναλλαχθεί με την Τελωνειακή Υπηρεσία ή αναζητά σχετική πληροφόρηση

και παρέχει τις παρακάτω Υπηρεσίες:

- ηλεκτρονική υποβολή των στοιχείων όλων των τελωνειακών παραστατικών από εξουσιοδοτημένους χρήστες
- χρήση ενιαίας άδειας – εγγύησης για την τήρηση απλοποιημένων διαδικασιών
- πληρωμή οφειλών μέσα από λογαριασμούς τράπεζας
- διατήρηση συνημμένων εγγράφων στους χώρους των συναλλασσόμενων
- μη προσκόμιση εμπορευμάτων στους χώρους του τελωνείου

Σύστημα Ελεγκτικών Υπηρεσιών – ELENXIS

Το Σύστημα Ελεγκτικών Υπηρεσιών ELENXIS καλύπτει τις επιχειρησιακές απαιτήσεις των παρακάτω Ελεγκτικών Υπηρεσιών της ΑΑΔΕ:

- Φορολογικές Ελεγκτικές Υπηρεσίες
- Τελωνειακές Ελεγκτικές Υπηρεσίες
- Οικονομική Επιθεώρηση
- Διεύθυνση Επίλυσης Διαφορών
- Διεύθυνση Προγραμματισμού και Αξιολόγησης Ελέγχων και Ερευνών και Υπηρεσία Ελέγχου Διασφάλισης Δημοσίων Εσόδων

με άμεσο στόχο τη βελτίωση της αποδοτικότητας και αποτελεσματικότητας του Κρατικού Ελεγκτικού Έργου και τη συμβολή στην αναβάθμιση των υπηρεσιών που παρέχονται στον πολίτη.

Υποστηρίζεται ο πλήρης κύκλος των ελεγκτικών διαδικασιών δηλαδή η στόχευση, η διενέργεια και η διαχείριση των ελέγχων.

Το ELENXIS για καθεμία από τις ως άνω αναφερόμενες Ελεγκτικές Υπηρεσίες αποτελείται από τα ακόλουθα Υποσυστήματα:

- Υποσύστημα Στόχευσης των Ελέγχων
- Υποσύστημα Διαχείρισης των Ελέγχων
- Υποσύστημα Διενέργειας των Ελέγχων

Ολοκληρωμένο Πληροφοριακό Σύστημα Γενικού Χημείου του Κράτους – ΓΧΚ

Το Ολοκληρωμένο Πληροφοριακό Σύστημα του Γενικού Χημείου του Κράτους (ΟΠΣ ΓΧΚ) προσφέρει τη δυνατότητα μηχανοργάνωσης των διαδικασιών των Χημικών Υπηρεσιών του ΓΧΚ και της συνεργασίας μεταξύ τους μέσω των παρακάτω υποσυστημάτων. Επίσης, παρέχει online επικοινωνία με φορείς και πολίτες μέσω της Πύλης του ΓΧΚ (portal) για την ηλεκτρονική εξυπηρέτησή τους και την πρόσβασή τους στις υπηρεσίες του ΓΧΚ.

Το Σύστημα περιλαμβάνει τα εξής υποσυστήματα:

- Υποσύστημα Παρουσίασης της Πληροφορίας
- Υποσύστημα Ηλεκτρονικού Πρωτοκόλλου
- Υποσύστημα Ηλεκτρονικής Αρχαιοθέτησης Εγγράφων
- Υποσύστημα Διαχείρισης Νομοθεσίας
- Υποσύστημα Διαχείρισης Πληροφοριών (Μητρώα Προσωπικού, Χημικών Προϊόντων, Επικινδύνων Ουσιών)
- Υποσύστημα Διαχείρισης Δεδομένων και Αρχείων Συστήματος Ποιότητας
- Υποσύστημα Στατιστικής Επεξεργασίας Δειγμάτων, αποτελεσμάτων, εκθέσεων εξέτασης, γνωματεύσεων
- Σύστημα ηλεκτρονικού ταχυδρομείου για το προσωπικό του ΓΧΚ

Πληροφοριακό Σύστημα Κέντρο Εξυπηρέτησης Φορολογουμένων – ΚΕΦ

Αντικείμενο του συστήματος είναι η διαρκής, άμεση και πλήρης πληροφόρηση και υποστήριξη των συναλλασσόμενων με την ΑΑΔΕ μέσω ενός Κέντρου Εξυπηρέτησης, με στόχο τη βελτιστοποίηση της πρόσβασης αλλά και της αποτελεσματικότητας της χρήσης των παρεχομένων από την ΑΑΔΕ υπηρεσιών.

Κύριο συστατικό του συστήματος είναι η συγκέντρωση και η υποστήριξη όλων των υπηρεσιών, κάτω από ένα οργανωτικό σχήμα, σε ένα ενιαίο και πολυκαναλικό ψηφιακό περιβάλλον (Multi – Chanel Digital Ecosystem), το «Κέντρο Εξυπηρέτησης Φορολογουμένων» (ΚΕΦ), ώστε αφενός να βελτιωθεί η ποιότητα αυτών και αφετέρου να μπορέσει η ΑΑΔΕ να προσφέρει νέες υπηρεσίες αποτελεσματικά και με το μικρότερο δυνατό κόστος λειτουργίας, αξιοποιώντας στο μέγιστο όλους τους διαθέσιμους ανθρώπινους και τεχνολογικούς πόρους.

Το σύστημα παρέχει υψηλού επιπέδου ηλεκτρονικές, ψηφιακές, διαδραστικές υπηρεσίες μέσω:

- Ενιαίου Κέντρου Εξυπηρέτησης Τηλεφωνικών Κλήσεων (Call Center)
- Ηλεκτρονικής αλληλογραφίας (E-mail Services)
- Κινητού τηλεφώνου (SMS Services)
- Διαδικτυακής πύλης (πλατφόρμα Web)
- Παραδοσιακού ταχυδρομείου (μέσω ΟΠΣΚΥ)

Πληροφοριακό Σύστημα Ηλεκτρονικών Βιβλίων – myDATA

Στην πλατφόρμα ηλεκτρονικών βιβλίων της ΑΑΔΕ myDATA (my Digital Accounting & Tax Application) οι επιχειρήσεις υποχρεούνται να διαβιβάζουν ψηφιακά τα παρακάτω δεδομένα:

- Σύνοψη των εκδοθέντων και ληφθέντων παραστατικών πωλήσεων (τιμολόγια, αποδείξεις λιανικής κλπ.)

- Χαρακτηρισμό των συναλλαγών που καλύπτονται από τα προαναφερθέντα παραστατικά πωλήσεων ταξινομημένων στις κατηγορίες εσόδων και εξόδων
- Οι εγγραφές τακτοποίησης εσόδων/εξόδων (ανά χρέωση και πίστωση) που διαμορφώνουν το τελικό λογιστικό και φορολογικό αποτέλεσμα κάθε φορολογικού έτους. Από τις εγγραφές αυτές, διαβιβάζονται διακριτά οι εγγραφές μισθοδοσίας και αποσβέσεων και συγκεντρωτικά οι λοιπές εγγραφές τακτοποίησης εσόδων/εξόδων που διενεργούνται στο τέλος της περιόδου

Τα προαναφερθέντα δεδομένα διαβιβάζονται μέσω:

- Παρόχων Υπηρεσιών Ηλεκτρονικής Τιμολόγησης
- Προγραμμάτων διαχείρισης επιχειρήσεων (εμπορικό/λογιστικό, ERP), που χρησιμοποιούν οι οντότητες και διασυνδέονται με την ΑΑΔΕ μέσω σχετικής διεπαφής
- Ειδικής φόρμας καταχώρησης της εφαρμογής των ηλεκτρονικών βιβλίων που είναι προσβάσιμη μέσω του διαδικτυακού τόπου της ΑΑΔΕ
- Φορολογικών Ηλεκτρονικών Μηχανισμών (ΦΗΜ) για τις λιανικές συναλλαγές

Πληροφοριακό Σύστημα Παρακολούθησης και Διαχείρισης Οφειλών – Eispraxis

Το Πληροφοριακό Σύστημα Παρακολούθησης και Διαχείρισης των Οφειλών εξειδικεύεται στις διαδικασίες που περιλαμβάνονται στον κύκλο ζωής οφειλών έτσι ώστε να αυτοματοποιηθούν κατά το βέλτιστο δυνατό τρόπο οι ενέργειες που πρέπει να γίνουν από τη Φορολογική Διοίκηση για τη διαχείριση και είσπραξη των οφειλών.

Το Σύστημα περιλαμβάνει τα εξής υποσυστήματα:

- Υποσύστημα 1 – Διαχείρισης και Παρακολούθησης Οφειλέτη και Οφειλών (περιλαμβάνει ιδίως προφίλ οφειλέτη, μέτρα αναγκαστικής είσπραξης, ανάλυση κινδύνου, δημιουργία και ανάθεση λίστας οφειλετών)
- Υποσύστημα 2 – Διαχείρισης, Παρακολούθησης και Αυτοματοποίησης Συμφηφισμών και Ρυθμίσεων
- Υποσύστημα 3 – Αποστολής και Διαχείρισης Ηλεκτρονικών Κοινοποιήσεων, Ειδοποιήσεων και Επιδόσεων
- Υποσύστημα 4 – Ανάλυσης Κινδύνου (Μηχανή Μοριοδότησης)
- Υποσύστημα 5 – Ενημέρωσης των Φορολογούμενων για Θέματα Οφειλών (νέες ψηφιακές υπηρεσίες στο myAADE)
- Υποσύστημα 6 – Εκτυπώσεις, αναφορές
- Υποσύστημα 7 – Διαχείρισης Διαδικασιών Αφερεγγυότητας

Πληροφοριακό Σύστημα Περιουσιολογίου – Δηλώσεων Ε9

Το Πληροφοριακό Σύστημα Περιουσιολογίου - Δηλώσεων Ε9 αποτελεί ολοκληρωμένη δομή και μηχανισμό καταγραφής, διαχείρισης και διάθεσης πληροφοριών που αφορούν στα δηλούμενα ακίνητα της ελληνικής επικράτειας φυσικών και νομικών προσώπων, έχοντας ενσωματώσει την απαιτούμενη λειτουργικότητα για τις ανάγκες της εφαρμογής του Ενιαίου Φόρου Ιδιοκτησίας Ακινήτων. Μέσω του συστήματος ο φορολογούμενος έχει τη δυνατότητα να υποβάλει:

- Δήλωση στοιχείων ακινήτων Ε9 διαρκούς ενημέρωσης
- Αρχικές και τροποποιητικές δηλώσεις Ε9 για τα έτη 2010 και μετά

Επίσης, δίνεται η δυνατότητα:

- Εκτύπωσης ατομικού εκκαθαριστικού σημειώματος ΦΑΠ για τα έτη 2010 έως 2013 και πράξης Διοικητικού/Διορθωτικού προσδιορισμού φόρου ΕΝΦΙΑ για τα έτη 2014 και μετά, εφόσον έχουν εκδοθεί
- Έκδοσης Πιστοποιητικού ΕΝΦΙΑ στο τρέχον έτος

Πληροφοριακό σύστημα Φορολογικών Ηλεκτρονικών Μηχανισμών (ΦΗΜ) – eSend

Το πληροφοριακό σύστημα των ΦΗΜ συγκεντρώνει αποδείξεις λιανικής, τιμολόγια και παντός άλλου είδους παραστατικό τα οποία διαβιβάζονται σε αυτό, μέσω των ΦΗΜ. Σκοπός του συστήματος είναι:

- Η συγκέντρωση δεδομένων συναλλαγών
- Εντοπισμός επιχειρήσεων που δεν εκδίδουν αποδείξεις
- Εντοπισμός επιχειρήσεων που δεν διαβιβάζουν τα παραστατικά χονδρικής και λιανικής

Παρέχονται δυνατότητες ελέγχου μέσω των οποίων, οι χρήστες μπορούν να πάρουν αναφορές για τα παρακάτω:

- Ημερήσια Αναφορά λιανικής πώλησης καυσίμων
- Αναφορά πώλησης καυσίμων και δελτίων παραλαβής υγραερίων (LPG)
- Αναφορά τιμολογίων αγοράς LPG, συμπιεσμένου φυσικού αερίου (CNG)
- Ημερήσια Αναφορά εκδοθέντων παραστατικών
- Κατάλογο ενεργών ΦΗΜ
- Κατάλογο διαβιβασθέντων Ζ και Κατάλογο Εταιρειών Εμπορίας LPG

Σύστημα Διαχείρισης Πετρελαίου Θέρμανσης

Το Σύστημα Διαχείρισης Πετρελαίου Θέρμανσης είναι ένα πληροφοριακό σύστημα διαχείρισης των κινήσεων πετρελαίου θέρμανσης που πραγματοποιούνται από τους διακινητές του. Αφορά όλους τους επιτηδευματίες ή επιχειρήσεις που εμπορεύονται και διακινούν πετρέλαιο θέρμανσης.

Το σύστημα:

- παρακολουθεί την πορεία του πετρελαίου θέρμανσης από τη φάση του εκτελωνισμού μέχρι την παράδοση στον τελικό καταναλωτή, με βάση τα στοιχεία που υποβάλλονται από τα μέλη του μητρώου ΔΙΠΕΘΕ
- εντοπίζει περιπτώσεις όπου εμφανίζονται διαφορές, ασυμφωνίες, ελλείμματα και γενικότερα ενδείξεις που παραπέμπουν σε λάθη, προβλήματα ή απλά κινήσεις που δεν έχουν υποβληθεί

Συστήματα Τρίτων Φορέων

Η ΑΑΔΕ συνεργάζεται με τρίτους φορείς (πχ τράπεζες, αστυνομία κλπ.) λαμβάνοντας δεδομένα σε διάφορες μορφές (πχ αρχεία, δεδομένα μέσω διαλειτουργικότητας κλπ.). Τα δεδομένα αυτά θα πρέπει να ληφθούν υπόψη και να ενσωματωθούν στη νέα λύση για στατιστική ανάλυση και πληροφόρηση.

8.3.2.2 Περιγραφή Υπό Υλοποίηση Συστημάτων

Τα πληροφοριακά συστήματα που βρίσκονται υπό υλοποίηση και επηρεάζονται από το Έργο είναι τα παρακάτω.

Ολοκληρωμένο Πληροφοριακό Σύστημα της Γενικής Διεύθυνσης του Γενικού Χημείου του Κράτους (ΓΔΓΧΚ)

Το έργο αφορά στην ανάπτυξη Ολοκληρωμένου Πληροφοριακού Συστήματος για τις ανάγκες της Γενικής Διεύθυνσης του Γενικού Χημείου του Κράτους (ΓΔΓΧΚ), μέσω του οποίου θα μπορούν να ολοκληρώνονται οι καθημερινές λειτουργίες των Υπηρεσιών σχετικά με τη καταχώρηση και διαχείριση εργαστηριακών δειγμάτων και μη εργαστηριακών εργασιών, την παρακολούθηση του Συστήματος Διαχείρισης Ποιότητας, τη διαδικασία προμηθειών μέσω του Ειδικού Ταμείου Ελέγχου Ποιότητας και Παραγωγής Αλκοόλης και Αλκοολούχων ποτών (ΕΤΕΠΠΑΑ) και αποθήκης, και τη διαχείριση εσόδων. Τα επιμέρους υποσυστήματα θα διαλειτουργούν με συστήματα της ΑΑΔΕ, με τη διαδικτυακή πύλη της ΑΑΔΕ καθώς και με τρίτα συστήματα. Παράλληλα θα αποτελεί και ένα εργαλείο παρακολούθησης της απόδοσης των Υπηρεσιών της ΓΔΓΧΚ μέσα από την ανάπτυξη κατάλληλων ερωτημάτων και αναφορών και την εξαγωγή στατιστικών στοιχείων.

Πληροφορικό Σύστημα Διαχείρισης Κινδύνων Συμμόρφωσης (Compliance Risk Management) και Διαχείρισης Επιχειρησιακών Κινδύνων (Enterprise Risk Management)

Το έργο περιλαμβάνει την ανάπτυξη ενός νέου ολοκληρωμένου Πληροφορικού Συστήματος Διαχείρισης Κινδύνων Συμμόρφωσης και Επιχειρησιακών με στόχο την ολοκληρωμένη προσέγγιση σε όλα τα στάδια της Διαχείρισης Κινδύνων.

Ολοκληρωμένο Σύστημα Ηλεκτρονικής Διαχείρισης Ανθρώπινου Δυναμικού και Μισθοδοσίας

Το έργο περιλαμβάνει τη σχεδίαση και ανάπτυξη ενός νέου, ολοκληρωμένου Συστήματος Ηλεκτρονικής Διαχείρισης Ανθρώπινου Δυναμικού και Μισθοδοσίας με στόχο τον ψηφιακό μετασχηματισμό και την αναβάθμιση της διοικητικής ικανότητας και λειτουργίας των Υπηρεσιών της ΑΑΔΕ. Το Σύστημα αυτό θα συγκεντρώνει όλη την απαιτούμενη λειτουργικότητα και θα υποστηρίζει την άσκηση των αρμοδιοτήτων της Διεύθυνσης Διαχείρισης Ανθρώπινου Δυναμικού και της Διεύθυνσης Οικονομικής Διαχείρισης, προσαρμοζόμενο στις εκάστοτε μεταβολές του νομοθετικού πλαισίου.

Ολοκληρωμένο Πληροφοριακό Σύστημα Φορολογίας

Το έργο περιλαμβάνει την αντικατάσταση των βασικών συστημάτων φορολογικής διαχείρισης της ΑΑΔΕ και παράλληλα ο επιχειρησιακός εκσυγχρονισμός της ΑΑΔΕ. Η αντικατάσταση των βασικών πληροφοριακών συστημάτων θα συμβάλει στην παροχή καλύτερων υπηρεσιών προς τους συναλλασσόμενους, στη συλλογή και στην αξιοποίηση των δεδομένων καθώς και στην ανάπτυξη της δυνατότητας για αποτελεσματικότερη εργασία του προσωπικού. Πέρα από τον εκσυγχρονισμό του περιβάλλοντος ανάπτυξης και λειτουργίας, το έργο στοχεύει και στην ενοποίηση των βάσεων δεδομένων, του περιβάλλοντος και των διαδικασιών των σημερινών συστημάτων αλλά και γενικά στη βελτίωση των υπηρεσιών που παρέχει η ΑΑΔΕ προς τον φορολογούμενο.

Ολοκληρωμένο Πληροφοριακό Σύστημα της Γενικής Διεύθυνσης Οικονομικών Υπηρεσιών (ΓΔΟΥ)

Οι υπηρεσίες Ολοκληρωμένου Πληροφοριακού Συστήματος για τις ανάγκες της ΓΔΟΥ της ΑΑΔΕ θα συμβάλει στην ηλεκτρονική διαχείριση του τεράστιου όγκου των οικονομικών δεδομένων που είναι κρίσιμος για την άρτια λειτουργία της Αρχής. Η διαλειτουργικότητα του εν λόγω συστήματος, τόσο με τα υπάρχοντα συστήματα εντός της ΑΑΔΕ όσο και με τρίτους φορείς, θα επιτρέψει την πλήρη ηλεκτρονικοποίηση των οικονομικών διαδικασιών. Το πληροφοριακό σύστημα ΓΔΟΥ θα υποστηρίξει τις ακόλουθες εφαρμογές:

- Υποσύστημα διαχείρισης τακτικού προϋπολογισμού

- Υποσύστημα διαχείρισης προϋπολογισμού Δημοσίων Επενδύσεων (ΠΔΕ)
- Υποσύστημα Οικονομικής Διαχείρισης
- Υποσύστημα διαχείρισης τιμολογίων ή ισοδύναμων παραστατικών
- Υποσύστημα διαχείρισης προμηθειών

8.3.2.3 Περιγραφή Βάσεων Δεδομένων *

Ακολουθεί Πίνακας με τις βάσεις δεδομένων που χρησιμοποιούν τα ΠΣ της ΑΑΔΕ και αναμένεται να λειτουργήσουν ως πηγές δεδομένων για το νέο έργο.

A A	Ονομασία Βάσης/ Τεχνολογία	Περιγραφή	Χωρητικότητα	Πλήθος Πινάκων	Πλήθος Εγγράφων	Πλήθος Πρωτ. Κλειδιών	Πλήθος Ξένων Κλειδιών	Πλήθος Indexes
1	Central DB (Oracle)	Αποτελεί την κεντρική βάση δεδομένων που εξυπηρετεί τις κεντρικές εφαρμογές (ICISnet, ΝέοTAXIS). Η κάθε εφαρμογή έχει το δικό της σχήμα. Συνολικά έχει 138 σχήματα-μοντέλα	102 TB	30.522	~226 Δις	14.457	5.119	50.929
2	Cent DB (Oracle)	Αποθηκεύει στοιχεία από το ELENXIS. Καταχωρούνται οι ελεγκτικές υποθέσεις από διαφορετικές υπηρεσίες ελέγχου	2.6 TB	3.432	~3,6 Δις	1.836	746	6.338
3	AEOI (Oracle & MS SQL)	Βάση δεδομένων στο πλαίσιο ανταλλαγής στοιχείων με άλλες δικαιοδοσίες	136 GB	153	~17 Εκ	163	630	176
4	Ήφαιστος (SQL Service)	Βάση δεδομένων στην οποία καταγράφονται τα παραστατικά πετρελαίων θέρμανσης πρατηριούχων και η βασική της χρήση είναι για την άντληση στοιχείων για την έκδοση του επιδόματος θέρμανσης.	38,5 TB	156	~94 Εκ	35	28	209
5	myData (Oracle)	Βάση δεδομένων με στοιχεία συναλλαγών επιχειρήσεων	4T B	156	~2,6 Δις	57	16	239

*Τα ανωτέρα στοιχεία έχουν εξαχθεί στις 10/05/2022 με μέσο ετήσιο ρυθμό αύξησης περίπου 34%.

Οι παραπάνω βάσεις επικοινωνούν μεταξύ τους όπως αποτυπώνεται στην Εικόνα 1.

8.3.2.4 Περιγραφή Υφιστάμενων Αναφορών

Οι αναφορές που χρησιμοποιούνται για τις ανάγκες της ΑΑΔΕ προκύπτουν από:

- Τα υφιστάμενα συστήματα και τις αναφορές που αυτά καλύπτουν
- Το Σύστημα Διοικητικής Πληροφόρησης (MIS) που υλοποιήθηκε με σκοπό να καλύψει περαιτέρω ανάγκες αναφορών
- Αναφορές υλοποιημένες σε BI Publisher, Oracle Discoverer και Microsoft PowerBI

- Ad Hoc αναφορές που δεν είναι δυνατόν να εξαχθούν από τα παραπάνω. Οι αναφορές αυτές υλοποιούνται κατόπιν αιτήματος από τις επιχειρησιακές διευθύνσεις της ΑΑΔΕ προς τη Γενική Διεύθυνση Ηλεκτρονικής Διακυβέρνησης (ΓΔΗΛΕΔ)

8.3.3 Γενικές Αρχές σχεδιασμού συστήματος

Το συγκεκριμένο Έργο περιλαμβάνει τη δημιουργία, τη διαχείριση και τη συντήρηση μίας υποδομής Επιχειρηματικής Ευφυΐας και Αναλυτικής Δεδομένων καθώς και υπηρεσιών που ενοποιούν, επεξεργάζονται και οργανώνουν τα δεδομένα από διάφορες πηγές. Ο βασικός στόχος του Έργου είναι η δημιουργία μετρήσιμης προστιθέμενης αξίας προερχόμενη από την ανάλυση και αξιοποίηση των δεδομένων της ΑΑΔΕ. Πιο συγκεκριμένα, περιλαμβάνει τη δημιουργία:

1. Μιας «Επιχειρησιακής Λίμνης Δεδομένων» (Enterprise Data Lake – EDL). Η λύση θα παρέχει τη δυνατότητα αποθήκευσης και επεξεργασίας τόσο δομημένων όσο και αδόμητων δεδομένων
2. Μιας «Επιχειρησιακής Αποθήκης Δεδομένων» (Enterprise Data Warehouse – EDW). Η λύση θα πρέπει να περιλαμβάνει και όλες τις απαραίτητες διαδικασίες για τη συλλογή, οργάνωση και επικαιροποίηση των δομημένων δεδομένων του οργανισμού
3. Ενός συστήματος Επιχειρησιακής Ευφυΐας και διαδραστικών αναφορών (Interactive Reports) από τα δεδομένα των EDW και EDL
4. Κάθετων εφαρμογών ανάλυσης δεδομένων και μοντέλων μηχανικής μάθησης (Machine Learning ML) με βάση τα δεδομένα των EDW και EDL
5. Web APIs για παροχή και ενημέρωση της πληροφορίας που αποθηκεύεται στην EDW. Η συγκεκριμένη δυνατότητα θα δίνεται για μεμονωμένα αιτήματα και όχι για μαζική αποστολή/ενημέρωση της πληροφορίας

8.3.3.1 Γενικές προδιαγραφές Cloud

- Οι παραπάνω λειτουργικότητες θα εγκατασταθούν και θα λειτουργήσουν στο Κυβερνητικό Νέφος Δημοσίου Τομέα (G-Cloud) της ΓΓΠΔ&ΨΔ και θα πρέπει να αποτελούν μέρος μιας ενοποιημένης και πλήρως λειτουργικής υπηρεσίας
- Η προτεινόμενη λύση θα πρέπει να είναι κατάλληλα προσαρμοσμένη στις υποδομές και στο περιβάλλον λειτουργίας του G-Cloud και να συμμορφώνεται με τις τεχνικο-επιχειρησιακές προδιαγραφές που διέπουν τη λειτουργία του (αναλύεται στην παράγραφο 8.3.5)
- Ο Ανάδοχος οφείλει να ενσωματώσει τεχνικές Continuous Integration and Continuous Delivery (CI/CD) με σκοπό την αυτοματοποίηση/βελτιστοποίηση των διαδικασιών ανάπτυξης, αναβάθμισης και εγκατάστασης της λύσης
- Ο Ανάδοχος θα πρέπει να διασφαλίσει τη διαλειτουργικότητα και τη φορητότητα της λύσης σε διαφορετικό πάροχο Υπολογιστικού Νέφους, καταγράφοντας τα βήματα που απαιτούνται να υλοποιηθούν. Η επιβεβαίωση της φορητότητας της λύσης θα γίνει με την παράδοση της σχετικής μελέτης μετάπτωσης/φορητότητας. Σημειώνεται ότι το κόστος μεταφοράς της λύσης σε άλλο πάροχο, δεν αποτελεί μέρος φυσικού αντικείμενου του παρόντος έργου

8.3.4 Αρχιτεκτονική

Το παρακάτω διάγραμμα απεικονίζει την προτεινόμενη αρχιτεκτονική του νέου συστήματος η οποία μπορεί να στηρίξει τις γενικές αρχές σχεδιασμού. Είναι υποχρέωση του Αναδόχου να προτείνει τις κατάλληλες υπηρεσίες από το G-Cloud, σύμφωνα με τις προδιαγραφές τις παραγράφου **Σφάλμα! Το αρχείο προέλευσης της αναφοράς δεν βρέθηκε.**, για να ικανοποιήσει τις παρακάτω απαιτήσεις.

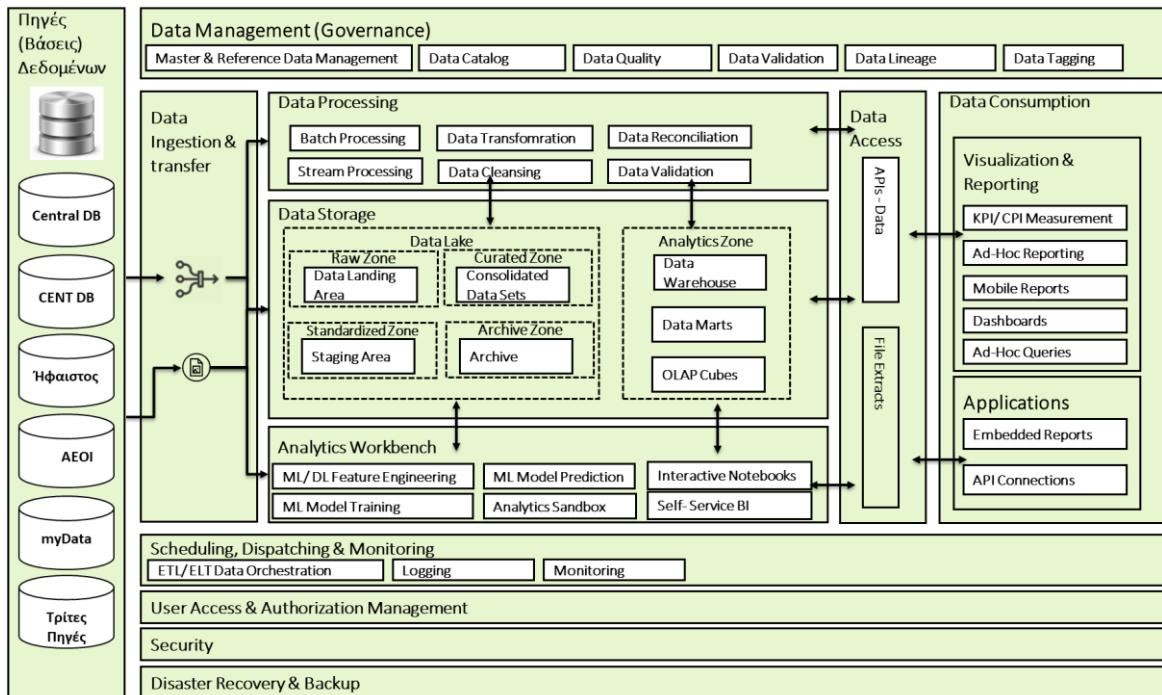

Εικόνα 2: Προτεινόμενη Cloud Αρχιτεκτονική

Στη συνέχεια ακολουθεί η επεξήγηση του αρχιτεκτονικού διαγράμματος.

8.3.4.1 Πηγές δεδομένων (Data Sources):

Οι πηγές δεδομένων είναι περισσότερες του ενός τύπου και διακρίνονται σε:

- Σχεσιακές βάσεις δεδομένων (δεδομένα εφαρμογών)
- Στατικά αρχεία που παράγονται από τρίτες εφαρμογές ή από χρήστες, όπως αρχεία καταγραφής
- Αδόμητα δεδομένα, ανοικτά δεδομένα από διαδίκτυο
- Πηγές δεδομένων σε πραγματικό χρόνο μέσω Web APIs, όπως συσκευές IoT

Ο Ανάδοχος θα πρέπει να λάβει υπόψη του και να παραδώσει ένα σύστημα διεπαφών που θα μπορεί να ενσωματώσει όλους τους τύπους δεδομένων όπως περιγράφεται στην επόμενη παράγραφο.

8.3.4.2 Ενσωμάτωση και μεταφορά δεδομένων (Data Ingestion & Transfer)

Η ενσωμάτωση και μεταφορά των δεδομένων από διαφορετικές πηγές υπόκεινται σε διαφορετικές τεχνικές προδιαγραφές ανάλογα το τύπο και πλήθος των δεδομένων καθώς και τον τύπο της πληροφορίας. Οι τεχνικές προδιαγραφές θα οριστούν στη μελέτη εφαρμογής. Τα δεδομένα μπορούν να ενσωματωθούν με δύο τρόπους:

Batch Ingestion: Η απαίτηση στη συγκεκριμένη κατηγορία είναι η ενσωμάτωση δεδομένων με ευέλικτο τρόπο. Τα δεδομένα σε αυτή τη κατηγορία προέρχονται από σχεσιακές βάσεις δεδομένων και συνήθως έρχονται σε flat files (xml, csv κλπ.). Δεδομένα που εμπύτουν σε αυτή τη κατηγορία συνήθως δεν χαρακτηρίζονται σαν time critical και μεγαλύτερο ρόλο παίζει η ποιοτική και ποσοτική πληροφορία παρά το πόσο γρήγορα ενσωματώνονται τα συγκεκριμένα δεδομένα στο σύνολο προς επεξεργασία.

Event Stream Ingestion: Στη συγκεκριμένη κατηγορία εντάσσονται δεδομένα τα οποία είναι κρίσιμα να ενταχθούν στο σύνολο της διαθέσιμης πληροφορίας σε σύντομο χρονικό διάστημα. Στη συγκεκριμένη κατηγορία δεδομένων η ταχύτητα ενσωμάτωσης παίζει πιο σημαντικό ρόλο από τον όγκο των

δεδομένων. Για το συγκεκριμένο λόγο ο Ανάδοχος θα πρέπει να έχει αναπτύξει διεπαφές που θα επιτρέπουν την online ενσωμάτωση δεδομένων στο υπολογιστικό νέφος. Αυτό ο μηχανισμός ingestion θα πρέπει να μπορεί να διαχειριστεί χιλιάδες μηνύματα το δευτερόλεπτο χωρίς απώλειες από εκατοντάδες πηγές. Το συγκεκριμένο μέσο θα μπορεί να εκθέσει ένα σύνολο από PUSH operations APIs τα οποία θα δημιουργηθούν για να καλύψουν τις λειτουργικές ανάγκες της ΑΑΔΕ. Η υποδοχή μηνυμάτων θα πρέπει να γίνεται μέσω ουρών αναμονής και να λειτουργεί ως προσωρινή μνήμη.

8.3.4.3 Επεξεργασία Δεδομένων (Data Processing)

Μαζική Επεξεργασία δεδομένων (Batch processing): Λόγω του ότι ο όγκος των δεδομένων είναι μεγάλος, η λύση μεγάλων δεδομένων θα πρέπει να επεξεργάζεται αρχεία χρησιμοποιώντας μαζικές διεργασίες (batch processing) για να φιλτράρει, να συγκεντρώνει και να προετοιμάζει δεδομένα για ανάλυση. Οι εργασίες περιλαμβάνουν την ανάγνωση αρχείων πηγής, την επεξεργασία τους και την εγγραφή του αποτελέσματος σε νέα αρχεία. Ο Ανάδοχος καλείται να επιλέξει την τεχνολογία που θα χρησιμοποιήσει (πχ Python, Scala, R, SQL) καθώς και το μηχανισμό ενορχήστρωσης της batch διαδικασίας.

Επεξεργασία σε πραγματικό χρόνο (Stream Processing): Μετά τη λήψη μηνυμάτων σε πραγματικό χρόνο, η λύση πρέπει να μπορεί να τα επεξεργάζεται φιλτράροντας, συγκεντρώνοντας και γενικά προετοιμάζοντας τα δεδομένα για ανάλυση. Τα δεδομένα, παράλληλα με την επεξεργασία τους σε πραγματικό χρόνο, θα πρέπει να αποθηκεύονται (τυπικά σε ένα data lake) για να συνδυαστούν/χρησιμοποιηθούν και από ασύγχρονες διαδικασίες (batch processes) σε δεύτερο χρόνο.

8.3.4.4 Αποθήκευση Δεδομένων (Data Storage)

Τα δεδομένα θα αποθηκεύονται σε ένα κατανεμημένο χώρο αποθήκευσης αρχείων, ο οποίος μπορεί να αποθηκεύσει μεγάλους όγκους αρχείων σε διαφορετικές μορφές, γνωστός ως «Λίμνη Δεδομένων» (Data Lake). Η λύση που θα προτείνει ο Ανάδοχος θα πρέπει να δίνει τη δυνατότητα να συνδυάζονται τα δεδομένα διαφορετικών μορφών (δομημένα, αδόμητα κλπ.), χρησιμοποιώντας τόσο παραδοσιακούς τρόπους αποθήκευσης πληροφορίας όπως σχεσιακές βάσεις δεδομένων, όσο και πιο σύγχρονους τρόπους που προσφέρουν οι λύσεις Cloud. Η λύση θα πρέπει να παρέχει μεγάλη ευελιξία και να αποτρέπει την ύπαρξη σημείων συμφόρησης κατά την απορρόφηση δεδομένων.

8.3.4.5 Ενορχήστρωση των ροών (Scheduling, Dispatching & Monitoring):

Για να αυτοματοποιηθούν οι μαζικές ροές επεξεργασίας, ο Ανάδοχος θα πρέπει να προτείνει και να χρησιμοποιήσει μια τεχνολογία ενορχήστρωσης (orchestration). Ο Ανάδοχος θα πρέπει να σχεδιάσει και να παραδώσει μια λύση η οποία θα είναι πλήρως αυτοματοποιημένη, ενώ η συχνότητα εκτέλεσης θα οριστικοποιηθεί κατά τη μελέτη εφαρμογής.

8.3.4.6 Διακυβέρνηση δεδομένων (Data Governance)

Ο Ανάδοχος θα πρέπει να ορίσει τις διαδικασίες, πολιτικές και πρακτικές που θα εφαρμόσει για την ασφαλή και αποτελεσματική διαχείριση και διακυβέρνηση των δεδομένων της ΑΑΔΕ καθώς και τον μηχανισμό για την παρακολούθηση αυτών. Οι βασικές αρχές διαχείρισης και διακυβέρνησης δεδομένων που θα πρέπει να λάβει υπόψη του ο Ανάδοχος ενδεικτικά είναι:

- Ορισμός ρόλων και αρμοδιοτήτων που εμπλέκονται στην ανάλυση δεδομένων
- Χαρακτηριστικά ασφάλειας δεδομένων
- Έλεγχο απόδοσης δικαιωμάτων ανάγνωσης και επεξεργασίας δεδομένων
- Χαρακτηριστικά καταλόγου δεδομένων, λεξικού δεδομένων και διαχείρισης μεταδεδομένων
- Χαρακτηριστικά του μηχανισμού παρακολούθησης του κύκλου ζωής των δεδομένων
- Βελτιστοποίηση ποιότητας, ακεραιότητας και επίδοσης των δεδομένων

8.3.4.7 Πρόσβαση στα Δεδομένα (Data Access)

Η πρόσβαση στα δεδομένα της ΑΑΔΕ γίνεται με τους παρακάτω τρόπους:

Web APIs: Η προσφερόμενη λύση θα πρέπει να δίνει τη δυνατότητα για real time επεξεργασία, αποθήκευση και αναζήτηση δεδομένων. Ο όγκος των online requests μπορεί να είναι μεγάλος (ανάλογα με το είδος της κλήσης), ενώ το σύνολο της λύσης θα πρέπει να εξασφαλίσει την εξυπηρέτηση όλων των κλήσεων (requests).

Flat Files: Θα πρέπει να προβλεφθεί η δυνατότητα εξαγωγής των δεδομένων σε επεξεργασμένη ή μη μορφή (Raw Data). Τα δεδομένα θα μπορεί να είναι και σε μη κανονικοποιημένη μορφή και θα πρέπει να προβλεφθεί η δυνατότητα της εξαγωγής αυτών τόσο για διαχείριση και επεξεργασία τους με παραδοσιακούς τρόπους όσο και για να καλυφθεί κάποια εξειδικευμένη απαίτηση συγκεκριμένου τύπου.

Reporting Tools: Τα δεδομένα θα πρέπει να είναι διαθέσιμα σε reporting εργαλεία.

8.3.4.8 Κατανάλωση Δεδομένων (Data Consumption)

Ο όρος «κατανάλωση των δεδομένων» αφορά την ποιοτική επεξεργασία των δεδομένων που μπορεί να κάνει ο τελικός χρήστης ή και κάποιος πιο εξειδικευμένος όπως αναλυτές δεδομένων και μηχανικοί δεδομένων. (Οι κατηγορίες χρηστών ορίζονται στην παράγραφο 8.3.4.9). Η τελική λύση θα πρέπει να υποστηρίζει:

Αναλυτικά Στοιχεία και Αναφορές (Analytics and Reporting): Η αρχιτεκτονική πρέπει να περιλαμβάνει ένα επίπεδο μοντελοποίησης δεδομένων ώστε να υποστηριχθεί η παροχή αναλυτικών στοιχείων και αναφορών. Τα διαδραστικά reports θα τα χειρίζονται αναλυτές δεδομένων με σκοπό να μπορούν να οπτικοποιούν και να εξερευνούν τα δεδομένα. Τα δεδομένα θα πρέπει να είναι διαθέσιμα και σε Python ή R για advanced analytics σε μια περιοχή που θα χρησιμοποιείται αποκλειστικά από επιστήμονες και αναλυτές δεδομένων (SandBox).

Τρίτες Εφαρμογές (Applications): Η τελική λύση θα πρέπει να δίνει τη δυνατότητα κατανάλωσης των δεδομένων από τρίτες εφαρμογές (applications) και πιο συγκεκριμένα, θα πρέπει να δίνει τη δυνατότητα να χρησιμοποιούνται ενσωματωμένες αναφορές (embedded reports) καθώς και online διεπαφές για τρίτα συστήματα (Web APIs).

8.3.4.9 Πρόσβαση χρηστών και διαχείριση προσβάσεων (User Access & Authorization Management)

Η τελική λύση θα πρέπει να παρέχει ένα ενοποιημένο μοντέλο ρόλων σε όλα τα στοιχεία δεδομένων και τα επιμέρους συστατικά (components) του συστήματος.

Η ΓΠΔ&ΨΔ διαθέτει εγκατεστημένο εξυπηρετητή Lightweight Directory Access Protocol (LDAP) όπου αποθηκεύονται τα διαπιστευτήρια των χρηστών μέσω των οποίων γίνεται η ταυτοποίησή τους στα ΠΣ και τις εφαρμογές IT που προσφέρονται. Η υποδομή διαθέτει δύο διακριτούς καταλόγους χρηστών για τους εσωτερικούς και εξωτερικούς χρήστες, αντίστοιχα. Επιπλέον, παρέχει την «Υπηρεσία Αυθεντικοποίησης Χρηστών Δημόσιας Διοίκησης oAuth2.OPA» μέσω της οποίας χρησιμοποιούνται με ασφαλή τρόπο οι Κωδικοί Δημόσιας Διοίκησης για την αυθεντικοποίηση των υπαλλήλων κάθε Δημόσιου Φορέα στα δικά του πληροφοριακά συστήματα (back office).

Ο Ανάδοχος θα πρέπει να προβλέψει τη δημιουργία ενός ενιαίου καταλόγου για τη διαχείριση των χρηστών και των δικαιωμάτων αυτών με απαραίτητη προϋπόθεση τη διαλειτουργικότητα με την υφιστάμενη υποδομή αυθεντικοποίησης της ΓΠΔ&ΨΔ (OAM και LDAP), στον οποίο διατηρούν λογαριασμό οι υπάλληλοι της ΑΑΔΕ για την πρόσβαση στις εσωτερικές εφαρμογές. Επιπλέον, πρέπει να μπορεί να διαλειτουργεί με τη χρήση των Κωδικών Δημόσιας Διοίκησης που αποδίδονται στους δημοσίους υπαλλήλους προκειμένου να αποκτούν πρόσβαση σε ψηφιακές δημόσιες υπηρεσίες.

Κατηγορίες Χρηστών

Οι κατηγορίες χρηστών που η λύση θα πρέπει να περιλαμβάνει είναι τουλάχιστον οι κάτωθι:

- **Διαχειριστές συστημάτων.** Πρόκειται για admin χρήστες που θα ελέγχουν την εφαρμογή και θα έχουν δυνατότητα διαχείρισης των διάφορων components
- **Διαχειριστές χρηστών.** Πρόκειται για χρήστες με δυνατότητα διαχείρισης χρηστών/ρόλων/προσβάσεων
- **Μηχανικοί δεδομένων.** Αφορά χρήστες που ελέγχουν τη καθημερινή λειτουργία του συστήματος (πχ έλεγχος source συστημάτων, queries, έλεγχος εκτέλεσης των ροών κλπ.). Επιπλέον θα μπορούν να δημιουργούν νέες αναφορές/use cases, καθώς και να επικαιροποιούν τις υφιστάμενες, με σκοπό να καλύψουν τις νέες ανάγκες
- **Αναλυτές δεδομένων.** Πρόκειται για αναλυτές και επιστήμονες δεδομένων που θα μπορούν να επεξεργάζονται την οπτικοποίηση των αναφορών (visualization) καθώς και να δημιουργούν νέες με σκοπό τη βέλτιστη εξυπηρέτηση των τελικών χρηστών
- **Τελικοί χρήστες.** Πρόκειται κυρίως για τους επιχειρησιακούς αναλυτές που χρησιμοποιούν το τελικό αποτέλεσμα με σκοπό την ερμηνεία και την αξιοποίηση των δεδομένων

8.3.4.10 Επιχειρησιακή Συνέχεια (Business Continuity)

Τα δεδομένα τα οποία θα αποθηκευτούν για τις ανάγκες της ΑΑΔΕ είναι κρίσιμα σαν πληροφορία και θα πρέπει να είναι διαθέσιμα στους τελικούς χρήστες. Ο Ανάδοχος θα πρέπει να έχει προβλέψει για να διασφαλίσει τη συνέχεια της λειτουργίας της ΑΑΔΕ κατά τη διάρκεια διακοπών λειτουργίας. Ο Ανάδοχος θα πρέπει να παραδώσει σχετική μελέτη ώστε να διακρίνει τις εφαρμογές του συστήματος σε κρίσιμες και σε λιγότερες κρίσιμες και να προτείνει τον κατάλληλο μηχανισμό διαχείρισης αντιγράφων ασφαλείας όπου αυτός κρίνεται απαραίτητος.

Επιπλέον, ο Ανάδοχος οφείλει να συνεργαστεί με τη ΓΓΠΔ&ΨΔ προκειμένου να εξασφαλίσει τη λήψη αντιγράφων ασφαλείας του συστήματος σύμφωνα με όσα ορίζονται στην παράγραφο

8.3.4.11 Αυτοματοποίηση των Διαδικασιών Ανάπτυξης (Continuous Integration and Continuous Delivery (CI/CD))

Η παραδιδόμενη λύση θα πρέπει να φροντίζει για την αυτοματοποίηση των διαδικασιών ανάπτυξης και μεταφοράς του κώδικα από το ένα υπολογιστικό περιβάλλον σε ένα άλλο, δηλαδή από το περιβάλλον ανάπτυξης του νέου κώδικα στο τελικό παραγωγικό περιβάλλον. Η τελική λύση θα πρέπει να παρέχει τις παρακάτω δυνατότητες στους μηχανικούς δεδομένων:

- Ποιοτικό έλεγχο και δοκιμή του παραδιδόμενου κώδικα
- Επιβεβαίωση/αποδοχή του κώδικα που παραδίδεται
- Συγχώνευση του κώδικα στο κύριο repository
- Συλλογή δεδομένων όπως αρχεία καταγραφής και μετρήσεις, έτσι ώστε να μπορούν να αναλυθούν τα δεδομένα για την εξαγωγή χρήσιμων συμπερασμάτων
- Μεταφορά του τελικού κώδικα και συγχώνευσή του στο παραγωγικό περιβάλλον

8.3.5 Υπολογιστικά Περιβάλλοντα του Έργου

Στο πλαίσιο του Έργου, ο Ανάδοχος θα εγκαταστήσει και θα παραμετροποιήσει τα εξής διαφορετικά περιβάλλοντα:

- Περιβάλλον ανάπτυξης (Development)
- Περιβάλλον δοκιμών (Test/UAT)
- Περιβάλλον παραγωγικής λειτουργίας (Production)

Με ευθύνη του Αναδόχου, η λογική αρχιτεκτονική και οι σχετικές τεχνικές απαιτήσεις, όπως περιγράφονται ανωτέρω, τηρούνται τόσο για το παραγωγικό όσο και για τα περιβάλλοντα ανάπτυξης και δοκιμών που θα χρησιμοποιηθούν για τις ανάγκες του Έργου. Τα τρία αυτά περιβάλλοντα θα χρησιμοποιηθούν από τις Υπηρεσίες της ΑΑΔΕ για την κάλυψη αναγκών ανάπτυξης/ελέγχων νέων αναφορών και την εκπαίδευση των στελεχών και θα είναι ενεργά καθ' όλη τη διάρκεια της παραγωγικής λειτουργίας του Έργου συμπεριλαμβανομένης της περιόδου εγγύησης καλής λειτουργίας καθώς και στη περίοδο συντήρησης.

Ο Ανάδοχος καλείται να προτείνει τις υπολογιστικές υποδομές που θα καλύψουν την αρχιτεκτονική που περιγράφεται στην παράγραφο 8.3.4, επιλέγοντας αυτές που απαιτούνται για την κάλυψη των αναγκών του Έργου και συνδυάζοντας τις κατά το καλύτερο δυνατό τρόπο, ώστε να καλύψουν τις απαιτήσεις της ΑΑΔΕ και για τα τρία περιβάλλοντα.

8.3.5.1 Αρχιτεκτονική Υποδομής Φιλοξενίας

Στη συνέχεια περιγράφεται η Αρχιτεκτονική των υποδομών που θα παρασχεθούν από τη ΓΓΠΔ&ΨΔ για τη φιλοξενία των πληροφοριακών συστημάτων που θα υλοποιηθούν στη διάρκεια του Έργου, όπως επίσης και οι προσφερόμενες υπηρεσίες και αδειοδοτήσεις.

Ο Ανάδοχος κατά την προσφορά του θα πρέπει να λάβει υπόψη του ότι για τη λειτουργία του συστήματος θα παρασχεθούν από τη ΓΓΠΔ&ΨΔ υποδομές και άδειες με τα συγκεκριμένα ποιοτικά και ποσοτικά χαρακτηριστικά που αναφέρονται στο Παράρτημα XI. Στο εν λόγω παράρτημα περιγράφεται η υποδομή που διαθέτει η ΓΓΠΔ&ΨΔ στο Azure Public Cloud και βάσει και του Ν.4727/2020 αποτελεί μέρος της υποδομής Hybrid G-Cloud.

Με σκοπό την όσο το δυνατόν καλύτερη **οργάνωση και χρονοπρογραμματισμό για τη** διάθεση της απαιτούμενης υποδομής, θα πρέπει στην προσφορά του Αναδόχου να υπάρξει διαστασιολόγηση των απαιτήσεων τόσο σε επίπεδο υλικού όσο και σε *επίπεδο αδειοδότησης*. Για το σκοπό αυτό, θα πρέπει να συμπληρωθεί ο ακόλουθος πίνακας για κάθε προβλεπόμενο περιβάλλον. (Πρότυπο περιγραφής της απαιτούμενης υποδομής για κάθε προβλεπόμενο περιβάλλον, όπου περιγράφεται αναλυτικά η απαιτούμενη υποδομή (τόσο για την περίοδο ανάπτυξης του συστήματος όσο και για την περίοδο παραγωγικής λειτουργίας) σε **Virtual Machines** (αριθμός VMs) και χαρακτηριστικά τους όσον αφορά τους πυρήνες (CPU cores), **Storage** (αρχική εκτίμηση για την έναρξη του Έργου και ποσοστό επ' αυτού ετήσιας αύξησης), **απαιτούμενη συνολική μνήμη σε GB ή TB και απαιτούμενες άδειες λογισμικού (προϊόν, ποσότητες)** έως και το επίπεδο του PaaS (λειτουργικά συστήματα, συστήματα διαχείρισης ΒΔ, middleware και Web layer)).

ΠΕΡΙΓΡΑΦΗ ΑΠΑΙΤΟΥΜΕΝΗΣ ΥΠΟΔΟΜΗΣ	
<i>(αφορά το περιβάλλον ... *)</i>	
<i>*ο πίνακας συμπληρώνεται για κάθε ένα από τα προβλεπόμενα περιβάλλοντα του έργου (πχ ανάπτυξης – δοκιμαστικής λειτουργίας- παραγωγικής λειτουργίας)</i>	
Πληροφοριακή Υποδομή	
<i>(η οποία διατίθεται από τη ΓΓΠΔ&ΨΔ βάσει του ΠΑΡΑΡΤΗΜΑΤΟΣ XI)</i>	
Αριθμός Virtual Machines (VMs)	
Συνολικά v-Cores απαιτούμενων VMs	
Συνολική Μνήμη (GB)	
Συνολικό Storage (TB)	

Απαιτούμενες άδειες λογισμικού (οι οποίες διατίθενται από τη ΓΓΠΔ&ΨΔ βάσει του ΠΑΡΑΡΤΗΜΑΤΟΣ XI)	
Κατασκευαστής και όνομα προϊόντος	Αριθμός αδειών
Άλλες απαιτήσεις υποδομής (δεν διατίθενται και δεν αναφέρονται στο ΠΑΡΑΡΤΗΜΑ XI αλλά απαιτούνται για τη λειτουργία του συστήματος)	
Δικτυακές απαιτήσεις λειτουργίας (διαστασιολόγηση ως προς τις δικτυακές απαιτήσεις των συστημάτων και ειδικότερα σε επίπεδο bandwidth και QoS. Ενδεικτικά: εκτιμώμενος ημερήσιος όγκος διακινούμενων δεδομένων ή αναφορά άλλης παραμέτρου που κρίνετε αναγκαία)	
Σημείωση: Οι ανωτέρω απαιτήσεις αφορούν την αρχική παραγωγική λειτουργία του συστήματος. Εάν απαιτείται αύξηση αυτής (για παράδειγμα αύξηση Storage) θα πρέπει οπωσδήποτε να αναφερθεί το ποσοστό ετήσιας αύξησης (%) σε σχέση με την αρχική υποδομή.	

Επισημαίνονται τα ακόλουθα:

1. Η ΑΑΔΕ, σε συνεργασία με τον Ανάδοχο στο πλαίσιο των Υπηρεσιών Τεχνικής Υποστήριξης που θα παρέχει, έχει την ευθύνη παραγωγικής λειτουργίας του συστήματος σε επίπεδο εφαρμογών, ήτοι την παρακολούθηση της καθημερινής λειτουργίας, την εξυπηρέτηση των επιχειρησιακών αναγκών, την υποστήριξη των χρηστών
2. Κατά τη φάση της προσφοράς, ο Ανάδοχος θα παρουσιάσει τη φυσική αρχιτεκτονική της προτεινόμενης λύσης περιγράφοντας αναλυτικά τις τεχνολογίες, το λογισμικό εφαρμογών (εμπορικά προϊόντα ή πλατφόρμες ανοικτού κώδικα) και τον εξοπλισμό που θα χρησιμοποιηθεί, καθώς και τις απαιτήσεις σε πόρους και υποδομές που επιθυμεί να αξιοποιήσει για την υποστήριξη του συστήματος
3. Σε περίπτωση που το σύστημα απαιτεί την εγκατάσταση και λειτουργία επιμέρους έτοιμου λογισμικού (εμπορικού ή μη), πέραν αυτών που διατίθενται, αυτό θα πρέπει να είναι συμβατό με την περιγραφόμενη Αρχιτεκτονική και τις Απαιτήσεις Ασφαλείας
4. Τυχόν ασυμβατότητες με τις διατιθέμενες υποδομές, που θα εμφανιστούν κατά την υλοποίηση του ζητούμενου συστήματος, θα πρέπει να αρθούν με ενέργειες του Αναδόχου, μετά από έγκριση της ΑΑΔΕ και χωρίς πρόσθετες οικονομικές απαιτήσεις από την πλευρά του

8.4 Λειτουργικές Απαιτήσεις

Οι λειτουργικές απαιτήσεις της ΑΑΔΕ μπορούν να συνοψιστούν στους παρακάτω πυλώνες:

1. Αποθήκευση, οργάνωση, διασταύρωση και επικαιροποίηση των δεδομένων (δομημένων και αδόμητων) σε προγραμματισμένες ροές (Batch Data processing). Συγχρονισμός των συγκεκριμένων ροών και παρακολούθηση της εκτέλεσης τους από τα αντίστοιχα Dashboards
2. Ανάλυση και διάθεση της πληροφορίας στους τελικούς χρήστες με τη μορφή online reports. Οι συγκεκριμένες εφαρμογές θα πρέπει να είναι διαδραστικές, δηλαδή ο χρήστης θα πρέπει να έχει τη δυνατότητα να αλλάζει παραμέτρους και να επιλέγει διαφορετικά χρονικά διαστήματα, διαφορετικές μεταβλητές για να αναλύσει τα επιλεγμένα δεδομένα (Analytics & Business Intelligence). Επίσης θα πρέπει να υπάρχει η δυνατότητα εξαγωγής των δεδομένων σε επεξεργάσιμη μορφή όπως πχ σε υπολογιστικά φύλλα excel, csv, pdf κλπ.
3. Ανάπτυξη και λειτουργία προβλεπτικών μοντέλων καθώς και μοντέλων μηχανικής μάθησης (Machine Learning ML) και ενσωμάτωση τους στις επιχειρησιακές αναφορές
4. Ανάπτυξη Web APIs τα οποία θα δίνουν τη δυνατότητα τόσο για αποθήκευση online πληροφορίας καθώς και για την επικοινωνία της πληροφορίας που υπάρχει στην ΑΑΔΕ προς τρίτους

Η λύση θα πρέπει να εφαρμόζει όλες τις βέλτιστες πρακτικές της αρχιτεκτονικής εφαρμογών μεγάλων δεδομένων στο Cloud, ώστε να είναι επεκτάσιμη και εύκολα διαχειρίσιμη με βάση τη βέλτιστη σχέση απόδοσης/τιμής. Ενδεικτικά, θα πρέπει να χρησιμοποιεί μηχανισμούς autoscaling όπου θα επιτρέπει να κάνει scale in όταν δεν υπάρχει μεγάλη ανάγκη και scale out όταν υπάρχει αναγκαιότητα σε πόρους. Θα πρέπει να αποθηκεύει όπου είναι δυνατό σε διαφορετικά επίπεδα (tiers) (hot, cold, archive) ανάλογα με τη συχνότητα πρόσβασης καθώς και να προσφέρει υψηλή διαθεσιμότητα σε όλα τα επίπεδα με χρήση load balancers και ζωνών διαθεσιμότητας και να χρησιμοποιεί N-tier αρχιτεκτονική.

8.4.1 Αποθήκευση, Μετασχηματισμός, Οργάνωση και Επικαιροποίηση των Δεδομένων - Batch Data Processing

Λόγω του μεγάλου όγκου δεδομένων της ΑΑΔΕ, ο Ανάδοχος απαιτείται να προσεγγίσει εκ νέου τον τρόπο επεξεργασίας ροών δεδομένων και να κατευθυνθεί σε λύσεις μεγάλων δεδομένων που συνήθως χρησιμοποιούν παραλλαγές διαδικασιών ETL (εξαγωγή μετατροπή, φόρτωση), όπως η διαδικασία TEL (μετατροπή, εξαγωγή και φόρτωση) ή ELT (εξαγωγή, φόρτωση, μετατροπή). Με αυτήν την προσέγγιση, τα δεδομένα θα υποβάλλονται σε επεξεργασία στον κατανομημένο χώρο αποθήκευσης δεδομένων, με σκοπό τη διαμόρφωση της κατάλληλης δομής τους πριν μεταφερθούν τα μετασχηματισμένα δεδομένα σε έναν χώρο αποθήκευσης αναλυτικών δεδομένων. Έτσι, τα δεδομένα θα τυποποιηθούν και θα αποθηκευτούν σε μια μορφή που είναι εύκολα αξιοποιήσιμη, τόσο από τα εργαλεία οπτικής αναπαράστασης όσο και από τα εργαλεία μηχανικής μάθησης και αναλυτών.

Η μηχανή επεξεργασίας πρέπει να έχει τη δυνατότητα να αυξομειώνεται η υπολογιστική της δύναμη και να κλιμακώνονται οι υπολογισμοί, προκειμένου η ΑΑΔΕ να μπορεί να χειρίζεται μεγάλο όγκο δεδομένων καθημερινά τόσο σε προγραμματισμένες εργασίες όσο και σε μοναδικά αιτήματα κατά απαίτηση. Η αρχιτεκτονική η οποία προτείνεται σε προηγούμενο κεφάλαιο (παράγραφος 8.3.4) καλύπτει τις παραπάνω απαιτήσεις και μπορεί να ικανοποιηθεί με πολλούς διαφορετικούς τρόπους σε ένα σύστημα νέφους (Cloud).

Η νέα λίμνη δεδομένων που θα δημιουργηθεί, θα φιλοξενήσει δεδομένα από όλες τις περιοχές άντλησης δεδομένων όπως αυτές περιγράφονται στην παράγραφο 8.3.2.3.

Η προτεινόμενη λύση θα πρέπει να διαθέτει ευελιξία στη διασυνδεσιμότητα, ποικιλία από έτοιμες διεπαφές (connectors) για τα υφιστάμενα συστήματα της ΑΑΔΕ και δυνατότητα μεταφοράς/αντιγραφής των δεδομένων καθώς είναι ετερογενή και διαφορετικών τύπων και ο ρυθμός παραλαβής τους είναι μεταβλητός και υψηλός και ο όγκος τους είναι μεγάλος.

Για όλες τις πηγές άντλησης δεδομένων, ο Ανάδοχος οφείλει να παραδώσει στην ΑΑΔΕ το σχεσιακό μοντέλο καθώς και όλες τις τεχνικές προδιαγραφές που απαιτούνται. Για την υλοποίηση των περιπτώσεων χρήσης (use cases), η Αναθέτουσα Αρχή οφείλει να υποδείξει και να περιγράψει στον

ανάδοχο τις πηγές δεδομένων, τους επιχειρησιακούς και λογικούς κανόνες που διέπουν τα δεδομένα και με τη σειρά του ο Ανάδοχος να υλοποιήσει τις διαδικασίες μεταφοράς και μετασχηματισμού των δεδομένων αυτών. Περισσότερες λεπτομέρειες σχετικά με τη μετάπτωση δεδομένων αναλύονται στην παράγραφο 8.6.1.

Τα δεδομένα στη συνέχεια θα πρέπει να μεταπέσουν στο Cloud σύστημα και να οργανωθούν στις παρακάτω θεματικές περιοχές (layering των δεδομένων):

- **Raw Zone** (Ακατέργαστα δεδομένα)
- **Standardized Zone** (Τυποποιημένα δεδομένα)
- **Curated/Consumption Zone** (Επιμελημένα δεδομένα)
- **Sandbox Zone** (Δοκιμαστική περιοχή με παραγωγικά δεδομένα)

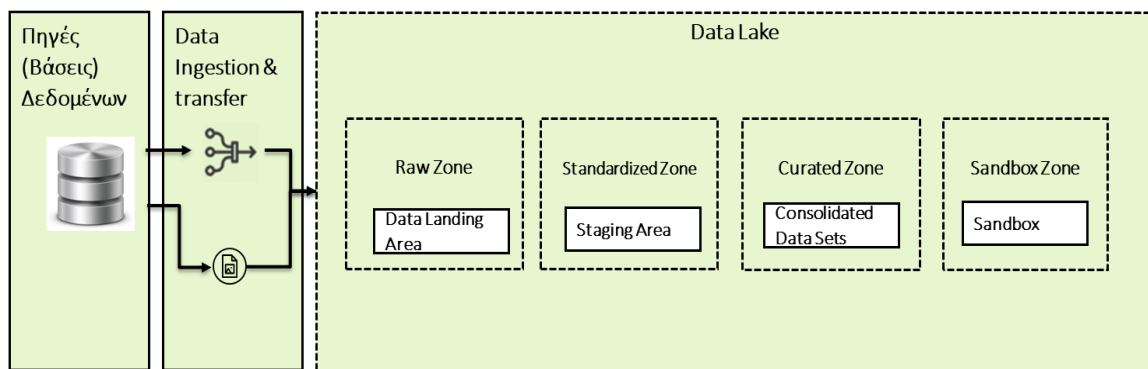

Εικόνα 3: Θεματικές Περιοχές Δεδομένων

Ο Ανάδοχος οφείλει να λάβει υπόψη του και την αυτοματοποιημένη εκτέλεσή των ημερήσιων Batch ροών ενημέρωσης των δεδομένων, με σκοπό την ελάχιστη παρέμβαση των χρηστών/διαχειριστών του συστήματος. Η τελική συχνότητα συγχρονισμού θα οριστικοποιηθεί κατά το στάδιο μελέτης της εφαρμογής.

8.4.1.1 Raw Zone

Πρόκειται για την περιοχή που θα χρησιμοποιηθεί για την αποθήκευση ακατέργαστων δεδομένων σε μια λίμνη δεδομένων. Ο κύριος στόχος της περιοχής είναι η εισαγωγή δεδομένων όσο το δυνατόν πιο γρήγορα και αποτελεσματικά. Για να γίνει αυτό, τα δεδομένα θα πρέπει να παραμείνουν στην αρχική τους μορφή, χωρίς μετασχηματισμούς. Επίσης, θα πρέπει να υπάρχει η δυνατότητα ανάκτησης αυτών σε οποιοδήποτε χρονικό σημείο, εφόσον διατηρούνται στο χρόνο. Δεν θα επιτρέπεται διαγραφή ή επανεγγραφή (override), πράγμα που σημαίνει ότι πρέπει να υπάρχει η δυνατότητα επεξεργασίας διπλότυπων και διαφορετικών εκδόσεων των ίδιων δεδομένων.

Επιπλέον, η περιοχή θα πρέπει να μπορεί να οργανώνεται σε φακέλους όπως θεματική περιοχή/πηγή δεδομένων/αντικείμενο/έτος/μήνας/ημέρα απορρόφησης/ακατέργαστα δεδομένα. Οι τελικοί χρήστες δεν θα πρέπει να έχουν πρόσβαση σε αυτό το επίπεδο, καθώς τα δεδομένα σε αυτό το σημείο δεν είναι έτοιμα προς χρήση, αλλά απαιτούν αρκετές τεχνικές γνώσεις όσον αφορά την ορθή κατανάλωση.

8.4.1.2 Standardized Zone

Τυποποιημένο επίπεδο δεδομένων (Standardized Zone). Ο κύριος στόχος αυτού του επιπέδου είναι να βελτιώσει την απόδοση στη μεταφορά δεδομένων από την Raw Zone στην Curated Zone. Εδώ θα περιλαμβάνονται τόσο οι καθημερινοί μετασχηματισμοί όσο και κατ' απαίτηση επεξεργασία και φόρτωση δεδομένων. Ενώ στην Raw Zone, τα δεδομένα αποθηκεύονται στην εγγενή τους μορφή, στην Standardized Zone επιλέγεται η μορφή που ταιριάζει καλύτερα για καθαρισμό. Ο Ανάδοχος σε αυτή την

περιοχή θα πρέπει να προδιαγράψει τις απαραίτητες διαδικασίες προκαταρκτικού ελέγχου με σκοπό την επιβεβαίωση ότι τα δεδομένα είναι ορθά και πλήρη.

8.4.1.3 Curated/Consumption Zone

Είναι η περιοχή όπου τα δεδομένα μετατρέπονται σε σύνολα δεδομένων που μπορούν να αποθηκευτούν σε αρχεία ή πίνακες. Ο καθαρισμός των δεδομένων και οι μετασχηματισμοί αυτών τρέχουν στο ακριβώς προηγούμενο βήμα – επίπεδο λίγο πριν τοποθετηθούν στην Curated Zone. Ο μετασχηματισμός (transformation) των δεδομένων περιλαμβάνει διαδικασίες ενοποίησης και καθαρισμού και θα πρέπει να περιγράφουν από τον Ανάδοχο ως προς τις εξής παραμέτρους:

- Υποστηριζόμενες δυνατότητες και λειτουργίες με συγκεκριμένες μεθόδους (πχ αλγόριθμοι συμπλήρωσης ελλειπουσών τιμών, αναγνώριση ακραίων τιμών, entity – resolution, αλγόριθμοι εξομάλυνσης και αποθορυβοποίησης κλπ.)
- Εύρος και χρηστικότητα εργαλείων που να υποστηρίζουν τον ορισμό και τη διαχείριση των παραπάνω διαδικασιών, μέσα από ένα εύχρηστο, γραφικό και πλούσιο σε λειτουργικά χαρακτηριστικά περιβάλλον εργασίας
- Υποστήριξη third – party εργαλείων για τον ορισμό και τη διαχείριση των παραπάνω διαδικασιών

Οι τελικοί χρήστες αναμένεται να έχουν πρόσβαση μόνο σε αυτό το επίπεδο. Στη συγκεκριμένη περιοχή θα εφαρμόζεται και οποιαδήποτε απαραίτητη επιχειρησιακή λογική όπως:

- κλειδιά που μοιράζονται μεταξύ της εφαρμογής
- δικαιώματα ανάγνωσης δεδομένων σε επίπεδο γραμμής πίνακα
- χρήση συνθετικών/ανωνυμοποιημένων δεδομένων
- οτιδήποτε άλλο αφορά συγκεκριμένα την εφαρμογή που καταναλώνει αυτό το επίπεδο

8.4.1.4 Sandbox Zone

Η συγκεκριμένη περιοχή προορίζεται για προηγμένη ανάλυση δεδομένων. Συγκεκριμένα, παρέχει στους επιστήμονες και αναλυτές δεδομένων ένα προστατευμένο, κοινόχρηστο περιβάλλον όπου μπορούν να κατασκευαστούν μοντέλα και να πραγματοποιηθούν πειράματα χωρίς να επηρεάσουν τις βάσεις δεδομένων του συστήματος. Εδώ πραγματοποιούνται όλοι οι έλεγχοι για μοτίβα και συσχετισμούς καθώς και είναι η περιοχή όπου μπορεί να δοκιμαστεί οποιοσδήποτε εμπλουτισμός δεδομένων με τρίτες πηγές όπως παραδείγματος χάρη δεδομένα από το διαδίκτυο. Μερικά βασικά χαρακτηριστικά της συγκεκριμένης περιοχής είναι η επεκτασιμότητα, η ευέλικτη πρόσβαση στα δεδομένα, η προστασία ευαίσθητων δεδομένων και η χρήση συνθετικών δεδομένων. Ο Ανάδοχος καλείται στην τελική λύση να συμπεριλάβει τη συγκεκριμένη περιοχή.

8.4.2 Online Reports Analytics & Business Intelligence

Βασική απαίτηση του reporting μηχανισμού που θα στηθεί για την ΑΑΔΕ είναι η επεξεργασία των δεδομένων σχεδόν σε πραγματικό χρόνο. Σκοπός είναι οι τελικοί χρήστες να έχουν τη δυνατότητα να εξυπηρετούνται πλήρως μέσω του BI, να μπορούν μόνοι τους να βγάζουν στατιστικές αναφορές να αλλάζουν τα κριτήρια και να μπορούν να εξερευνήσουν τα δεδομένα τους ποικιλοτρόπως για να απαντήσουν γρήγορα σε ερωτήσεις. Οι βασικές λειτουργικότητες που θα πρέπει να καλύπτει η νέα εφαρμογή είναι:

- Dashboards and Analytic Reports (πίνακες ελέγχου και η οπτικοποίηση δεδομένων)
- Static Reports and Alerting (στατικές αναφορές και ειδοποιήσεις)

- Self Service BI
- Mobile BI

Βασική απαίτηση που θα πρέπει να ικανοποιηθεί είναι το row level security σε επίπεδο χρηστών. Πιο συγκεκριμένα, θα πρέπει να υπάρχει η δυνατότητα ελέγχου της πρόσβασης στα δεδομένα του τελικού χρήστη ανάλογα με το ρόλο και θέση του. Θα πρέπει να οριστεί και να χρησιμοποιηθεί ένας κεντρικός Data Access Security μηχανισμός ο οποίος θα λαμβάνει υπόψη του το ρόλο ή και τη θέση του τελικού χρήστη.

Οι αναφορές δεν πρέπει να περιορίζονται σε απλή καταγραφή τρεχουσών τιμών, αλλά να προσφέρουν και αθροιστικές/συνδυαστικές τιμές (πχ min, max, average, std, order statistics) επί μια χρονικής (ή άλλου) περιόδου, διαφορετικών πιθανώς τύπων και διαστάσεις όπως υπηρεσία, είδος φόρου, κατηγορία οφειλέτη, γεωγραφική περιοχή κλπ.

Επιπλέον, το σύστημα θα πρέπει να παρέχει τη δυνατότητα δημιουργίας δημόσιων διαδραστικών αναφορών (public), οι οποίες θα είναι προσβάσιμες από όλους τους πολίτες και θα αναρτώνται στην ιστοσελίδα της ΑΑΔΕ.

Η λύση του Αναδόχου θα πρέπει να καλύπτει τη δυνατότητα 800 χρήστες να μπορούν να αξιοποιούν τις αναφορές και 50 χρήστες να μπορούν να δημιουργούν νέες ή να προσαρμόζουν υφιστάμενες αναφορές.

8.4.2.1 Πίνακες Ελέγχου και Οπτικοποίηση Δεδομένων (Dashboards and Analytic Reports)

Οι πίνακες ελέγχου και η οπτικοποίηση δεδομένων είναι από τα σημαντικότερα κομμάτια του Έργου καθώς βοηθούν το τελικό χρήστη να καταλάβει και να κατανοήσει τα δεδομένα. Ο Ανάδοχος, καλείται να δημιουργήσει αναφορές που αφορούν τα δεδομένα του οργανισμού, οι οποίες θα προσδιοριστούν επακριβώς κατά τη μελέτη εφαρμογής πχ πραγματοποίηση ιστορικής ανάλυσης, αναγνώριση και ανάλυση τάσεων, ορισμός και παρακολούθηση δεικτών, what-if, διαδραστικοί πίνακες εργαλείων που περιλαμβάνουν απεικονίσεις εμπλουτισμένων δεδομένων γραφημάτων, διαδραστικοί χάρτες κλπ.

Όλα αυτά τα εργαλεία τόσο των πινάκων ελέγχου όσο και της ευρύτερης οπτικοποίησης των δεδομένων θα επιτρέπουν στο χρήστη να αλληλοεπιδρά εύκολα με τα ίδια τα δεδομένα και να δημιουργεί τους δικούς του προσαρμοσμένους πίνακες εργαλείων με εργαλεία μεταφοράς και απόθεσης.

8.4.2.2 Στατικές Αναφορές και Ειδοποιήσεις (Static Reports and Alerting)

Σκοπός των στατικών/αναλυτικών αναφορών είναι να αναγνωρισθούν εκτός των άλλων και παραβατικές συμπεριφορές οι οποίες θα μπορούν να αναγνωρίζονται έγκαιρα και εμπρόθεσμα. Στα πλαίσια του Έργου, ο Ανάδοχος καλείται να παραδώσει στατικές αναφορές καθώς και ειδοποιήσεις (alerting) όπου αυτό κριθεί απαραίτητο πχ όταν συγκεκριμένοι δείκτες (KPIs) υπερβαίνουν ή πέφτουν κάτω από ένα συγκεκριμένο όριο. Η λύση θα πρέπει να επιτρέπει στους χρήστες να εξάγουν και να μοιράζονται εύκολα τα αποτελέσματα αυτών σε δημοφιλείς μορφές εγγράφων όπως word, csv, excel, pdf κλπ.

8.4.2.3 Self-Service BI

Η προτεινόμενη λύση θα πρέπει να επιτρέπει στους τελικούς χρήστες να αναλύουν εύκολα δεδομένα χωρίς να γράφουν κώδικα. Θα πρέπει να προβλεφθεί να επιτρέπεται στους χρήστες να εξερευνούν δεδομένα σε διαφορετικές διαστάσεις/κατευθύνσεις. Ένας τελικός χρήστης θα πρέπει να μπορεί να υπολογίζει εκ νέου τα αναλυτικά στοιχεία και να επισημαίνει τις νέες σχέσεις δεδομένων μετά από κάθε του ενέργεια.

Ειδικές ομάδες χρηστών θα πρέπει να έχουν τη δυνατότητα να δημιουργούν τις δικές τους αναφορές, να τις οργανώνουν σε δική τους περιοχή στο BI Portal και να τις μοιράζονται με άλλους χρήστες υπακούοντας στους επιχειρησιακούς κανόνες πρόσβασης σε δεδομένα της ΑΑΔΕ βάση των εκάστοτε

αρμοδιοτήτων των Υπηρεσιών. Τα επιχειρησιακά δεδομένα θα πρέπει να βρίσκονται σε μία μορφή που εξυπηρετεί την εύκολη δημιουργία νέων αναφορών και διευκολύνει τον συνδυασμό στοιχείων βάσει κοινών διαστάσεων ανάλυσης.

Επιπλέον, είναι επιθυμητό, το σύστημα να χρησιμοποιεί αλγόριθμους επεξεργασίας φυσικής γλώσσας (NLP) ώστε να επιτρέπει στους τελικούς χρήστες να εξερευνούν και να αναλύουν δεδομένα με πιο διαισθητικό τρόπο θέτοντας ερωτήσεις σε φυσική γλώσσα χωρίς να χρειάζεται να γράφουν πολύπλοκα ερωτήματα ή να χρησιμοποιούν παραδοσιακές μεθόδους εξερεύνησης δεδομένων.

8.4.2.4 Mobile BI

Τέλος ο τελικός χρήστης θα πρέπει να μπορεί να μοιράζεται και να αξιολογεί τις πληροφορίες του σε οποιαδήποτε συσκευή, όπως κινητό και tablet. Δεδομένου του τρόπου με τον οποίο γίνεται η εργασία σήμερα με απομακρυσμένες προσβάσεις, οι χρήστες θα πρέπει να μπορούν να έχουν πρόσβαση και να αναλύουν τα δεδομένα τους όπου κι αν βρίσκονται, υπακούοντας πάντα στην πολιτική ασφάλειας της ΑΑΔΕ.

8.4.3 Προβλεπτικά Μοντέλα – Machine Learning

Η δυνατότητα μηχανικής μάθησης είναι από τα βασικά συστατικά της προσφερόμενης λύσης στην ΑΑΔΕ. Τα ειδικά μοντέλα μηχανικής μάθησης θα εξυπηρετήσουν την ανάλυση των δεδομένων και περιλαμβάνει βιβλιοθήκες κώδικα AI/ML που θα μπορούν να χρησιμοποιηθούν από τους επιστήμονες δεδομένων για τη δημιουργία what if και προβλεπτικών σεναρίων. Θα πρέπει να παρέχονται τεχνικές επιβλεπόμενης (supervised) και μη επιβλεπόμενης (unsupervised) μάθησης (πχ τεχνικές ταξινόμησης, παλινδρόμησης, ομαδοποίησης, ανάλυση συσχέτισης) και θα πρέπει να παρέχεται η δυνατότητα αξιοποίησης εξελιγμένων, βελτιστοποιημένων και επεκτάσιμων αλγορίθμων και μηχανισμών εξόρυξης γνώσης και στατιστικής ανάλυσης. Επιπλέον, θα πρέπει να είναι δυνατή η χρήση συνθετικών δεδομένων τόσο για την προστασία ευαίσθητων δεδομένων όσο και για την αντιμετώπιση του προβλήματος της έλλειψης μεγάλου όγκου πραγματικών δεδομένων όπου είναι δυνατόν. Επίσης θα πρέπει να υποστηρίζονται AI/ML πλατφόρμες ανοιχτού λογισμικού/third parties και περιβάλλοντα ανάπτυξης εφαρμογών. Τα μοντέλα μηχανικής μάθησης θα αναπτυχθούν, εκπαιδευτούν και θα εκτελούνται σε εικονικές μηχανές με full-stack ML λογισμικό και να διαθέτει μεθόδους και πρακτικές βελτίωσης των διαδικασιών μηχανικής μάθησης (Machine Learning Operations – MLOps).

Το μοντέλο που θα προτείνει ο Ανάδοχος θα πρέπει να επιτρέπει την αποτελεσματική και ασφαλή μηχανική δεδομένων, τη μηχανική εκμάθηση, την αποθήκευση δεδομένων και την Επιχειρησιακή Ευφυΐα (Business Intelligence) απευθείας σε τεράστιες ποσότητες δεδομένων που είναι αποθηκευμένα σε λίμνες δεδομένων.

8.4.4 Batch Processing & Ανάπτυξη Web APIs

Η προσφερόμενη λύση θα πρέπει να δίνει τη δυνατότητα για επεξεργασία δεδομένων τόσο σε πραγματικό χρόνο (real time) όσο και χρονοπρογραμματισμένα (batch). Ο Ανάδοχος θα πρέπει να μεριμνήσει για τα ακόλουθα:

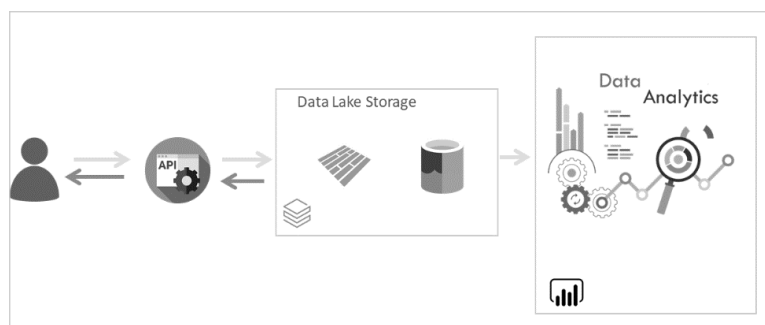

Εικόνα 4: Online Διασύνδεση συστήματος

- Τη λήψη δεδομένων τόσο σε σύγχρονη όσο και ασύγχρονη επικοινωνία. Ο σχεδιασμός θα πρέπει να επιτρέπει τόσο τη σύγχρονη επικοινωνία που απαιτείται υλοποίηση Web APIs όσο και τη λήψη αρχείων προκαθορισμένης γραμμογράφησης από τρίτους φορείς με τη χρήση πχ FTP
- Τα δεδομένα θα πρέπει να ενημερώνουν online την target περιοχή στην οποία αποθηκεύονται τα αντίστοιχα στοιχεία που παράγονται μέσω Batch process ώστε όλα να είναι διαθέσιμα στο Reporting Layer της ΑΑΔΕ. Τα δεδομένα θα πρέπει να είναι άμεσα διαθέσιμα για επεξεργασία από τη μηχανή Επιχειρησιακής Ευφυΐας (Business Intelligence) και από τον τελικό χρήστη
- Τα Web APIs θα πρέπει να τηρούν όλους τους κανόνες ασφαλείας που θα υιοθετηθούν από το Έργο και θα καταγραφούν στη μελέτη ασφάλειας, χωρίς να κάνουν διαθέσιμα τα δεδομένα στο Internet. Τρόποι πιστοποίησης του χρήστη κατά τη διάρκεια της κλήσης όπως και λύσεις private end point καλούνται να συναποφασίσουν μεταξύ του Αναδόχου και της ΑΑΔΕ και να υιοθετηθούν σε όλες τις υλοποιήσεις
- Σε περιπτώσεις που η ενημέρωση των δεδομένων από τρίτα συστήματα δεν ολοκληρωθεί, να στέλνονται αντίστοιχα αυτόματα μηνύματα με τους λόγους μη επιτυχούς ολοκλήρωσης τόσο στην ΑΑΔΕ όπως επίσης και στον τρίτο φορέα από τον οποίο προέρχεται η πληροφορία

8.5 Προδιαγραφές Οριζόντιων Λειτουργιών

8.5.1 Προδιαγραφές Ασφάλειας και Προστασίας Ιδιωτικότητας (GDPR)

Απαιτήσεις Ασφάλειας

Το πληροφοριακό σύστημα θα πρέπει να συμμορφώνεται πλήρως με το Πλαίσιο Ασφάλειας που εφαρμόζεται στην ΑΑΔΕ και το οποίο βασίζεται στο πρότυπο ISO27001:2013.

Συγκεκριμένα, πρέπει να διέπεται από τις παρακάτω βασικές αρχές κατά τις φάσεις ανάπτυξης και λειτουργίας του:

- **Εμπιστευτικότητα.** Τα διαβαθμισμένα δεδομένα να μην αποκαλύπτονται σε μη εξουσιοδοτημένα πρόσωπα σε οποιοδήποτε στάδιο (αποθήκευση, επεξεργασία, μεταφορά)
- **Ακεραιότητα.** Τα δεδομένα του συστήματος θα πρέπει να προστατεύονται από μη εξουσιοδοτημένη τροποποίηση, διαγραφή ή αλλοίωση
- **Διαθεσιμότητα.** Τα δεδομένα του συστήματος να είναι συνεχώς διαθέσιμα προς προβολή ή επεξεργασία από εξουσιοδοτημένους χρήστες
- **Μη αποποίηση ευθυνών (non – repudiation/accountability).** Κάθε χρήστης λογοδοτεί σύμφωνα με το ρόλο που του έχει αποδοθεί

- Ιδιαίτερα για Πληροφοριακά Συστήματα που επεξεργάζονται προσωπικά δεδομένα, πρέπει να εφαρμόζονται οι αρχές της **ιδιωτικότητας εκ του σχεδιασμού και εξ ορισμού** (privacy by design and by default)

Στο πλαίσιο αυτό, το σύστημα θα πρέπει να αντιμετωπίζει κατ' ελάχιστον τα παρακάτω θέματα:

- Εξουσιοδοτημένη πρόσβαση χρηστών
- Ασφάλεια κατά την επικοινωνία και την αποθήκευση δεδομένων
- Προστασία διαβαθμισμένων επιχειρησιακών εγγράφων/δεδομένων
- Προστασία προσωπικών δεδομένων
- Καταγραφή Ενεργειών (auditing/logging)
- Προστασία από εξωτερικές επιθέσεις, κακόβουλα λογισμικά και ιούς
- Αποκατάσταση από καταστροφή
- Πλάνο επιχειρησιακής συνέχειας

Για τον ασφαλή σχεδιασμό και την υλοποίηση του Έργου θα πρέπει να ληφθούν υπόψη:

- Το ισχύον θεσμικό πλαίσιο που εφαρμόζεται στην ΑΑΔΕ
- Η εφαρμοζόμενη αρχιτεκτονική και οι μηχανισμοί ασφάλειας των Κεντρικών Υπολογιστικών Υποδομών, πχ Ζώνες Δικτύου, αυθεντικοποίηση, κατάλογοι χρηστών, κεντρικά συστήματα καταγραφής, εργαλεία διαχείρισης κλπ.
- Οι σύγχρονες εξελίξεις στο χώρο των ΤΠΕ
- Οι βέλτιστες πρακτικές (best practices) στο χώρο της ασφάλειας δεδομένων
- Διεθνή πρότυπα που θέτουν συγκεκριμένα κριτήρια αξιολόγησης για την ασφάλεια δεδομένων και συστημάτων
- Τυχόν εξαρτήσεις από άλλα Πληροφοριακά Συστήματα

Βάσει των ανωτέρω, κατά τα αρχικά στάδια της ανάλυσης των απαιτήσεων και αφού αποφασιστεί ένα προσχέδιο της τεχνολογικής λύσης, απαιτείται η διενέργεια Μελέτης Ασφάλειας από εξειδικευμένο προσωπικό του Αναδόχου με αποδεδειγμένη εμπειρία σε ανάλογες μελέτες σε αντίστοιχης κρισιμότητας ασφάλειας έργα.

Μελέτη Ασφάλειας

Η Μελέτη Ασφάλειας τελεί υπό την έγκριση του Αυτοτελούς Τμήματος Ασφάλειας ΑΑΔΕ πριν την επίσημη παραλαβή της και σύμφωνα με το εφαρμοζόμενο Πλαίσιο Ασφάλειας, πρέπει κατ' ελάχιστο και ανά περίπτωση να περιλαμβάνει τα εξής:

1. **Δημιουργία καταλόγου Πληροφοριακών Πόρων** του Συστήματος και απόδοση σε αρμόδιους ιδιοκτήτες
2. **Διαβάθμιση των Πληροφοριακών Πόρων** σύμφωνα με τις σχετικές διαδικασίες και το σχήμα διαβάθμισης εμπιστευτικότητας του Πλαισίου Ασφάλειας (Δημόσιο, Περιορισμένης Χρήσης, Εμπιστευτικό)
3. **Αξιολόγηση Επιχειρησιακών Επιπτώσεων (Business Impact Assessment)** βάσει της οποίας καθορίζεται η αξία των Πληροφοριακών Πόρων. Για κάθε Πληροφοριακό Πόρο πρέπει να πραγματοποιείται μία αποτίμηση των επιχειρησιακών επιπτώσεων σε περίπτωση διακύβευσης της ασφάλειάς του (απώλεια εμπιστευτικότητας, ακεραιότητας, διαθεσιμότητας). Τα αποτελέσματα που θα προκύψουν από την ανάλυση αυτή θα καθορίσουν σε μεγάλο βαθμό την επιλογή των απαιτούμενων μηχανισμών ασφάλειας κατά τον τεχνικό σχεδιασμό

4. **Αξιολόγηση Απειλών, Ευπαθειών και Κινδύνων (Risk Assessment)** με σκοπό τον υπολογισμό και την αποτίμηση των κινδύνων για κάθε Πληροφοριακό Πόρο, λαμβάνοντας υπόψη την πιθανότητα πραγματοποίησης συγκεκριμένων απειλών και εκμετάλλευσης συγκεκριμένων ευπαθειών, καθώς και τις αντίστοιχες επιπτώσεις αυτών. Απώτερος στόχος αυτής της αξιολόγησης είναι η επιλογή μηχανισμών στο Σχέδιο Ασφάλειας που θα μειώνουν τους κινδύνους σε αποδεκτά επίπεδα, ανάλογα πάντα της διαβάθμισης και της αξίας των πληροφοριών, καθώς και του πιθανού κόστους που μπορεί να επέλθει από την απώλειά τους. Για τον σκοπό αυτό πρέπει να ακολουθούνται αναγνωρισμένες μεθοδολογίες αξιολόγησης κινδύνων και ελέγχου ασφάλειας, ομότιμες αυτής του προτύπου ISO 27005:2013
5. **Σχέδιο Ασφάλειας** στο οποίο περιγράφονται όλα τα μέτρα και οι μηχανισμοί προστασίας που έχουν επιλεγεί για την αντιμετώπιση των κινδύνων βάσει των ανωτέρω αξιολογήσεων και τηρώντας την Αρχή της αναλογικότητας καθώς και την εξισορρόπηση κόστους-οφέλους.
- Στο Σχέδιο Ασφάλειας πρέπει να περιλαμβάνονται τουλάχιστον τα ακόλουθα:
- Περιγραφή του Πληροφοριακού Συστήματος
 - Μέτρα ασφαλείας που εφαρμόζονται σε σχέση με τους κινδύνους που εντοπίστηκαν
 - Ρόλοι και Αρμοδιότητες εμπλεκόμενου προσωπικού
 - Σύνοψη μηχανισμών ανάκαμψης από καταστροφή
 - Διαδικασίες και Πρότυπα που ακολουθήθηκαν
 - Προφίλ Χρηστών

Αξιολόγηση Ασφάλειας

Πριν τη μετάβαση του συστήματος στο παραγωγικό περιβάλλον, η Αναθέτουσα Αρχή δύναται να ζητήσει να διενεργηθεί έλεγχος ασφάλειας από τον ανάδοχο ή από ανεξάρτητο εξειδικευμένο και έμπειρο σε αντίστοιχης κρισιμότητας έργα Ελεγκτή που θα περιλαμβάνει τα εξής:

- Έλεγχος συμμόρφωσης με το ισχύον Πλαίσιο Ασφάλειας που εφαρμόζεται στην ΑΑΔΕ
- Έλεγχος εφαρμογής του Σχεδίου Ασφάλειας που προέκυψε από τη Μελέτη Ασφάλειας
- Αυτοματοποιημένοι έλεγχοι τρωτότητας με χρήση διαδεδομένων εργαλείων τουλάχιστον στις εξής περιοχές:
 - Τεχνικοί Έλεγχοι Απειλών και Ευπαθειών (Technical Vulnerability Assessment) σύμφωνα με την Πολιτική Διαχείρισης Απειλών και Ευπαθειών του Πλαισίου Ασφάλειας
 - Έλεγχοι Ευπάθειας (vulnerability scan)
 - Έλεγχοι διαπέρασης (penetration tests)
 - Έλεγχοι Ασφάλειας Εφαρμογών (web application tests)
 - Έλεγχοι Ανθεκτικότητας σε φορτίο (stress tests)

Τα σενάρια δοκιμών ασφάλειας πρέπει να είναι εγκεκριμένα από την Αναθέτουσα Αρχή πριν την εκτέλεση τους. Επιπλέον, τα σενάρια δοκιμών ασφάλειας καθώς και τα αποτελέσματα των εν λόγω δοκιμών πρέπει να είναι πλήρως καταγεγραμμένα και τεκμηριωμένα ως προς την κάλυψη των τεχνικών απαιτήσεων στις οποίες ανταποκρίνονται.

Ο Ανάδοχος υποχρεούται να συμμορφωθεί με τα αποτελέσματα του ελέγχου πριν την ολοκλήρωση της μετάβασης του συστήματος στο παραγωγικό περιβάλλον.

Απαιτήσεις προστασίας προσωπικών δεδομένων

Η προστασία προσωπικών δεδομένων αναφέρεται στη συμμόρφωση με τον Γενικό Κανονισμό Προστασίας Δεδομένων (ΓΚΠΔ/GDPR) και το ν. 4624/2019.

Για τον σκοπό αυτό, πρέπει να περιλαμβάνονται μέτρα που σχετίζονται με την πρόληψη και την αντιμετώπιση τρωτών σημείων των συστημάτων που ενδέχεται να οδηγήσουν σε παραβίαση της ιδιωτικότητας και των εν γένει δικαιωμάτων των υποκειμένων των δεδομένων, όπως μέτρα σχετικά με:

- Τον έλεγχο πρόσβασης στα προσωπικά δεδομένα
- Την ανωνυμοποίηση ή ψευδωνυμοποίηση των προσωπικών δεδομένων, όπου απαιτείται
- Την προστασία των δεδομένων προσωπικού χαρακτήρα όταν αυτά μεταφέρονται, αποθηκεύονται, επεξεργάζονται, αρχειοθετούνται, ή διαγράφονται
- Τη μη ταυτοποίηση των υποκειμένων των δεδομένων

Όταν οι πράξεις επεξεργασίας που διενεργούνται από ένα σύστημα ενδέχεται να επιφέρουν **υψηλό κίνδυνο** για τα δικαιώματα και τις ελευθερίες των φυσικών προσώπων, τότε βάσει του άρθρου 35 παρ. 7 του ΓΚΠΔ, πρέπει να συνταχθεί και **Μελέτη Εκτίμησης Αντίκτυπου** σχετικά με την Προστασία Δεδομένων (ΕΑΠΔ).

Μελέτη Εκτίμησης Αντίκτυπου σχετικά με την Προστασία Δεδομένων (ΕΑΠΔ)

Η υλοποίηση της **Μελέτης Εκτίμησης Αντίκτυπου** αποσκοπεί στην ανάδειξη των κινδύνων για την ιδιωτικότητα των υποκειμένων των δεδομένων που απορρέουν από τον τρόπο που το προς υλοποίηση σύστημα θα επεξεργάζεται (αποθηκεύει, μεταδίδει, τροποποιεί, διαγράφει κλπ.) τα προσωπικά δεδομένα, καθώς και στην αξιολόγηση τους, έτσι ώστε να οδηγήσει στη λήψη κατάλληλων σχεδιαστικών μέτρων για των μετριασμό αυτών των κινδύνων.

Η μελέτη ΕΑΠΔ θα πρέπει να διαθέτει το κατά νόμο ελάχιστο περιεχόμενο όπως αυτό ορίζεται στο άρθρο 35 παρ. 7 και στις αιτιολογικές σκέψεις 84 και 90 του ΓΚΠΔ, και να έχει διενεργηθεί με μεθοδολογία που να συνάδει με τα κριτήρια του Παραρτήματος 2 των Κατευθυντήριων Γραμμών της Ομάδας Εργασίας του άρθρου 29 της οδηγίας 95/46/ΕΚ για την εκτίμηση του αντίκτυπου σχετικά με την προστασία δεδομένων (ΕΑΠΔ).

Η ΕΑΠΔ πρέπει να περιλαμβάνει τουλάχιστον τα ακόλουθα:

- Συστηματική περιγραφή των πράξεων επεξεργασίας και των σκοπών της επεξεργασίας
- Εκτίμηση της αναγκαιότητας και της αναλογικότητας των πράξεων επεξεργασίας σε συνάρτηση με τους σκοπούς
- Εκτίμηση των κινδύνων για τα δικαιώματα και τις ελευθερίες των υποκειμένων των δεδομένων
- Τα προβλεπόμενα μέτρα αντιμετώπισης των κινδύνων, περιλαμβανομένων των εγγυήσεων, των μέτρων και μηχανισμών ασφάλειας, ώστε να διασφαλίζεται η προστασία των δεδομένων και να αποδεικνύεται η συμμόρφωση προς τον ΓΚΠΔ

Στα Παραρτήματα VIII και IX της παρούσας, γίνεται αναφορά στη συμμόρφωση με τον κανονισμό ΕΕ/2016/679 και τον ν. 4624/2019 (Α 137), καθώς και στην εμπιστευτικότητα-εχεμύθεια που οφείλει να τηρεί ο Ανάδοχος αναφορικά με τα προσωπικά δεδομένα. Επιπλέον γίνεται αναφορά στις ρήτρες μη τήρησης των αναφερόμενων του Παραρτήματος VII.

Μελέτη Ταξινόμησης Δεδομένων

Για την εκπόνηση της μελέτης ταξινόμησης των δεδομένων του συστήματος του παρόντος έργου, ο Ανάδοχος θα πρέπει να αξιοποιήσει το πρότυπο σχεδίου μελέτης ταξινόμησης των δεδομένων για τα Πληροφοριακά Συστήματα των φορέων του Δημοσίου που εγκαθίστανται στο Κυβερνητικό Νέφος Δημοσίου Τομέα (G-Cloud) της ΓΓΠΔ&ΨΔ, όπως αυτό θα έχει εκπονηθεί στα πλαίσια της δράσης 16965. Σε περίπτωση που το σχέδιο δεν είναι διαθέσιμο, ο Ανάδοχος θα εκπονήσει τη μελέτη ταξινόμησης με βάση τη διεθνή καλή πρακτική.

Σκοπός της μελέτης είναι η αναγνώριση των τύπων δεδομένων που τηρούνται και ο εντοπισμός της τοποθεσίας κρίσιμων των ευαίσθητων δεδομένων, ώστε η ΑΑΔΕ να είναι σε θέση να ιεραρχήσει και να λάβει τα κατάλληλα μέτρα προστασίας, προσαρμόζοντας τους ελέγχους ασφάλειας, βάσει της

ευαισθησίας, της αξίας και της κρισιμότητας των δεδομένων, να γνωρίζει ποιος μπορεί να έχει πρόσβαση, να τροποποιήσει ή να διαγράψει δεδομένα.

8.5.2 Απαιτήσεις Ηλεκτρονικής Προσβασιμότητας/Χρηστικότητα Υπηρεσιών

Προκειμένου να διασφαλίζεται υψηλός βαθμός φιλικότητας στην αλληλεπίδραση με το σύνολο των προσφερόμενων ηλεκτρονικών υπηρεσιών της λύσης, θα πρέπει να ληφθούν υπόψη του Αναδόχου κατά την υλοποίηση, τα παρακάτω:

8.5.2.1 Πρόσβαση/Προσπέλαση

Η προσπέλαση να είναι εφικτή μέσω τυπικής εφαρμογής περιήγησης διαδικτύου (Web Browser). Όλες οι παραγόμενες ιστοσελίδες της διαδικτυακής πλατφόρμας (Web), θα πρέπει να είναι αναγνώσιμες από όλα τα καθιερωμένα προγράμματα περιήγησης ιστού της αγοράς (πχ Microsoft Edge, Mozilla Firefox, Opera, Apple Safari, Google Chrome κλπ.).

8.5.2.2 Διαχείριση Χρηστών συστήματος

Η προτεινόμενη αρχιτεκτονική και ο γενικότερος σχεδιασμός θα πρέπει να καλύπτει πλήρως τις παρακάτω ανάγκες διαχείρισης χρηστών/ρόλων:

- Υιοθέτηση σύγχρονων και ισχυρών τεχνολογιών ασφάλειας σε επίπεδο πιστοποίησης της ταυτότητας των χρηστών σε όλα τα επίπεδα της αρχιτεκτονικής μέσω ειδικών authentication services (SSL authentication, PKI certificates κλπ.)
- Ύπαρξη μιας συνολικής λύσης διαχείρισης χρηστών με ορισμένα δικαιώματα ανά περιοχή ενδιαφέροντος. Η δυνατότητα ανάθεσης δικαιωμάτων θα πρέπει να δίνεται τόσο ανά χρήστη όσο και ανά ομάδα χρηστών
- Ενσωμάτωση και υλοποίηση πρακτικών Single – Sign – On ώστε να επιτρέπεται στους χρήστες να αποκτούν πρόσβαση σε όλα τα συστήματα και τα δεδομένα, χωρίς αυτοί να δίνουν τα διαπιστευτήρια (credentials) τους παρά μόνο μια φορά κατά την εισαγωγή τους στο σύστημα
- Υποστήριξη ελέγχου πρόσβασης των χρηστών βάσει του ρόλου τους, ώστε να έχουν πρόσβαση στα κατάλληλα δεδομένα, χωρίς να επηρεάζεται η ασφάλεια των δεδομένων

8.5.2.3 Πλοήγηση/Υποστήριξη Χρηστών

Η λύση θα περιλαμβάνει λειτουργίες υποστήριξης και βοήθειας στους χρήστες οι οποίες θα παρέχουν κατάλληλες πληροφορίες, όποτε και όταν απαιτούνται. Κατ' ελάχιστο θα πρέπει να παρέχεται:

- Παροχή βοήθειας με παραδείγματα (tutorials) και οδηγούς χρήσης (user guides), γραμμένα στα ελληνικά. Οι οδηγοί χρήσης θα πρέπει να είναι διαθέσιμοι για κάθε σύστημα-εφαρμογή σε εμφανές σημείο του γραφικού τους περιβάλλοντος. Επίσης, σε περιπτώσεις που προκύπτουν αλλαγές/επικαιροποιήσεις των οδηγών χρήσης και των tutorials, (πχ μετά από κάποιο deployment τα συστήματα και οι εφαρμογές θα πρέπει να ενημερώνουν σχετικά τους χρήστες ώστε να είναι ενήμεροι (πχ μέσω περιοχής ενημερώσεων εντός του γραφικού περιβάλλοντος)
- Πρόσβαση σε εργασίες σχετικές με το απεικονιζόμενο αντικείμενο ή την εκτελούμενη εργασία (content sensitive command)
- Παροχή βοήθειας βάσει περιεχομένου (Context Sensitive Online Help), έτσι ώστε να παρέχεται πρόσβαση στην κατάλληλη πληροφορία ανάλογα με τις λειτουργίες και το ρόλο του εκάστοτε χρήστη
- Όλο το περιβάλλον χρήστη (User Interface, Online Help, μηνύματα κλπ.) θα πρέπει να είναι γραμμένο στην ελληνική και τα αναλυτικά εγχειρίδια χρήσης στην ελληνική

8.5.3 Απαιτήσεις Ευχρηστίας Συστήματος – Προσβασιμότητα

Το πληροφοριακό σύστημα της παρούσας διακήρυξης χαρακτηρίζεται από τις ιδιαίτερες απαιτήσεις που έχει για υψηλό επίπεδο χρηστικότητας στην οργάνωση και παρουσίαση των υπηρεσιών του.

Ο σχεδιασμός των εφαρμογών με βασική Αρχή την επίτευξη υψηλής χρηστικότητας και εργονομίας είναι κρίσιμος παράγοντας επιτυχίας για το παρόν Έργο (common look & feel). Η λογική/λειτουργική πληρότητα των εφαρμογών δεν αποτελεί από μόνη της ικανή συνθήκη για επιτυχή λειτουργία της λύσης, αλλά οφείλει να συνυπάρχει με μία διεπαφή που επιτρέπει σε χρήστες ελάχιστα εξοικειωμένους με δικτυακές εφαρμογές να διεκπεραιώσουν τις συναλλαγές τους με ευκολία, βεβαιότητα και χωρίς την προσφυγή σε οποιουδήποτε τύπου εκπαίδευση, πέραν της ενσωματωμένης στη διεπαφή καθοδήγησης.

Ο Ανάδοχος πρέπει να τεκμηριώσει στην προσφορά του το πλάνο δοκιμών χρηστικότητας και σχεδιαστικών προσαρμογών που θα ακολουθήσει για να διασφαλίσει το επιθυμητό επίπεδο χρηστικότητας.

Η χρηστικότητα των εφαρμογών θα πρέπει να βασίζεται εκτός από εργονομικούς κανόνες σε διεθνή πρότυπα όπως τα: WAI (Web Accessibility Initiative - W3C), ISO-9241, ISO-13407 κ.λπ., καθώς και βελτιωμένων εκδόσεων αυτών.

Ειδικότερα θα πρέπει να ληφθούν κατά την υλοποίηση τα παρακάτω υπόψη του Αναδόχου:

8.5.3.1 Απλότητα/Διαφάνεια

Ο τελικός χρήστης θα πρέπει να ολοκληρώνει τις εργασίες του χωρίς να αντιλαμβάνεται τεχνικές λεπτομέρειες ή εσωτερικές διεργασίες διεκπεραίωσης αυτών.

Η λύση θα πρέπει να σχεδιαστεί και να υλοποιηθεί κατά τρόπο που θα επιτρέπει τη χρήση τους από τελικούς χρήστες με διαφορετικές υπολογιστικές υποδομές (λογισμικό και Η/Υ) καθώς και με διαφορετικό επίπεδο εξοικείωσης με την τεχνολογία πληροφορικής. Δεν θα πρέπει να απαιτείται από τους χρήστες αναβάθμιση των υπολογιστικών συστημάτων τους ή αυξημένες τεχνικές γνώσεις στη χρήση Η/Υ, πέραν των ελαχίστων δυνατών που είναι ευρέως αποδεκτοί και αυτονόητοι.

8.5.3.2 Συνέπεια

Απαιτούνται κατ' ελάχιστον τα παρακάτω:

- Η λύση θα πρέπει να προσφέρει ομοιόμορφο περιβάλλον για όλες τις εφαρμογές του, όπως: Λίστες λειτουργιών (Menu), εργαλειοθήκες (Toolbar), συντομεύσεις λειτουργιών (keyboard shortcuts) κλπ.
- Οι οθόνες θα πρέπει να έχουν ομοιόμορφη εμφάνιση και να τηρείται συνέπεια στη χρήση των λεκτικών και των συμβόλων
- Το λεξιλόγιο που χρησιμοποιείται για την περιγραφή εννοιών, σημείων και λειτουργιών σε όλο το εύρος του συστήματος και των παρεχόμενων υπηρεσιών, πρέπει να είναι συνεπές. Αντίστοιχη συνέπεια πρέπει να επιδεικνύουν οι οποιεσδήποτε γραφικές απεικονίσεις, διαμόρφωση σελίδων και η τοποθέτηση αντικειμένων στο χώρο των οθονών

8.5.3.3 Αξιοπιστία

Ο χρήστης πρέπει να έχει σαφείς διαβεβαιώσεις αλλά και επίκτητη αντίληψη δια μέσου της εμφάνισης και συμπεριφοράς του συστήματος ότι:

- Οι πληροφορίες που εισάγονται στο σύστημα είναι σωστές και αρκετές (ελαχιστοποίηση λαθών χρήστη μέσω ολοκληρωμένου πρωτοβάθμιου ελέγχου)
- Οι συναλλαγές του διεκπεραιώνονται με ασφάλεια (όπου αυτό είναι απαραίτητο ή απαιτητό)
- Οι πληροφορίες που λαμβάνει από το σύστημα είναι αξιόπιστες, ακριβείς και επικαιροποιημένες

- Διασφαλίζεται η ακεραιότητα των δεδομένων κατά τη μεταφορά τους
- Η συμπεριφορά του συστήματος είναι προβλέψιμη
- Τα όρια των συναλλαγών του τελικού χρήστη με το σύστημα πρέπει να είναι σαφώς διακριτά. Ενδεικτικά, ο χρήστης δεν πρέπει να έχει καμία αμφιβολία για το εάν η διαδικασία του έχει ολοκληρωθεί ή χρειάζεται να προβεί σε περαιτέρω ενέργειες. Αυτό επιτυγχάνεται με υψηλά επίπεδα πληροφόρησης

8.5.3.4 Απόκριση

Οι λειτουργίες θα πρέπει να έχουν γρήγορο χρόνο απόκρισης, εκτός ειδικών εξαιρετικών περιπτώσεων για τις οποίες ο χρήστης θα ενημερώνεται σχετικά. Τα βήματα και οι ενέργειες από την πλευρά του χρήστη για κάθε επιθυμητή λειτουργία πρέπει να είναι ελαχιστοποιημένα και ανάλογα με το προφίλ του, στα πλαίσια της λογικής προσδοκίας η οποία σχηματίζεται από την περιγραφή του συστήματος.

Για λειτουργίες, όπως εξαγωγή αναφορών ή ειδικές λειτουργίες, ο αναμενόμενος μέγιστος και μέσος χρόνος απόκρισης θα πρέπει να τεκμηριωθεί στην προσφορά του υποψηφίου αναδόχου και να οριστικοποιηθεί στη μελέτη εφαρμογής, στη Φάση Α του Έργου. Επιπλέον θα πρέπει να αναφερθεί το πώς η απόκριση του συστήματος επηρεάζεται από τον αριθμό ταυτόχρονων χρηστών στις επιμέρους επιχειρησιακές κατηγορίες και να συμπεριληφθούν δοκιμές απόκρισης (performance tests) στο πλάνο ελέγχων του συστήματος. Οι δοκιμές θα αφορούν το σύνολο των λειτουργιών.

Οι προδιαγραφές απόκρισης αναφέρονται σε συνθήκες παραγωγικής λειτουργίας, ειδικά ως προς το πλήθος των ταυτόχρονων χρηστών και τον όγκο των δεδομένων. Ως πλήθος ταυτόχρονων χρηστών παραγωγικής λειτουργίας ορίζεται το πενήντα τοις εκατό (50%) του συνόλου των 800 χρηστών που θα αξιοποιούν τις αναφορές. Ο υποψήφιος ανάδοχος καλείται να τεκμηριώσει στην προσφορά του τον τρόπο με τον οποίο θα εξασφαλίσει την προσομοίωση συνθηκών παραγωγικής λειτουργίας κατά τις δοκιμές απόκρισης. Επίσης θα πρέπει να αναφερθούν τα εργαλεία που θα αξιοποιηθούν για την εκτέλεση των δοκιμών απόκρισης, ώστε να εξασφαλίζεται ότι οι δοκιμές δεν θα επηρεαστούν από παράγοντες όπως το δίκτυο ή ο εξοπλισμός, καθώς και η μεθοδολογία εκτέλεσης των δοκιμών απόδοσης.

Η ΑΑΔΕ διατηρεί το δικαίωμα να ζητήσει επανάληψη των δοκιμών απόκρισης οποτεδήποτε κατά τη διάρκεια της υλοποίησης του έργου και της περιόδου εγγύησης και συντήρησης. Σε περίπτωση μη εκπλήρωσης των προδιαγραφών της παρούσας ο ανάδοχος έχει υποχρέωση να προτείνει και να υλοποιήσει προσαρμογές για την επίτευξη του επιθυμητού επιπέδου απόκρισης.

8.5.4 Διαθεσιμότητα του Συστήματος

Με τον όρο διαθεσιμότητα συστήματος περιγράφονται οι δεσμεύσεις του Αναδόχου καθώς και της τεχνικής λύσης για το χρόνο λειτουργίας και συνδεσιμότητα της εφαρμογής. Ο παρακάτω πίνακας αποτυπώνει την αναμενόμενη διαθεσιμότητα του συστήματος ανά περιοχή λύσης.

No	Περιοχή	SLA
1	Data Lake Storage (Αποθήκη Δεδομένων)	99.95%
2	Web APIs	99.99%
3	Stream Processing (επεξεργασία online δεδομένων)	99.95%
4	Batch Processing (μαζική επεξεργασία δεδομένων)	99.95%
5	Machine Learning (Μηχανική Εκμάθηση)	99.95%
6	BI & Analytics (Αναφορές)	99.95%

Πίνακας Διαθεσιμότητας συστήματος

Ο Ανάδοχος καλείται να προσδιορίσει το μηχανισμό παρακολούθησης που θα χρησιμοποιηθεί για να υπολογιστεί και να αναφέρεται η διαθεσιμότητα του συστήματος σε καθημερινό επίπεδο, επιβεβαιώνοντας τη παραπάνω διαθεσιμότητα ανά περιοχή λύσης.

8.5.5 Διασφάλιση της προσβασιμότητας ατόμων με αναπηρία

Κατά την υλοποίηση του πληροφοριακού συστήματος θα πρέπει να γίνει ιδιαίτερη πρόβλεψη για την προσβασιμότητα στις παρεχόμενες υπηρεσίες από ΑΜΕΑ.

Επειδή η υλοποίηση του Έργου, μεταξύ άλλων, θα πρέπει να συμβάλλει στη βελτίωση της προσβασιμότητας από άτομα με αναπηρία, η απαίτηση αυτή θα πρέπει να ληφθεί υπόψη στο σχεδιασμό των εργαλείων και υπηρεσιών του πληροφοριακού συστήματος. Για την ηλεκτρονική πρόσβαση των εμπλεκόμενων υπηρεσιών, θα πρέπει να ληφθούν υπόψη από τον ανάδοχο, οι προϋποθέσεις και όροι για την πρόσβαση σε εφαρμογές και υπηρεσίες ΤΠΕ από άτομα με αναπηρία, που βασίζονται σε διεθνώς αναγνωρισμένους κανόνες, όπως οι οδηγίες προσβασιμότητας W3C και συγκεκριμένα η πρωτοβουλία Web Access Initiative/Web Content Accessibility Guideline (WAI/WCAG).

Προκειμένου να διασφαλίζεται υψηλός βαθμός φιλικότητας στην αλληλεπίδραση με το σύνολο των προσφερόμενων υποσυστημάτων και του περιεχομένου του πληροφοριακού συστήματος στους χρήστες του συστήματος, συμπεριλαμβανομένων των ατόμων με αναπηρία (ΑΜΕΑ) και των ηλικιωμένων, η κατασκευή αυτών θα πρέπει να συμμορφώνεται πλήρως με τις ελέγχιμες «Οδηγίες για την Προσβασιμότητα του Περιεχομένου του Ιστού» έκδοση 2.0, σε επίπεδο προσβασιμότητας απαιτείται τουλάχιστον επίπεδο –AA– (WCAG 2.0 level AA).

Ο Ανάδοχος υποχρεούται στην προσφορά του να αναφέρει τους τρόπους με τους οποίους θα ικανοποιεί τους παραπάνω όρους προσβασιμότητας από ΑΜΕΑ.

8.5.6 Τεκμηρίωση λογισμικού εφαρμογών και σχήματος του αποθετηρίου δεδομένων και διάθεση πηγαίου κώδικα

Ο Ανάδοχος πρέπει να παραδώσει στην Αρχή πλήρη και επαρκή τεκμηρίωση του λογισμικού εφαρμογών, υπηρεσιών και υποσυστημάτων που θα υλοποιήσει και να διαθέσει τον πηγαίο κώδικα όλων των υλοποιήσεων του Έργου, συμπεριλαμβανομένου του σχήματος του αποθετηρίου δεδομένων (EDL/EDW), των μηχανισμών ροής δεδομένων και των βάσεων δεδομένων που θα υλοποιηθούν και των τεχνικών μηχανικής μάθησης. Ειδικά για την αποθήκη δεδομένων και τις βάσεις δεδομένων που θα υλοποιηθούν θα παραδοθούν και τα scripts που τις δημιουργούν/τροποποιούν.

Στην περίπτωση που ο Ανάδοχος προτείνει έτοιμο προϊόν και δεν δύναται να παραδώσει πηγαίο κώδικα, θα πρέπει να παραδώσει το σύνολο των αρχείων παραμετροποίησης και των scripts που χρησιμοποιήθηκαν για την προσαρμογή του προϊόντος στις ανάγκες του Έργου.

Ο πηγαίος κώδικας πρέπει να διαθέτει επαρκή ενσωματωμένη τεκμηρίωση και θα διατεθεί για όλα τα υποσυστήματα και για όλες τις υπηρεσίες που υλοποιούν διαλειτουργικότητα τόσο με συστήματα της ΑΑΔΕ όσο και με συστήματα τρίτων φορέων. Στο πλαίσιο της εκπαίδευσης θα πρέπει να δοθεί επιπλέον τεκμηριωτικό υλικό κατάλληλο για σκοπούς εκπαίδευσης. Η ιδιοκτησία του πηγαίου κώδικα θα παραμείνει στην ΑΑΔΕ. Η ΑΑΔΕ θα έχει τη δυνατότητα να χρησιμοποιεί και να τροποποιεί τον πηγαίο κώδικα που θα παραδοθεί από τον Ανάδοχο.

Ενημερωτικά εγχειρίδια και τεκμηρίωση - Ο Ανάδοχος είναι υποχρεωμένος να παραδώσει την Τεχνική και Λειτουργική Τεκμηρίωση του συστήματος σε έντυπη και ηλεκτρονική μορφή στην Αναθέτουσα Αρχή. Ο Ανάδοχος καθορίζει στην Προσφορά του τον αριθμό εγχειριδίων, τον τύπο και την έκταση της τεκμηρίωσης. Τα εγχειρίδια και η τεκμηρίωση χορηγούνται συνταγμένα στη γλώσσα της Αναθέτουσας Αρχής, εκτός αν έχει γίνει διαφορετική συμφωνία.

Ο Ανάδοχος οφείλει να επικαιροποιεί στον κατάλληλο χρόνο **δωρεάν**, όλα τα εγχειρίδια και το τεκμηριωμένο υλικό μέχρι την ολοκλήρωση της Περιόδου Εγγύησης του Έργου.

Η τεκμηρίωση που θα απευθύνεται στο χρήστη των ηλεκτρονικών υπηρεσιών θα είναι on-line και ενσωματωμένη στην εφαρμογή.

Σε αυτή υποχρεωτικά θα περιλαμβάνονται:

- Εγχειρίδια χρήστη (user manuals κλπ.), τα οποία θα περιγράφουν αναλυτικά τις λειτουργίες του συστήματος, την πλοήγηση του χρήστη, το γραφικό περιβάλλον, σενάρια χρήσης τα οποία να καλύπτουν πλήρως τη λειτουργικότητα του συστήματος, κλπ.
- Τεχνική τεκμηρίωση (system manuals, operation manuals κλπ.), όπου περιλαμβάνονται η αναλυτική τεχνική περιγραφή της δομής του συστήματος, οδηγίες διαχείρισης, οδηγίες ασφαλείας, οδηγίες εγκατάστασης, οδηγίες συντήρησης, κλπ. Παράλληλα, θα περιλαμβάνονται οδηγίες που αφορούν στη διαχείριση χρηστών (ρόλοι χρηστών, διαχείριση κωδικών, δικαιώματα πρόσβασης κλπ.). Τέλος, στην τεχνική τεκμηρίωση θα αναλύονται οι δυνατότητες και ο τρόπος διασύνδεσης του συστήματος με τρίτα συστήματα
- Άλλη τεκμηρίωση, που θα κριθεί από τον Ανάδοχο ως απαραίτητη για την κατανόηση και την εξασφάλιση της καλής λειτουργίας του συστήματος μετά την Παραλαβή του Έργου

Το σύνολο της τεκμηρίωσης του συστήματος θα πρέπει να είναι στην ελληνική γλώσσα, εκτός των εγχειριδίων κατασκευαστών εξοπλισμού και λογισμικού συστήματος, για τα οποία είναι επιθυμητή η ελληνική γλώσσα, και των όρων της τεχνικής τεκμηρίωσης που δε δύναται να αποδοθούν στην ελληνική γλώσσα. Σε περίπτωση οποιασδήποτε αλλαγής στο σύνολο του συστήματος ο Ανάδοχος οφείλει να επικαιροποιήσει, όταν και όπου αυτό απαιτείται, την τεκμηρίωση του συστήματος και να παραδώσει στον Αναθέτοντα Φορέα την επικαιροποιημένη σειρά Τευχών Τεχνικής και Λειτουργικής Τεκμηρίωσης του συστήματος.

8.5.7 Ανοικτά Πρότυπα και Δεδομένα

Η γενική φιλοσοφία υλοποίησης των συστημάτων του παρόντος Έργου πρέπει να ακολουθεί σύγχρονες τάσεις για ανοικτή αρχιτεκτονική (open architecture) και ανοικτά συστήματα (open systems). Ο όρος «ανοικτό» υποδηλώνει κατά βάση την ανεξαρτησία από συγκεκριμένο προμηθευτή και την υποχρεωτική χρήση προτύπων (standards), τα οποία διασφαλίζουν:

- Την αρμονική συνεργασία και λειτουργία μεταξύ συστημάτων και λειτουργικών εφαρμογών διαφορετικών προμηθευτών
- Τη διαδικτυακή ή άλλη συνεργασία εφαρμογών που βρίσκονται σε διαφορετικά υπολογιστικά συστήματα
- Τη φορητότητα (portability) του συστήματος
- Τη δυνατότητα αύξησης του μεγέθους των μηχανογραφικών συστημάτων χωρίς αλλαγές στη δομή και τη φιλοσοφία
- Την εύκολη επέμβαση στη λειτουργικότητα του συστήματος

Σύμφωνα με τα παραπάνω, και όσον αφορά την ανάπτυξη όλων των εφαρμογών (τυποποιημένων και μη) του παρόντος Έργου, ο Ανάδοχος θα πρέπει να εφαρμόσει:

- Αρθρωτή ανάπτυξη και υλοποίηση των υποσυστημάτων λογισμικού
- Χρήση διεθνών και εμπορικώς αποδεκτών προτύπων διαλειτουργικότητας, όπως για παράδειγμα οι διαδικτυακές υπηρεσίες (web services) για την τυποποιημένη επικοινωνία μεταξύ υπολογιστικών συστημάτων

Επιπροσθέτως, το σύστημα θα πρέπει να παρέχει την τεχνική δυνατότητα εξαγωγής σε αναγνώσιμη μορφή επιλεγμένων δεδομένων του – ακολουθώντας ανοικτά πρότυπα – για αξιοποίησή όπως από συστήματα συνεργαζόμενων δημόσιων και ιδιωτικών φορέων (ανοικτά δεδομένα).

Το είδος των δεδομένων που θα εξάγονται καθώς και των προτύπων που θα εφαρμοσθούν θα εξειδικευτεί περαιτέρω και θα οριστικοποιηθεί στη Μελέτης Εφαρμογής, λαμβάνοντας υπόψη και το ισχύον θεσμικό πλαίσιο. Τα ανοικτά δεδομένα θα είναι διαθέσιμα μέσω Διαδικτυακής Πύλης του παρόντος Έργου ενώ η ευρετηρίαση όπως θα γίνεται στο <http://data.gov.gr/>. Τα ανοικτά δεδομένα θα πρέπει να παρέχονται με τη μορφή διασυνδεδεμένων δεδομένων (linked data).

8.6 Ελάχιστες Προδιαγραφές Υπηρεσιών

8.6.1 Υπηρεσίες Υλοποίησης Αποθετηρίου Δεδομένων

8.6.1.1 Προετοιμασία Μετάπτωσης Δεδομένων

Ο Ανάδοχος αναλαμβάνει τη μετάπτωση στο Δημόσιο Κυβερνητικό Νέφος (G-Cloud) της ΓΓΠΔ&ΨΔ όλων των δεδομένων που απαιτούνται για την παραγωγή των αναφορών έτσι όπως αυτά περιγράφονται στις παράγραφο 8.3.2, με την υποστήριξη της ΑΑΔΕ.

Κατά τη διάρκεια της ανάλυσης απαιτήσεων και της μελέτης εφαρμογής, ο Ανάδοχος καλείται να πραγματοποιήσει μελέτη μετάπτωσης η οποία θα περιλαμβάνει κατ' ελάχιστον:

- Προσδιορισμό και τεκμηρίωση του συνόλου των δεδομένων που θα μεταπέσουν στο νέο αποθετήριο
- Τρόπο ενημέρωσης του αποθετηρίου του Έργου με νέες εγγραφές ή ενημερώσεις από τις υφιστάμενες πηγές
- Μεθοδολογία και πλήρης οδηγός για τη διαδικασία μετάπτωσης δεδομένων
- Γραμμογράφηση αρχείων προς μετάπτωση
- Προγραμματισμός μετάπτωσης δεδομένων και διαδικασιών ενημέρωσης

Προαπαιτούμενο για την εξαγωγή των δεδομένων προς μετάπτωση καθώς και τη δημιουργία των ρών ενημέρωσης από τα υφιστάμενα συστήματα, είναι να δοθεί από την Αναθέτουσα Αρχή τεκμηρίωση στην οποία θα καταγράφονται α) οι πηγές δεδομένων, β) οι επιχειρησιακοί και λογικοί κανόνες που διέπουν τα δεδομένα και γ) η τεκμηρίωση των βάσεων δεδομένων. Έχοντας αυτά τα στοιχεία, ο Ανάδοχος θα αναλάβει τη μετάπτωση των απαιτούμενων δεδομένων στο σύστημα, καθώς και τη δημιουργία κατάλληλων ρών για ενημέρωση αυτών.

8.6.1.2 Υλοποίηση και Διασύνδεση βάσης με τα πηγαία πληροφοριακά συστήματα

Με τον καθορισμό των απαραίτητων δεδομένων, όπως περιγράφεται στη παράγραφο 8.6.1.1, θα πρέπει να λάβει χώρα η υλοποίηση και παραμετροποίηση του Αποθετηρίου Δεδομένων καθώς και η διασύνδεση όλων των πηγών, όπως περιγράφεται στην παράγραφο 8.3.4. Αυτό το στάδιο περιλαμβάνει κατ' ελάχιστον τα παρακάτω:

- Καθορισμός κατάλληλων προτύπων διασύνδεσης
- Καθορισμός απαραίτητων εργαλείων διασύνδεσης
- Ανάπτυξη των ρών διασύνδεσης με τα πηγαία συστήματα
- Ανάπτυξη μηχανισμού διαχείρισης προσωπικών και ευαίσθητων δεδομένων (πχ ανωνυμοποίηση)

- Ανάπτυξη μηχανισμού για την πυροδότηση και συγχρονισμένη εκτέλεση των ρών δεδομένων που θα υλοποιηθούν (Orchestration and Triggering Mechanism)
- Σχεδιασμός και υλοποίηση μηχανισμού διασύνδεσης νέων πηγών με παραμετρικό τρόπο

8.6.1.3 Μετάπτωση Δεδομένων στο Αποθετήριο Δεδομένων

Με βάση την αρχιτεκτονική της προτεινόμενης λύσης, όπως αυτή περιγράφεται στην ενότητα 8.3.4, ο Ανάδοχος οφείλει να καταγράψει όλες τις διαδικασίες και προδιαγραφές που απαιτούνται για την υλοποίηση του αποθετηρίου δεδομένων, το οποίο θα λειτουργεί ως η μόνη πηγή δεδομένων για τις αναφορές και αναλύσεις που θα αναπτυχθούν στα πλαίσια του Έργου από τον ανάδοχο, καθώς και μετά το πέρας αυτού από ειδικά εκπαιδευμένα στελέχη της ΑΑΔΕ.

Ο υποψήφιος Ανάδοχος υποχρεούται να προβεί κατ' ελάχιστον στην υλοποίηση των παρακάτω ενεργειών:

- Σχεδιασμός και υλοποίηση μεταφοράς δεδομένων και αρχικοποίηση βάσης αρχικών δεδομένων από τις υφιστάμενες πηγές δεδομένων
- Διαδικασίες οργάνωσης, μετασχηματισμού και μοντελοποίησης των δεδομένων
- Διαχείριση και συντήρηση ιστορικών δεδομένων
- Δημιουργία απαραίτητων βοηθητικών περιοχών όπως περιγράφονται στην παράγραφο 8.4.1
- Λήψη αντιγράφων ασφαλείας, όπως περιγράφεται στην παράγραφο 8.3.4.10

8.6.2 Περιπτώσεις Χρήσης (Use Cases)

8.6.2.1 Ορισμός Περίπτωσης Χρήσης

Ως περίπτωση χρήσης (use case), ορίζεται η δημιουργία ενός προϊόντος δεδομένων (data product) με σκοπό την υποστήριξη της Αναθέτουσας Αρχής στη λήψη επιχειρησιακών αποφάσεων και γενικά στη δημιουργία προστιθέμενης αξίας, μέσω μηχανισμών ανάλυσης και αξιοποίησης των δεδομένων. Σε αυτά τα πλαίσια, κάθε περίπτωση χρήσης:

- Συσχετίζεται με τους στρατηγικούς στόχους της ΑΑΔΕ, όπως αυτοί απορρέουν από το συνολικότερο σχεδιασμό
- Έχει προκαθορισμένους ιδιοκτήτες (owners) που καθορίζουν τα κριτήρια υλοποίησης και αποδοχής αυτού
- Έχει σαφείς στόχους που συνάδουν με τις επιχειρησιακές απαιτήσεις των επιμέρους μονάδων της ΑΑΔΕ
- Περιγράφει ξεκάθαρα τις λειτουργικές απαιτήσεις για την υλοποίηση αυτού
- Δημιουργεί μετρήσιμα αποτελέσματα

Κάθε use case πρέπει να συνοδεύεται από το σύνολο των υπηρεσιών που απαιτούνται για τη θέσπιση του σε παραγωγική λειτουργία. Οι υπηρεσίες αυτές περιλαμβάνουν:

- Ανάλυση Εφικτότητας (feasibility study) και διαστασιολόγηση στις ανωτέρω κατηγορίες
- Τεκμηρίωση (documentation)
- Έλεγχος αποτελεσμάτων (testing)
- Προετοιμασία και μεταφορά σε παραγωγική λειτουργία

8.6.2.2 Υλοποίηση Περιπτώσεων Χρήσης

Στα πλαίσια του Έργου ο Ανάδοχος καλείται να υλοποιήσει τουλάχιστον **εκατό (100) αναφορές/use cases, παρόμοιας πολυπλοκότητας με αυτά που είναι καταγεγραμμένα στο Παράρτημα XIII. Κατά την υλοποίηση, προτεραιότητα θα δοθεί στις αναφορές/use cases της Διεύθυνσης Ελεγκτικών Διαδικασιών (ΔΙΕΛΔΙ).**

8.6.3 Υπηρεσίες Εκπαίδευσης

Η Εκπαίδευση του προσωπικού της Αναθέτουσας Αρχής που θα υποστηρίζει τη λειτουργία και τη διαχείριση του συστήματος, καθώς και των επιτελικών χρηστών αυτού, θεωρείται κρίσιμος παράγοντας επιτυχίας και περιλαμβάνεται στις βασικές υποχρεώσεις του Αναδόχου. Απαραίτητη προϋπόθεση θεωρείται η εκπαίδευση να πραγματοποιηθεί τμηματικά πριν την πιλοτική λειτουργία, ώστε το προσωπικό που θα εκπαιδευθεί να είναι σε θέση να ανταποκριθεί πλήρως στα καθήκοντά του ανάλογα με το ρόλο του.

Οι στόχοι των υπηρεσιών εκπαίδευσης είναι:

- Η ολοκληρωμένη μεταφορά τεχνογνωσίας προς ένα ικανό πυρήνα εξειδικευμένου τεχνικού προσωπικού της Αναθέτουσας Αρχής, οι οποίοι θα αναλάβουν μετά το πέρας του Έργου τη συντήρηση των υποδομών, την αδιάλειπτη και εύρυθμη λειτουργία, τη διαχείριση, υποστήριξη, επικαιροποίηση και περαιτέρω αναβάθμιση του συστήματος των παρεχόμενων υπηρεσιών και λειτουργιών του περιβάλλοντος
- Η ανάπτυξη των κατάλληλων δεξιοτήτων των χρηστών του συστήματος (ελάχιστος αριθμός πενήντα (50) χρήστες), ώστε να είναι επιχειρησιακά έτοιμοι για τη διαδικασία της πιλοτικής λειτουργίας, για τη μετάβαση στην παραγωγική λειτουργία, να αναγνωρίζουν σφάλματα στη λειτουργία του συστήματος και να ενεργοποιούν τις αντίστοιχες διαδικασίες
- Η εκπαίδευση και δημιουργία μιας ικανής ομάδας εκπαιδευτών μέσω της μεθοδολογίας “train – the – trainer”, η οποία θα αναλάβει την εκπαίδευση των υπολοίπων χρηστών της Αναθέτουσας Αρχής

Οι υπηρεσίες εκπαίδευσης απευθύνονται σε κατηγορίες εκπαιδευομένων, με βάση τον ρόλο κάθε στελέχους στο Έργο. Κατ' ελάχιστον, θα πρέπει να πραγματοποιηθούν χίλιες διακόσιες πενήντα (1250) ώρες εκπαίδευσης στις ακόλουθες κατηγορίες χρηστών, όπως έχει περιγραφεί στην ενότητα 8.3.4.9:

- Διαχειριστές συστημάτων
- Διαχειριστές χρηστών
- Μηχανικοί δεδομένων
- Αναλυτές δεδομένων
- Τελικοί χρήστες

Οι υπηρεσίες εκπαίδευσης θα πρέπει να περιλαμβάνουν και εκπαίδευση στον χώρο εργασίας (on the job training).

Αναλυτικότερα, οι υποχρεώσεις του Αναδόχου θα είναι κατ' ελάχιστον οι ακόλουθες:

- Σχεδιασμό και οργάνωση της δράσης κατάρτισης. Ο Ανάδοχος καλείται να παρουσιάσει το προτεινόμενο πλάνο εκπαίδευσης λαμβάνοντας υπόψη το χρονοδιάγραμμα πιλοτικής και παραγωγικής λειτουργίας του Έργου καθώς και τις πληροφορίες που παρέχονται στην παρούσα Διακήρυξη όσον αφορά τον αριθμό των εμπλεκόμενων
- Εγκατάσταση του εκπαιδευτικού περιβάλλοντος για τις ανάγκες εκπαίδευσης. Η προσφερόμενη εκπαίδευση θα γίνει από συνεργάτες-εκπαιδευτές του Αναδόχου. Τα σεμινάρια

εκπαίδευσης θα λάβουν χώρα υποχρεωτικά σε κατάλληλο χώρο που θα διατεθεί από την ΑΑΔΕ και θα διαμορφωθεί κατάλληλα από τον Ανάδοχο. Σε κάθε περίπτωση το περιβάλλον εκπαίδευσης θα πρέπει υποχρεωτικά να διαθέτει υποδομές λογισμικού αντίστοιχες αυτών που θα προσφερθούν στο πλαίσιο του παρόντος Έργου. Επιπλέον Οι συμμετέχοντες σε κάθε σεμινάριο δεν πρέπει να υπερβαίνουν τους 15

- Δημιουργία αντίστοιχου εκπαιδευτικού υλικού για κάθε ομάδα χρηστών και για κάθε υποσύστημα το οποίο οφείλει να επικαιροποιεί κατά τη διάρκεια της παραγωγικής λειτουργίας και εγγύησης, όταν προβαίνει σε αντίστοιχες αλλαγές που επηρεάζουν το περιεχόμενό του
- Καθορισμός αξιολόγησης εκπαιδευτών και σεμιναρίων. Σε περίπτωση που αυτό κριθεί ανεπαρκές (σε ποσοστό $\geq 50\%$ του συνόλου των εκπαιδευομένων), το πρόγραμμα της εκπαίδευσης θα επαναληφθεί από τον Ανάδοχο χωρίς επιπλέον κόστος
- Παρουσιολόγια εκπαιδευομένων

Επιπλέον, ο Ανάδοχος καλείται να καλύψει έξοδα πιστοποίησης τουλάχιστον δέκα (10) ατόμων από την ομάδα διαχειριστών συστήματος και άλλων δέκα (10) από την ομάδα μηχανικών δεδομένων, σε συγκεκριμένες λειτουργικές περιοχές που άπτονται του ενδιαφέροντος τους. Τα έξοδα αυτά θα αφορούν την πιθανή υποχρεωτική παρακολούθηση επιπρόσθετων σεμιναρίων των κατασκευαστών της λύσης ή του Αναδόχου, καθώς και τα αρχικά κόστη εξέτασης για την πιστοποίηση.

8.6.4 Υπηρεσίες Ελέγχου καλής λειτουργίας

Σκοπός των Υπηρεσιών ελέγχου καλής λειτουργίας είναι η εξασφάλιση της ορθής λειτουργίας του συστήματος. Ο Ανάδοχος καλείται αρχικά να καταγράψει σενάρια ελέγχου που να καλύπτουν το σύνολο της λειτουργικότητας της εφαρμογής. Τα σενάρια ελέγχου θα πρέπει να εκτελεστούν με συνεργασία του Αναδόχου και της Αναθέτουσας Αρχής.

Η εφαρμογή των σεναρίων θα γίνεται με την εκτέλεση των Περιπτώσεων Ελέγχου (Test Cases), που αποτελούν επιμέρους λειτουργικές οντότητες και η κάθε μία ελέγχει ένα συγκεκριμένο κομμάτι της λειτουργικότητας του συστήματος.

Οι Περιπτώσεις Ελέγχου (Test Cases) θα καλύπτουν τουλάχιστον, τους παρακάτω τύπους ελέγχων:

1. Συμμόρφωσης με τις λειτουργικές προδιαγραφές της διακήρυξης, όπως αυτές θα εξειδικευτούν στην ανάλυση απαιτήσεων των συστημάτων και καταγράφουν στη μελέτη εφαρμογής στο πλαίσιο της Ανάλυσης Απαιτήσεων του Έργου
2. Επίδοσης, όπου ελέγχονται οι χρόνοι απόκρισης του συστήματος
3. Ασφάλειας, όπου ελέγχεται κατά πόσο η πρόσβαση και οι διάφορες ενέργειες στο σύστημα γίνονται μόνο από εξουσιοδοτημένους χρήστες, καθώς και ότι πληρούνται όλα τα μέτρα ασφάλειας που έχουν προβλεφθεί στη Μελέτη Ασφάλειας
4. Αξιολόγηση αποτελεσμάτων των περιπτώσεων χρήσης (περιγραφικές, προγνωστικές, καθοδηγητικές, διαγνωστικές αναφορές)

Κατ' ελάχιστο, θα πρέπει μέσω των σεναρίων ελέγχου να δίνεται η δυνατότητα για εκτέλεση:

- Αυτοματοποιημένων δοκιμών μονάδων (Unit Tests)
- Δοκιμών σε επίπεδο εφαρμογών (System Tests)
- Δοκιμών αποδοχής χρηστών (User Acceptance Tests)
- Δοκιμών υψηλού φόρτου (Stress Tests)
- Δοκιμές απόκρισης (Performance Tests)

- Δοκιμών Ασφάλειας (Security Tests)
- Δοκιμές διαλειτουργικότητας και ολοκλήρωσης μεταξύ των επιμέρους συστημάτων (Interoperability and Integration Tests)

Ο τρόπος καταγραφής των σεναρίων δοκιμών, θα είναι δομημένος και συστηματικός και θα ακολουθεί ένα συγκεκριμένο πρότυπο, το οποίο θα εφαρμόζεται για όλους τους τύπους σεναρίων. Ο Ανάδοχος καλείται να αναπτύξει τη μεθοδολογία που θα εφαρμόσει για την εκτέλεση των σεναρίων και τον τρόπο αποδοχής αυτών. Για την εκτέλεση των σεναρίων χρήσης θα πρέπει να προβλεφθεί η παραγωγή ψευδοανωνυμοποιημένων δεδομένων από τον ανάδοχο με βάση τους διεθνείς κανόνες ψευδοανωνυμοποίησης. Τα ανωτέρω θα οριστικοποιηθούν κατά τη μελέτη εφαρμογής.

8.6.5 Υπηρεσίες Πιλοτικής Λειτουργίας

Σκοπός των Υπηρεσιών πιλοτικής Λειτουργίας είναι η υποστήριξη της Αναθέτουσας Αρχής κατά τη διάρκεια της (προ)παραγωγικής λειτουργίας του συστήματος, καθώς και η σταδιακή μεταφορά τεχνογνωσίας στο προσωπικό αυτής, προκειμένου να αποκτήσει όλη την απαραίτητη τεχνογνωσία για να υποστηρίξει εσωτερικά το σύστημα.

Η προετοιμασία για τη παραγωγική λειτουργία του συστήματος διέπεται από τις ακόλουθες αρχές:

- Λαμβάνει χώρα με τη συμμετοχή μιας αντιπροσωπευτικής ομάδας Διαχειριστών και Επιτελικών χρηστών, οι οποίοι έχουν ολοκληρώσει την εκπαίδευση τους
- Τα σεναρία ελέγχου που περιλαμβάνονται στα User Acceptance Tests θα έχουν ήδη ολοκληρωθεί πριν την έναρξη της πιλοτικής λειτουργίας, έχοντας γίνει οι αντίστοιχες προσαρμογές που θα προκύψουν κατά την εκτέλεση αυτών
- Χρησιμοποιεί το μεγαλύτερο μέρος των διαθέσιμων δεδομένων που θα ενταχτούν στην πιλοτική και δοκιμαστική περίοδο λειτουργίας του συστήματος, αφού διασφαλιστεί η καταλληλότητα τους

Ο Ανάδοχος, στην έναρξη και κατά την περίοδο της προετοιμασίας για παραγωγική λειτουργία του συστήματος, έχει τις παρακάτω υποχρεώσεις:

- Να βρίσκεται σε συνεχή συνεργασία με τους υπεύθυνους της Αναθέτουσας Αρχής
- Να διαθέσει προσωπικό με τις κατάλληλες τεχνικές και επιχειρησιακές γνώσεις για την υποστήριξη της δοκιμαστικής λειτουργίας και την εξασφάλιση της εύρυθμης λειτουργίας του συστήματος
- Να ελέγχει την καλή λειτουργία του συστήματος
- Να διορθώσει τυχόν λάθη που προκύπτουν από τα παραπάνω (bug fixing), προβαίνοντας άμεσα στις απαραίτητες βελτιωτικές ενέργειες, σε περίπτωση που εμφανιστούν προβλήματα ή διαπιστωθεί ότι δεν πληρείται μέρος των προδιαγραφόμενων απαιτήσεων, ώστε το σύστημα, μετά το πέρας της δοκιμαστικής λειτουργίας να είναι έτοιμο για θέση σε παραγωγική λειτουργία σε όλο το φάσμα των δραστηριοτήτων που καλύπτονται
- Να πραγματοποιήσει όποιες ρυθμίσεις, παραμετροποιήσεις, προσαρμογές, τροποποιήσεις κρίνονται απαραίτητες για τη βελτίωση της απόδοσης του συστήματος (fine tuning)
- Να προβεί σε ad hoc υπηρεσίες ανάπτυξης συμπληρωματικών λειτουργικών σε περίπτωση που χρειαστεί
- Να επικαιροποιεί την τεκμηρίωση του συστήματος και το εκπαιδευτικό υλικό όπου απαιτείται

Βασικά κριτήρια της επιτυχούς ολοκλήρωσης της πιλοτικής λειτουργίας του συστήματος είναι:

- Να εντοπιστούν και να απαλειφτούν όλα τα τεχνικά λάθη του λογισμικού του συστήματος (debugging)
- Να εντοπιστούν και να απαλειφτούν τα κρίσιμα λειτουργικά λάθη (critical functional errors) του συστήματος τα οποία επηρεάζουν άμεσα την επιχειρησιακή λειτουργία του
- Να πραγματοποιηθούν έλεγχοι για την ελαχιστοποίηση του κόστους λειτουργίας του συστήματος

8.6.6 Υπηρεσίες Παραγωγικής Λειτουργίας

Κατά τη παραγωγική λειτουργία, ο Ανάδοχος οφείλει να παράσχει υπηρεσίες που περιλαμβάνουν κατ' ελάχιστον:

- Την υποστήριξη λειτουργίας του συστήματος με πραγματικά δεδομένα από το σύνολο των προβλεπόμενων χρηστών, παρέχοντας και επιτόπια υποστήριξη κατά την εργασία (on the job training)
- Τη διαχείριση των υποδομών του Έργου
- Τις βελτιώσεις του συστήματος, την άμεση επίλυση τεχνικών καθώς και τη διόρθωση/διαχείριση λαθών
- Την επικαιροποίηση της τεχνικής και λειτουργικής τεκμηρίωσης του συστήματος (εφόσον πραγματοποιηθούν αλλαγές/προσθήκες)

Για την έναρξη παροχής υπηρεσιών Παραγωγικής Λειτουργίας ο Ανάδοχος οφείλει να έχει διασφαλίσει/ολοκληρώσει τα παρακάτω:

- Να έχουν ολοκληρωθεί οι φάσεις Α,Β,Γ,Ε
- Να έχει ολοκληρωθεί η εκπαίδευση μέρους ή του συνόλου των χρηστών
- Να έχουν οριστεί στο σύστημα χρήστες και δικαιώματα πρόσβασης για μέρος ή το σύνολο των χρηστών

8.6.7 Υπηρεσίες Εγγύησης «Καλής Λειτουργίας» και Συντήρησης Έργου

8.6.7.1 Περίοδος και Υπηρεσίες Εγγύησης «Καλής Λειτουργίας»

Η περίοδος Εγγύησης Καλής Λειτουργίας ξεκινά από την οριστική παραλαβή όλων των φάσεων υλοποίησης και των παραδοτέων του Έργου, η διάρκειά της θα είναι κατ' ελάχιστον δύο (2) έτη και θα παρέχεται δωρεάν. Η προσφορά θα πρέπει να καλύπτει την προϋπόθεση αυτή με ποινή αποκλεισμού.

Κατά τη διάρκεια της περιόδου Εγγύησης «Καλής Λειτουργίας» ο Ανάδοχος υποχρεούται να παρέχει υπηρεσίες Συντήρησης και Τεχνικής Υποστήριξης σύμφωνα με ότι προβλέπεται στις παραγράφους 8.6.7.3 και 8.6.7.4, βάσει ενός συγκεκριμένου πλαισίου παροχής Υπηρεσιών Συντήρησης και Τεχνικής Υποστήριξης, το οποίο θα κατατεθεί στην Προσφορά του Αναδόχου.

Η περίοδος Εγγύησης «Καλής Λειτουργίας» καλύπτει και τα τρία υπολογιστικά περιβάλλοντα που θα εγκατασταθούν σύμφωνα με ότι ορίζεται στην παράγραφο 8.3.5. Στόχος των προαναφερόμενων υπηρεσιών είναι η εξασφάλιση της καλής λειτουργίας του Συστήματος, η άμεση ανταπόκριση του Αναδόχου σε αναγγελίες προβλημάτων και η άμεση αποκατάσταση των βλαβών/προβλημάτων του Συστήματος τηρώντας πάντα τις απαιτήσεις διαθεσιμότητας (παράγραφος 8.6.7.5). Αν υπάρξει ανάγκη για χρήση προϊόντων τρίτων κατασκευαστών που βαρύνουν τον ανάδοχο η αντίστοιχη αδειοδότηση θα πρέπει να καλύπτει και την περίοδο Εγγύησης Καλής Λειτουργίας.

8.6.7.2 Περίοδος, Υπηρεσίες και κόστος Συντήρησης Έργου

Ο Ανάδοχος υποχρεούται εφόσον ζητηθεί από την Αναθέτουσα Αρχή να παρέχει υπηρεσίες συντήρησης για έως πέντε (5) έτη από τη λήξη της περιόδου Εγγύησης «Καλής Λειτουργίας». Οι υπηρεσίες συντήρησης αφορούν το σύνολο του προσφερόμενου Συστήματος, συμπεριλαμβανομένων και των υπολογιστικών περιβαλλόντων που θα εγκατασταθούν (παράγραφος 8.3.5), και δεν περιλαμβάνονται στον προϋπολογισμό υλοποίησης του Έργου.

Οι υπηρεσίες συντήρησης παρέχονται σε ετήσια βάση κατόπιν μονομερούς έγγραφης δήλωσης της Αναθέτουσας Αρχής προς τον Ανάδοχο και για περίοδο έως πέντε ετών από την λήξη της εγγυητικής περιόδου. Το ύψος του ετήσιου κόστους συντήρησης δεν θα μπορεί να υπερβαίνει το ετήσιο κόστος συντήρησης της Οικονομικής Προσφοράς του Αναδόχου και οι υπηρεσίες συντήρησης τιμολογούνται σε ετήσια βάση.

Οι Υποψήφιοι Ανάδοχοι θα πρέπει να υποβάλουν στην οικονομική τους προσφορά **το κόστος** Συντήρησης για κάθε έτος. Όσον αφορά στο κόστος Συντήρησης, ο Ανάδοχος δεσμεύεται για τα ακόλουθα:

- Πλήρης συμμόρφωση με την παροχή Υπηρεσιών Τεχνικής Υποστήριξης σύμφωνα με τις υποχρεώσεις που περιγράφονται στις παραγράφους 8.6.7.3 και 8.6.7.4.
- Πλήρης συμμόρφωση με ότι περιγράφεται στην παράγραφο 8.6.7.5 σχετικά με τη διαθεσιμότητα του συστήματος και τις σχετικές ρήτρες
- Το ετήσιο κόστος Συντήρησης (μετά τη λήξη της προσφερόμενης περιόδου Εγγύησης «Καλής Λειτουργίας») δεν δύναται να υπερβαίνει το 6% της συνολικής τιμής της προσφοράς του Αναδόχου

Στο κόστος Συντήρησης περιλαμβάνονται οι αδειοδοτήσεις για τη χρήση προϊόντων τρίτων κατασκευαστών που βαρύνουν τον ανάδοχο καθώς και όλα τα παράπλευρα έξοδα μετακίνησης, διαμονής και αμοιβής προσωπικού.

Η παρακολούθηση της εκτέλεσης της σύμβασης υπηρεσιών συντήρησης του πληροφοριακού συστήματος διενεργείται από τη Διεύθυνση Υπηρεσιών δεδομένων (ΔΥΠΗΔΕΔ) της Γενικής Διεύθυνσης Ηλεκτρονικής Διακυβέρνησης. Η ανωτέρω Υπηρεσία εισηγείται στο αρμόδιο αποφαινόμενο όργανο για όλα τα ζητήματα που αφορούν στην προσήκουσα εκτέλεση όλων των όρων της σύμβασης και στην εκπλήρωση των υποχρεώσεων του αναδόχου εκδίδοντας βεβαίωση καλής εκτέλεσης, στη λήψη των επιβεβλημένων μέτρων λόγω μη τήρησης των ως άνω όρων και ιδίως για τα ζητήματα που αφορούν σε τροποποίηση του αντικειμένου και παράταση της διάρκειας της σύμβασης, με την επιφύλαξη των διατάξεων του άρθρου 132 του ν. 4412/2016. Κατά τα λοιπά εφαρμόζονται οι διατάξεις του άρθρου 216 του ν. 4412/2016. Η παραλαβή των παρεχόμενων υπηρεσιών συντήρησης γίνεται σύμφωνα με τα οριζόμενα στο άρθρο 219 του ν. 4412/2016. Η πληρωμή αξίας των παρεχόμενων υπηρεσιών συντήρησης θα γίνεται ανά τρίμηνο, βάσει των τιμολογίων του αναδόχου, τα οποία θα προσκομίζονται στη Διεύθυνση Προμηθειών και Κτιριακών Υποδομών της ΑΑΔΕ και στα οποία θα αναγράφεται ο αριθμός της σύμβασης. Ο Ανάδοχος, στην Οικονομική του Προσφορά, πρέπει να αναφέρει το κόστος των υπηρεσιών κατ' έτος για όλη τη διάρκεια της περιόδου συντήρησης, περιλαμβάνοντας όλες τις απαραίτητες αναπροσαρμογές. Επισημαίνεται ότι η Αναθέτουσα Αρχή διατηρεί το δικαίωμα με έγγραφη και μονομερή δήλωση προς τον Ανάδοχο, να εξαιρεί ή να επανεντάσσει οποιαδήποτε προϊόντα λογισμικού αναπροσαρμόζοντας ανάλογα το κόστος συντήρησης. Σε περίπτωση επανένταξης στη συντήρηση κάποιου προϊόντος που είχε εξαιρεθεί, τα συμβαλλόμενα μέρη εξακολουθούν να έχουν τις ίδιες υποχρεώσεις και δικαιώματα που θα είχαν, εάν το συγκεκριμένο προϊόν δεν είχε ποτέ εξαιρεθεί από τη συντήρηση. Το κόστος Συντήρησης δεν περιλαμβάνεται στον προϋπολογισμό του φυσικού αντικειμένου. Οι Υποψήφιοι Ανάδοχοι θα πρέπει να υποβάλουν στην οικονομική τους προσφορά το ίδιο κόστος Συντήρησης για κάθε έτος, επιμερισμένο ανά συντηρούμενο προϊόν και υπηρεσία (Παράρτημα IV).

8.6.7.3 Πλαίσιο και Υπηρεσίες Συντήρησης

Η λύση περιλαμβάνει το λογισμικό, τα υποσυστήματα, τις εφαρμογές και τις υπηρεσίες που καθορίζονται στις τεχνικές προδιαγραφές, στα παραδοτέα ή οπουδήποτε αλλού στη διακήρυξη, καθώς και κάθε πρόσθετο λογισμικό ή υπηρεσίες που θα είναι αναγκαίο σύμφωνα με τα αναφερόμενα στη διακήρυξη και στην προσφορά του Αναδόχου.

Οι υπηρεσίες συντήρησης λογισμικού εφαρμογών περιλαμβάνουν: διορθώσεις, μικρές βελτιώσεις και βελτιώσεις στον κώδικα των εφαρμογών του συστήματος, που κρίνονται απαραίτητες από την Υπηρεσία. Οι υπηρεσίες Συντήρησης Λογισμικού διακρίνονται σε:

- Διορθωτική συντήρηση (Corrective maintenance) - διόρθωση σφαλμάτων των εφαρμογών που εμφανίζονται κατά την παραγωγική λειτουργία, ώστε να ικανοποιούνται οι λειτουργικές απαιτήσεις
- Προληπτική συντήρηση (Preventive maintenance) – τροποποιήσεις των εφαρμογών κατά τη Φάση της παραγωγικής λειτουργίας (δηλαδή μετά την παράδοση και εγκατάστασή τους) με στόχο τον εντοπισμό και τη διόρθωση αφανών (λανθάνοντων) ελαττωμάτων του λογισμικού πριν την εκδήλωσή τους ως ουσιαστικών σφαλμάτων
- Προσαρμοστική συντήρηση (Adaptive maintenance) – τροποποιητικές παρεμβάσεις στις εφαρμογές κατά τη Φάση της παραγωγικής λειτουργίας (δηλαδή μετά την παράδοση και εγκατάστασή τους) με στόχο την προσαρμογή τους και τη διατήρησή τους σε λειτουργία σε ένα μεταβαλλόμενο περιβάλλον
- Βελτιστοποιητική συντήρηση (Perfective maintenance) – τροποποιήσεις των εφαρμογών κατά τη Φάση της παραγωγικής λειτουργίας (δηλαδή μετά την παράδοση και εγκατάστασή τους) με στόχο τη βελτίωση της απόδοσης ή/και της συντηρησιμότητάς τους. Η βελτιστοποιητική συντήρηση περιλαμβάνει βελτιώσεις που αφορούν τη χρηστικότητα των εφαρμογών (αλλαγές που απαιτούν οι χειριστές), βελτιώσεις της τεκμηρίωσης και βελτιώσεις που αφορούν τα τεχνικά χαρακτηριστικά της εφαρμογής όπως η απόδοση

Οι υπηρεσίες Συντήρησης Λογισμικού ορίζονται σύμφωνα με τα ISO/IEC 14764 και ISBSG (International Software Benchmarking Standards Group). Πιο συγκεκριμένα, οι υπηρεσίες συντήρησης λογισμικού που θα παρέχει ο Ανάδοχος είναι οι ακόλουθες:

- **Διορθώσεις (Corrections)** – Αφορούν τη διορθωτική συντήρηση σφαλμάτων των εφαρμογών που εντοπίζονται κατά την παραγωγική λειτουργία του, καθώς και την προληπτική συντήρηση που αφορά τον εντοπισμό και τη διόρθωση αφανών σφαλμάτων (που δεν έχουν εκδηλωθεί) των εφαρμογών. Ενδεικτικά και όχι αποκλειστικά, περιλαμβάνονται:
 - αστοχία του Λογισμικού Εφαρμογών στην παραγωγή ορθών αποτελεσμάτων, ή
 - αδυναμία εκτέλεσης λειτουργιών του Λογισμικού Εφαρμογών
- **Μικρές Βελτιώσεις (Minor Enhancements)** – μεταβολή ή/και ανάπτυξη τμήματος των εφαρμογών που αφορά αλλαγές μικρής κλίμακας. Σχεδιασμός και ανάπτυξη τμημάτων διεπαφών λογισμικού που αφορούν μικρές αλλαγές στις εφαρμογές. Μικρές αλλαγές στον κώδικα, στη δομή της Βάσης Δεδομένων καθώς και στην τεκμηρίωση. Ενδεικτικά και όχι αποκλειστικά, περιλαμβάνονται:
 - Διορθωτικές ενέργειες σε αστοχίες ή αδυναμίες του Λογισμικού Εφαρμογών, συμπεριλαμβανομένων και των περιπτώσεων αμέλειας και κακής ή και λανθασμένης χρήσης του Λογισμικού Εφαρμογών
 - Ενέργειες για την εξασφάλιση της καλής λειτουργίας του Λογισμικού Εφαρμογών μετά από ελεγχόμενες παρεμβάσεις βελτίωσης μικρής κλίμακας τμημάτων του συστήματος

που έχουν σαν αποτέλεσμα την εμφάνιση προβλημάτων ολοκλήρωσης (integration) ή σφαλμάτων

- ο Μικρής κλίμακας βελτιώσεις του Περιβάλλοντος Χρήσης (User Interface) του Λογισμικού Εφαρμογών, η οποία αναφέρεται σε υλοποίηση νέων τρόπων χρήσης των διαθέσιμων λειτουργιών του Λογισμικού Εφαρμογών, καθώς και νέων λειτουργιών παρουσίασης των διαθέσιμων δεδομένων (πχ. νέες εκτυπώσεις)
- **Βελτιώσεις (Enhancements)** – Αφορούν στη μεταβολή της λειτουργικότητας της εφαρμογής ή/και σημαντικές αλλαγές στη δομή των δεδομένων.
Ανά έτος, η ανθρωποπροσπάθεια που θα μπορεί να απαιτήσει η Υπηρεσία από τον Ανάδοχο για Βελτιώσεις (Enhancements) στο πλαίσιο παροχής υπηρεσιών συντήρησης δεν θα μπορούν να ξεπερνούν τους δέκα (10) ανθρωπομήνες, χωρίς πρόσθετο κόστος. Σε περίπτωση που σε κάποιο έτος δεν δαπανηθεί το σύνολο των υπηρεσιών, το υπόλοιπο μεταφέρεται στο επόμενο έτος.
- **Συντήρηση Ασφάλειας** – Αφορά ενέργειες για τη διατήρηση της κυβερνοασφάλειας του Συστήματος, οι οποίες περιλαμβάνουν κατ' ελάχιστον τα εξής:
 - ο Υποχρέωση έγκαιρης ειδοποίησης για ενημερώσεις ασφαλείας
 - ο Υποστήριξη αρμοδίων διαχειριστών για την αξιολόγηση και εγκατάσταση ενημερώσεων
 - ο Υποστήριξη κατά τη διαχείριση περιστατικών ασφαλείας
 - ο Υποστήριξης αρμοδίων διαχειριστών κατά τη διεξαγωγή ελέγχων ασφαλείας
 - ο Υποστήριξη αρμοδίων διαχειριστών στο πλαίσιο ενεργοποίησης πλάνου επιχειρησιακής συνέχειας
 - ο Υποστήριξη αρμοδίων διαχειριστών για την προσαρμογή του Συστήματος σε επικαιροποιήσεις του Πλαισίου Ασφάλειας της Αρχής

Επιπλέον, κατά την περίοδο Εγγύησης «Καλής Λειτουργίας» και συντήρησης, ο Ανάδοχος υποχρεούται να συμπεριλάβει στην προσφορά του τουλάχιστον δέκα (10) ανθρωπομήνες υπηρεσίες Εμπειρογνομώνων (consulting) κατ' έτος (ο υποψήφιος ανάδοχος μπορεί να προσφέρει μεγαλύτερο αριθμό ανθρωποημερών, ο οποίος θα αξιολογηθεί θετικά), οι οποίες θα παρασχεθούν κατόπιν αιτήματος της ΑΑΔΕ και θα εστιάσουν στα εξής:

- ο Έλεγχο και διασφάλιση της ασφαλείας των εφαρμογών και των δεδομένων
- ο Αποδοτικότερη αξιοποίηση των δυνατοτήτων και των πόρων του συστήματος
- ο Βελτιστοποίηση της απόδοσης των συστημάτων και των εφαρμογών
- ο Υιοθέτηση βέλτιστων πρακτικών διαχείρισης του συστήματος

8.6.7.4 Πλαίσιο και υπηρεσίες Τεχνικής Υποστήριξης

Ο Ανάδοχος υποχρεούται να παρέχει Εγγυημένου Επιπέδου Υπηρεσίες Τεχνικής Υποστήριξης καθ' όλη τη διάρκεια της Πιλοτικής και Παραγωγικής Λειτουργίας (έως την οριστική παραλαβή του Έργου) και Εγγύησης «Καλής Λειτουργίας», όπως επίσης και καθ' όλη τη διάρκεια της περιόδου Συντήρησης. Οι υπηρεσίες Τεχνικής Υποστήριξης θα παρέχονται βάσει ενός συγκεκριμένου πλαισίου παροχής Υπηρεσιών Τεχνικής Υποστήριξης, το οποίο θα κατατεθεί στην Προσφορά του Αναδόχου. Στόχος των υπηρεσιών Τεχνικής Υποστήριξης είναι η εξασφάλιση της καλής λειτουργίας του Συστήματος, η άμεση ανταπόκριση του Αναδόχου σε αναγγελίες προβλημάτων και η άμεση αποκατάσταση των προβλημάτων του Συστήματος τηρώντας πάντα τις απαιτήσεις διαθεσιμότητας. Το πλαίσιο Υπηρεσιών Τεχνικής Υποστήριξης θα περιλαμβάνει τα παρακάτω:

1. Αποκατάσταση ανωμαλιών λειτουργίας του λογισμικού εφαρμογών
2. Διόρθωση σφαλμάτων του λογισμικού εφαρμογών (bug fixing)
3. Ενημερώσεις και Διόρθωση προβλημάτων ασφαλείας (security updates & fixes)
4. Εγκατάσταση όλων των απαραίτητων επιδιορθώσεων για το λογισμικό εφαρμογών (patches)

5. Ενημέρωση της Αναθέτουσας Αρχής για πιθανή απαιτούμενη αναβάθμιση των υποδομών ή του λογισμικού συστήματος, προκειμένου να υποστηριχθούν οι παραπάνω νέες εκδόσεις
6. Αναβάθμιση σε νέες εκδόσεις των προμηθευόμενων έτοιμων πακέτων λογισμικού και αντίστοιχη προσαρμογή των εφαρμογών ώστε να εξασφαλιστεί η απρόσκοπτη λειτουργία του συστήματος
7. Λειτουργικές ή/και τεχνικές βελτιώσεις, παράδοση, υποστήριξη εγκατάστασης και ολοκλήρωση των νέων εκδόσεων του λογισμικού Εφαρμογών που θα έχει αναπτυχθεί (releases & new versions)
8. Παράδοση ενημερωμένης τεκμηρίωσης (έντυπων και ηλεκτρονικών αντιτύπων) με τις τυχόν μεταβολές ή τροποποιήσεις του Συστήματος
9. Πλήρες πλάνο μετάπτωσης, αναγκαίες τροποποιήσεις και πιθανές επιπτώσεις στη λειτουργία του Συστήματος, τις προτεινόμενες λύσεις και το πλάνο επαναφοράς (recovery plan) του Συστήματος στην αρχική λειτουργία του, σε περίπτωση αστοχίας
10. Εντοπισμός και καταγραφή αιτιών δυσλειτουργιών και αποκατάστασή τους
11. Βελτιώσεις σχετικές με τη διαχείριση/παρακολούθηση πόρων υπολογιστικού νέφους και απόδοσης των υπηρεσιών
12. Βελτιώσεις σχετικές με τυχόν θεσμικές ή οργανωτικές αλλαγές που μπορούν να επηρεάσουν τις λειτουργίες του συστήματος
13. Διαχείριση της πλατφόρμας ανάλυσης στο υπολογιστικό νέφος. Καταγραφή ανάλυσης πόρων Cloud και αποστολή σχετικών αναφορών
14. Αρχικός ορισμός χρηστών και διαμόρφωση δικαιωμάτων πρόσβασης
15. Παροχή συμβουλευτικών υπηρεσιών στο πλαίσιο του Έργου
16. Ανταπόκριση εξειδικευμένου τεχνικού προσωπικού και πλήρη αποκατάσταση οποιασδήποτε αναγγελίας περιστατικού βλάβης
17. Παρακολούθηση της εύρυθμης λειτουργίας και της απόδοσης των συστημάτων, εφαρμογών και υπηρεσιών της λύσης
18. Παρακολούθηση της κατάστασης/απόδοσης των εγκατεστημένων βάσεων/αποθηκών δεδομένων
19. Παρακολούθηση της φυσικής και χρονικής ανταπόκρισης των συστημάτων και των εφαρμογών της λύσης
20. Χρήση και την επάρκεια των υπολογιστικών πόρων
21. Όλες τις απαραίτητες υπηρεσίες για την εύρυθμη λειτουργία του συστήματος και την εξασφάλιση της εγγυημένης λειτουργίας του, εφόσον αυτές δεν περιλαμβάνονται στις υπηρεσίες του Παρατήματος XI, τις οποίες θα παρέχει η ΓΓΠΔ&ΨΔ

Σε κάθε περίπτωση ο Ανάδοχος έχει την πλήρη ευθύνη να εξασφαλίσει την καλή και ομαλή λειτουργία του συνολικού συστήματος μετά από οποιαδήποτε αναβάθμιση λογισμικού. Σε περίπτωση που παρουσιαστεί οποιαδήποτε δυσλειτουργία, ο Ανάδοχος οφείλει να προβεί στις απαραίτητες ενέργειες για την αποκατάσταση της ομαλής λειτουργίας του συστήματος, ακόμη και αν αυτό σημαίνει ότι πρέπει να προβεί σε αναβάθμιση του προμηθευόμενου λογισμικού με δικά του έξοδα/επιβάρυνση.

Προγραμματισμένες Διακοπές Υπηρεσίας (Planned Outages)

Επιτρέπεται η διενέργεια προγραμματισμένων διακοπών της Υπηρεσίας σύμφωνα με τις παρακάτω συνθήκες:

- Κάθε προγραμματισμένη διακοπή της υπηρεσίας από τον Ανάδοχο θα ανακοινώνεται τουλάχιστον δεκαπέντε (15) ημερολογιακές ημέρες νωρίτερα στην ΑΑΔΕ και θα πρέπει να τεκμηριώνεται κατάλληλα
- Κάθε προγραμματισμένη διακοπή της υπηρεσίας θα πραγματοποιείται μόνο εφόσον ρητά συμφωνηθεί μεταξύ των δύο μερών
- Η μέγιστη διάρκεια μία προγραμματισμένης διακοπής υπηρεσιών θα συμφωνείται ρητά μεταξύ των δύο μερών

Σε περιπτώσεις όπου η διάρκεια της προγραμματισμένης διακοπής υπηρεσίας υπερβεί την προσυμφωνημένη χρονική διάρκεια, και γι' αυτό ευθύνεται αποκλειστικά ο Ανάδοχος, τότε επιβάλλεται ρήτρα σύμφωνα με τα οριζόμενα στην παράγραφο 8.6.7.5.

Γραφείο Τεχνικής Υποστήριξης (Helpdesk)

Ο Ανάδοχος οφείλει να διαθέτει σε ετοιμότητα τεχνικό προσωπικό, η εμπειρία του οποίου είναι ευθύνη του Αναδόχου, ώστε να εξασφαλίζει στα απαιτούμενα χρονικά διαστήματα, την αποκατάσταση βλαβών. Βασική υποχρέωση του Αναδόχου είναι η οργάνωση και λειτουργία σύγχρονου Γραφείου Υποστήριξης (Helpdesk) σε χώρο του Αναδόχου, το οποίο θα είναι διαθέσιμο προς την ΑΑΔΕ, σε κανονικές ώρες κάλυψης (ΚΩΚ). Στο πλαίσιο της υπηρεσίας αυτής ο Ανάδοχος αναλαμβάνει τα ακόλουθα:

Ο Ανάδοχος υποχρεούται να καταγράφει μέσω μιας ηλεκτρονικής εφαρμογής τα χαρακτηριστικά στοιχεία των προβλημάτων που αναφέρονται από το προσωπικό της Υπηρεσίας. Το αντίστοιχο σύστημα είναι στις υποχρεώσεις του αναδόχου. Σε περίπτωση που κατά το χρόνο υλοποίησης του έργου η Αναθέτουσα Αρχή διαθέτει δικό της σύστημα, ο Ανάδοχος υποχρεούται να το χρησιμοποιήσει. Κάθε περιστατικό πρέπει να λαμβάνει ένα μοναδικό κλειδί αναφοράς και να καταγράφεται τουλάχιστον η εξής πληροφορία: «Υπηρεσία, εφαρμογή, περιγραφή προβλήματος, ώρα αναγγελίας». Η αναγγελία βλαβών θα μπορεί να γίνει, εναλλακτικά, με όλους τους παρακάτω τρόπους:

- Τηλέφωνο (μόνο για κρίσιμα θέματα)
- Email (για όλα τα αιτήματα)
- Ειδική web εφαρμογή, από την οποία θα καταγράφονται κατ' ελάχιστο, ο χρόνος έναρξης και λήξης του προβλήματος, η περιγραφή του και οι ενέργειες επίλυσης, καθώς και ο υπεύθυνος για κάθε ενέργεια

Τα δεδομένα και τα logs που δημιουργούνται από το σύστημα που χρησιμοποιεί ο Ανάδοχος για τη λειτουργία του Γραφείου Υποστήριξης ανήκουν στην κυριότητα της ΑΑΔΕ. Η ΑΑΔΕ θα πρέπει να έχει πρόσβαση στην πύλη αυτή με ενιαίο τρόπο μέσω συγκεκριμένου/ων λογαριασμού/ών (username/password). Ο Ανάδοχος υποχρεούται να παράσχει τουλάχιστον πέντε (5) λογαριασμούς με δικαιώματα διαχειριστή και τουλάχιστον είκοσι (20) λογαριασμούς για την καταχώρηση αιτημάτων.

Ο Ανάδοχος θα πρέπει να οργανώσει το Γραφείο Υποστήριξης που θα αποτελεί το βασικό σημείο επικοινωνίας με το προσωπικό της ΑΑΔΕ, σύμφωνα με τα οριζόμενα στις απαιτήσεις της συντήρησης.

Κατά τις ΕΩΚ περιόδους, ο Ανάδοχος θα πρέπει να προτείνει διαδικασία παροχής υποστήριξης σε περίπτωση ανάγκης. Η διαδικασία, θα πρέπει να ορίζει τρόπο πρόσβασης στο προσωπικό του, ενδεικτικά μέσω κινητού τηλεφώνου.

Στο τέλος κάθε μήνα, ο Ανάδοχος υποβάλλει στην ΑΑΔΕ Έκθεση για το βαθμό ικανοποίησης των όρων της συντήρησης. Η Έκθεση θα υποβάλλεται από τον Ανάδοχο προς την ΑΑΔΕ, μέσα στο πρώτο δεκαήμερο κάθε μήνα, και θα περιλαμβάνει τα παρακάτω στοιχεία για τον προηγούμενο μήνα:

- Αριθμός αναγγελιών προβλήματος και είδη προβλημάτων
- Αναλυτικά στοιχεία για χρόνους απόκρισης Γραφείου Υποστήριξης ανά κλήση και συνολική κατανομή
- Αναλυτικά στοιχεία για κάθε κλήση προβλήματος που εξυπηρετήθηκε πέραν των χρονικών υποχρεώσεων που αναφέρονται στη παρούσα
- Αναλυτικά στοιχεία και για την επιβολή ποινών (ρήτρες μη συμμόρφωσης), όπως αίτιο, χρόνος, αντίτιμο ρήτρας κοκ, αλλά και συνολικό αντίτιμο επιβολής ποινών

Στο τέλος κάθε έτους, ο Ανάδοχος οφείλει να υποβάλλει στην ΑΑΔΕ τελική Έκθεση, η οποία περιλαμβάνει σύνοψη των ανωτέρω στοιχείων για όλη τη συμβατική περίοδο. Το σύνολο των περιοδικών Εκθέσεων

καθώς και η τελική ετήσια Έκθεση ανήκουν στην κυριότητα του φορέα Λειτουργίας. Σε κάθε περίπτωση τα στατιστικά στοιχεία είναι πάντα διαθέσιμα online.

8.6.7.5 Διαθεσιμότητα και Ρήτρες

Οι υπηρεσίες διαθεσιμότητας και οι σχετικές ρήτρες αφορούν το σύνολο των συστημάτων, υποσυστημάτων, εφαρμογών και υπηρεσιών του Έργου κατά την περίοδο της Παραγωγικής Λειτουργίας (από την οριστική παραλαβή του Έργου), κατά την περίοδο Εγγύησης «Καλής Λειτουργίας» και κατά την περίοδο Συντήρησης.

Τήρηση εγγυημένου επιπέδου υπηρεσιών

Ορισμοί:

Κανονικές Ώρες Κάλυψης (ΚΩΚ): ορίζεται το διάστημα μεταξύ 07:00 και 17:00 για τις εργάσιμες ημέρες.

Επιπλέον Ώρες Κάλυψης (ΕΩΚ): ορίζεται το διάστημα εκτός των ΚΩΚ, για τις εργάσιμες μέρες, συν τις αργίες.

Εργάσιμες Ημέρες (ΕΜ): οι εργάσιμες ημέρες σε μηνιαία βάση.

Βλάβη: ζημιά μέρους ή όλης της διακριτής μονάδας λογισμικού/εφαρμογών, η οποία επηρεάζει άμεσα και αρνητικά τη διαθεσιμότητα ή απόδοση του εν λόγω στοιχείου. Σημειώνεται ότι η βλάβη αναφέρεται στα στοιχεία λογισμικού που έχει υπό τον έλεγχό του ο Ανάδοχος και δεν προσμετράται ως μη διαθεσιμότητα, ο χρόνος που οφείλεται σε τυχούσα βλάβη των υποδομών και των αντιστοίχων παρόχων αυτών. Ενδεικτικά, μια βλάβη, αναστέλλει πλήρως (και συνεχόμενα) την παροχή υπηρεσιών, οι οποίες είναι σε πλήρη παραγωγική λειτουργία.

Δυσλειτουργία: ζημιά μέρους ή όλης της διακριτής μονάδας λογισμικού/εφαρμογών, η οποία δεν επηρεάζει άμεσα και αρνητικά τη διαθεσιμότητα ή απόδοση του συνολικού συστήματος. Σημειώνεται ότι η δυσλειτουργία αναφέρεται στα στοιχεία λογισμικού που έχει υπό τον έλεγχό του ο Ανάδοχος και δεν προσμετράται ως μη διαθεσιμότητα, ο χρόνος που οφείλεται σε τυχούσα δυσλειτουργία των υποδομών και των αντιστοίχων παρόχων αυτών. Ενδεικτικά αναφέρονται σαν δυσλειτουργίες, κάποιο σφάλμα σε αναφορά ή μη ορθή ενημέρωση κάποιων ροών δεδομένων που ενημερώνουν τη βάση του συστήματος.

Χρόνος αποκατάστασης βλάβης είναι το **μέγιστο** επιτρεπόμενο χρονικό διάστημα από την αναγγελία της βλάβης μέχρι και την αποκατάστασή της. Ο χρόνος αυτός είναι:

- οκτώ (8) ώρες από τη στιγμή της ανακοίνωσης της εμφάνισης της βλάβης/δυσλειτουργίας, εφόσον το πρόβλημα ανακοινώθηκε εντός ΚΩΚ
- για τις λοιπές ώρες ανακοίνωσης προβλήματος βλάβης/δυσλειτουργίας, οι ανωτέρω ορισθείσες ώρες [8 (οκτώ)] του χρόνου αποκατάστασης βλάβης/δυσλειτουργίας προσμετρούνται από τις 07:00 το επόμενο εργάσιμο πρωί

Χρόνος αποκατάστασης δυσλειτουργίας είναι το **μέγιστο** επιτρεπόμενο χρονικό διάστημα από την αναγγελία της δυσλειτουργίας μέχρι και την αποκατάστασή της. Ο χρόνος αυτός είναι:

- δεκαέξι (16) ώρες από τη στιγμή της ανακοίνωσης της εμφάνισης της βλάβης/δυσλειτουργίας, εφόσον το πρόβλημα ανακοινώθηκε εντός ΚΩΚ
- για τις λοιπές ώρες ανακοίνωσης προβλήματος βλάβης/δυσλειτουργίας, οι ανωτέρω ορισθείσες ώρες [δεκαέξι (16)] του χρόνου αποκατάστασης βλάβης/δυσλειτουργίας προσμετρούνται από τις 07:00 το επόμενο εργάσιμο πρωί

Τεχνική Ομάδα Υποστήριξης (ΤΟΥ): είναι η ομάδα του Αναδόχου, που θα αναλάβει τη λειτουργία, συντήρηση και επίλυση προβλημάτων του Έργου, όταν τεθεί σε λειτουργία.

Μηνιαίος αριθμός των ωρών μη διαθεσιμότητας και ορθής λειτουργίας: Είναι ο αριθμός των ωρών **μη διαθεσιμότητας και ορθής λειτουργίας** των εφαρμογών λόγω βλάβης ή δυσλειτουργίας, αφαιρώντας τους χρόνους αποκατάστασης βλαβών και δυσλειτουργιών ανά μήνα. Οι απαιτήσεις για τη διαθεσιμότητα του συστήματος σε μηνιαία βάση ορίζονται σε 99%. Οι εφαρμογές που θα πρέπει να είναι διαθέσιμες είκοσι τέσσερις (24) ώρες την ημέρα όλες τις μέρες του έτους. Ο μέγιστος μηνιαίος αποδεκτός αριθμός των ωρών μη διαθεσιμότητας είναι οι **οκτώ (8) ώρες**.

Ρήτρες Μη Διαθεσιμότητας

Σε περίπτωση υπέρβασης του μέγιστου μηνιαίου αριθμού ωρών **μη διαθεσιμότητας** για κάθε επιπλέον ώρα μη Διαθεσιμότητας θα επιβάλλεται στον Ανάδοχο ρήτρα ίση με το μεγαλύτερο εκ των δύο ακόλουθων τιμών:

- 0,15% επί του τρέχοντος ετήσιου συνολικού κόστους συντήρησης (χωρίς ΦΠΑ) για το λογισμικό/εφαρμογές στο πλαίσιο του παρόντος Έργου
- 0,015% επί του συμβατικού τιμήματος (χωρίς ΦΠΑ) του Αναδόχου, για την ανάπτυξη του λογισμικού και των εφαρμογών. Θεωρείται ότι η μη διαθεσιμότητα μιας μονάδας επιφέρει τη μη διαθεσιμότητα όλων των μονάδων του Συστήματος (εφαρμογών) που εξαρτώνται λειτουργικά από αυτήν και θα συνυπολογίζεται στον προσδιορισμό της ρήτρας

Αν η διαθεσιμότητα ενός υποσυστήματος είναι ίση ή μικρότερη του 99% **δεν θα καταβάλλεται** τίμημα συντήρησης και θα επιβάλλεται ρήτρα μη διαθεσιμότητας, σύμφωνα με τα παραπάνω, τόσο για το εν λόγω υποσύστημα όσο και για άλλα υποσυστήματα η καλή λειτουργία των οποίων διαταράσσεται από αυτό.

8.7 Χρονοδιάγραμμα και φάσεις Έργου

Ο Ανάδοχος:

1. Έχοντας διαμορφώσει μια σαφή και ολοκληρωμένη αντίληψη για το Έργο
2. Λαμβάνοντας υπόψη την απαιτούμενη συνεργασία του με το προσωπικό της Αναθέτουσας Αρχής
3. Λαμβάνοντας υπόψη την εμπειρία του και τις βέλτιστες διεθνείς πρακτικές που απορρέουν από την ανάπτυξη και υλοποίηση παρόμοιων Έργων
4. Αξιολογώντας και κάνοντας χρήση των εργαλείων και μεθοδολογιών που αυτός διαθέτει

υποχρεούται να παρουσιάσει στην Προσφορά του μια ολοκληρωμένη μεθοδολογική προσέγγιση που θα ακολουθήσει για την υλοποίηση του Έργου.

Η διάρκεια για την υλοποίηση και παράδοση «προς χρήση» του φυσικού αντικείμενου του Έργου ορίζεται σε είκοσι (20) μήνες από την ημερομηνία υπογραφής ανάρτησης αυτής στο ΚΗΜΔΗΣ. Για την υποβοήθηση του Έργου των υποψήφιων Αναδόχων, παρατίθεται το παρακάτω ενδεικτικό χρονοδιάγραμμα εργασιών, προσδιορίζοντας τις βασικές φάσεις και Παραδοτέα που απαιτούνται για το συγκεκριμένο Έργο.

Οι χρόνοι υλοποίησης των Φάσεων που αναφέρονται παρακάτω είναι ενδεικτικοί, εκτός του χρόνου της φάσης παραγωγικής λειτουργίας. **Ο συνολικός χρόνος και το περιεχόμενο/δράσεις των φάσεων του Έργου είναι δεσμευτικός για τον Ανάδοχο.**

Στην προσφορά τους οι υποψήφιοι θα πρέπει να παραθέσουν αναλυτικό χρονοδιάγραμμα εργασιών, το οποίο θα καλύπτει τους στόχους και τις υποχρεώσεις όπως καταγράφονται παρακάτω και θα είναι συμβατό με τη μεθοδολογία υλοποίησης και διαχείρισης Έργου, όπως περιγράφεται στην παράγραφο 8.8. Ο Ανάδοχος θα πρέπει να συμπεριλάβει το χρόνο παραλαβής των παραδοτέων και των Φάσεων του Έργου, με σαφείς χρόνους και χρονοδιάγραμμα. Ζητείται οι υποψήφιοι να υπολογίσουν στο χρονοδιάγραμμά τους ικανό χρόνο για όλους τους πιθανούς κύκλους παρατηρήσεων, ειδικά στις φάσεις που αποτελούν προϋπόθεση για την έναρξη άλλων φάσεων, καθώς και να παρουσιάσουν στο προτεινόμενο χρονοδιάγραμμα επαρκή και διακριτό χρόνο για τη διενέργεια δοκιμών ελέγχου με την Αναθέτουσα Αρχή πριν από την ολοκλήρωση της κάθε φάσης. Ειδικότερα, για κάθε φάση του Έργου ορίζεται διαδικασία παραλαβής σύμφωνα με τα οριζόμενα στην παράγραφο 8.8.6 της παρούσας. Η διαδικασία παραλαβής κάθε φάσης θα πρέπει να οριστεί με τρόπο ώστε το χρονικό διάστημα κατά το οποίο εξελίσσεται να μην επηρεάζει τις δράσεις του Έργου, τον προβλεπόμενο χρόνο υλοποίησης του Έργου και τις χρονικές δεσμεύσεις ολοκλήρωσης επόμενων φάσεων.

Σημειώνεται ότι κατά τη διάρκεια υλοποίησης του Έργου, η Αναθέτουσα Αρχή δικαιούται να κάνει εσωτερικές αλλαγές σε κάθε φάση του παρακάτω χρονοδιαγράμματος χωρίς επιπλέον κόστος, εφόσον οι αλλαγές αυτές δεν καθιστούν ανέφικτη τη συμφωνημένη καταληκτική ημερομηνία ολοκλήρωσης και παράδοσης του Έργου από τον Ανάδοχο. Ο πίνακας που ακολουθεί παρουσιάζει τις φάσεις του Έργου, τα παραδοτέα κάθε φάσης, την εκτιμώμενη χρονική διάρκεια κάθε φάσης καθώς και την προϋπόθεση ή μη έναρξης επόμενης φάσης.

Φάση	Εργασία	Έναρξη	Λήξη	Διάρκεια (μήνες)	1	2	3	4	5	6	7	8	9	10	11	12	13	14	15	16	17	18	19	20
0	Διαχείριση Έργου	M1	M20	20																				
A	Ανάλυση Απαιτήσεων – Μελέτη Εφαρμογής	M1	M5	5																				
B	Εγκατάσταση Υπολογιστικών περιβαλλόντων	M3	M6	4																				
Γ	Υλοποίηση και Έλεγχος Λειτουργικότητας	M4	M16	13																				
Δ	Εκπαίδευση Χρηστών	M7	M15	5																				
Ε	Πιλοτική Λειτουργία	M14	M17	4																				
ΣΤ	Παραγωγική Λειτουργία	M18	M20	3																				

Η συνολική διάρκεια του Έργου είναι είκοσι (20) μήνες και χωρίζεται σε επτά (7) φάσεις.

Φάση	Δραστηριότητες	Παραδοτέα	Έναρξη	Εκτιμώμενη Χρονική Διάρκεια	Προϋπόθεση Έναρξης Φάσης
0	Διαχείριση Έργου <ul style="list-style-type: none"> Εκπόνηση σχεδίου διαχείρισης Έργου Παρακολούθηση της ομαλής εκτέλεσης του Έργου 	Π0.1 Σχέδιο Διαχείρισης Έργου Π0.2 Μηνιαίες Εκθέσεις προόδου Π0.3 Έκθεση ολοκλήρωσης Έργου	Υπογραφή Σύμβασης	20 μήνες	Υπογραφή Σύμβασης
A	Ανάλυση Απαιτήσεων – Μελέτη Εφαρμογής <ul style="list-style-type: none"> Ανάλυση υφιστάμενης κατάστασης και απαιτήσεων 	Π1.1 Τεύχος υφιστάμενης κατάστασης και ανάλυσης απαιτήσεων (μελέτη εφαρμογής) Π1.2 Σχεδιασμός Αρχιτεκτονικής Λύσης (Technical Architecture &	Υπογραφή Σύμβασης	5 μήνες	Υπογραφή Σύμβασης

Φάση	Δραστηριότητες	Παραδοτέα	Έναρξη	Εκτιμώμενη Χρονική Διάρκεια	Προϋπόθεση Έναρξης Φάσης
	<p>λειτουργικότητας Συστήματος</p> <ul style="list-style-type: none"> • Σχεδιασμός Αρχιτεκτονικής Λύσης • Πλάνο Πιλοτικής & Παραγωγικής Λειτουργίας • Μελέτη Εκτίμησης Αντίκτυπου σχετικά με την Προστασία Δεδομένων (ΕΑΠΔ) • Μελέτη ταξινόμησης Δεδομένων • Μελέτη Ασφάλειας • Μελέτη Διακυβέρνησης Δεδομένων • Μελέτη μετάπτωσης και ενημέρωσης αποθετηρίου • Μεθοδολογία ελέγχου και Σενάρια Ελέγχου • Σχέδιο Εκπαίδευσης • Μελέτη Φορητότητας Λύσης σε άλλο πάροχο υπολογιστικού νέφους 	<p>Conceptual Design) και λειτουργικός σχεδιασμός συστημάτων και εφαρμογών</p> <p>Π1.3 Μελέτη αντίκτυπου σχετικά με την επεξεργασία των δεδομένων προσωπικού χαρακτήρα (Data Protection Impact Assessment – DPIA)</p> <p>Π1.4 Μελέτη ταξινόμησης δεδομένων</p> <p>Π1.5 Μελέτη Ασφάλειας</p> <p>Π1.6 Μελέτη Διακυβέρνησης δεδομένων</p> <p>Π1.7 Μελέτη Μετάπτωσης και ενημέρωσης αποθετηρίου</p> <p>Π1.8 Μεθοδολογία και Σενάρια Ελέγχου</p> <p>Π1.9 Σχέδιο εκπαίδευσης/Οδηγός εκπαίδευσης</p> <p>Π1.10 Μελέτη Φορητότητας Λύσης σε άλλο πάροχο υπολογιστικού νέφους</p>			
B	<p>Εγκατάσταση Υπολογιστικών Περιβαλλόντων</p> <ul style="list-style-type: none"> • Εγκατάσταση περιβάλλοντος ανάπτυξης (Development) 	<p>Π2.1 Εγκατεστημένο λογισμικό Περιβάλλοντος Development</p> <p>Π2.2 Εγκατεστημένο λογισμικό Περιβάλλοντος Test/UAT</p> <p>Π2.3 Εγκατεστημένο λογισμικό Περιβάλλοντος Production</p>	3 ^ο μήνα	4 μήνες	

Φάση	Δραστηριότητες	Παραδοτέα	Έναρξη	Εκτιμώμενη Χρονική Διάρκεια	Προϋπόθεση Έναρξης Φάσης
	<ul style="list-style-type: none"> Εγκατάσταση δοκιμαστικού περιβάλλοντος (Test/UAT) Εγκατάσταση παραγωγικού περιβάλλοντος (Production) 	Π2.4 Οδηγός Εγκατάστασης			
Γ	Υλοποίηση και Έλεγχος Λειτουργικότητας <ul style="list-style-type: none"> Μετάπτωση Δεδομένων Παραμετροποίηση συστήματος Υλοποίηση Συστήματος και Έλεγχος Λειτουργικότητας Έλεγχος ορθής λειτουργίας και Βελτιστοποίηση 	Π3.1 Οριστικοποιημένο Σχέδιο Μετάπτωσης Π3.2 Εγκατεστημένο λογισμικό σε λειτουργική ετοιμότητα για την Πιλοτική Λειτουργία Π3.3 Υλοποιημένες αναφορές/Use cases Π3.4 Επικαιροποιημένα Σενάρια Ελέγχου Λογισμικού και Πλάνο Δοκιμών Ελέγχου Π3.5: Έκθεση αποτελεσμάτων διενέργειας ελέγχων	4 ^{ος} μήνας	13 μήνες	
Δ	Εκπαίδευση Χρηστών Εκπαίδευση όλων των ρόλων των χρηστών (παράγραφος 8.6.3)	Π4.1 Οριστικοποιημένο σχέδιο εκπαίδευσης Π4.2 Εκπαιδευτικό υλικό Π4.3 Έκθεση αξιολόγησης αποτελεσμάτων εκπαίδευσης	7 ^{ος} μήνας	5 μήνες	
Ε	Πιλοτική Λειτουργία Πιλοτική Λειτουργία	Π5.1 Έκθεση Πιλοτικής Λειτουργίας Π5.2 Εγκατεστημένο Έτοιμο Λογισμικό, σε λειτουργική ετοιμότητα για την Παραγωγική Λειτουργία	14 ^{ος} μήνας	4 μήνες	
ΣΤ	Παραγωγική Λειτουργία <ul style="list-style-type: none"> Υποστήριξη Παραγωγικής Λειτουργίας Διεξαγωγή τελικών ελέγχων 	Π6.1 Τελικό σύστημα σε κανονική επιχειρησιακή λειτουργία Π6.2 Πηγαίος Κώδικας και Schemas Π6.3 Έκθεση Παραγωγικής Λειτουργίας	18 ^{ος} μήνας	3 μήνες	Ολοκλήρωση φάσης Ε

Φάση	Δραστηριότητες	Παραδοτέα	Έναρξη	Εκτιμώμενη Χρονική Διάρκεια	Προϋπόθεση Έναρξης Φάσης
	παραγωγικής λειτουργίας • Υλοποίηση Βελτιστοποιήσεων και προσαρμογών στα Σενάρια Ανάλυσης Δεδομένων				

Αναλυτικά, οι φάσεις υλοποίησης του Έργου περιγράφονται στις παραγράφους που ακολουθούν.

Φάση 0: Διαχείριση Έργου			
Μήνας Έναρξης:	M1	Μήνας Λήξης:	M20
<p>Στο πλαίσιο της Φάσης 0 θα εκπονηθεί το λεπτομερές πλάνο διαχείρισης του Έργου με σκοπό τον βέλτιστο σχεδιασμό εκτέλεσης όλων των επιμέρους δραστηριοτήτων. Η Φάση 0 διατρέχει οριζόντια το Έργο καθ' όλη τη διάρκειά του είκοσι (20) μήνες αποτελώντας το βασικό οδηγό υλοποίησης του Έργου και περιλαμβάνει κατ' ελάχιστον τα εξής:</p> <ul style="list-style-type: none"> • Περιγραφή του σχεδίου διαχείρισης, τη στοχοθεσία, τον προγραμματισμό και το σχέδιο υλοποίησης και ελέγχου του Έργου • Καθορισμός των δράσεων που απαιτούνται και θα εκτελεστούν στο πλαίσιο της κάθε φάσης του Έργου και εκπόνηση αναλυτικού χρονοδιαγράμματος • Καθορισμός του χρονοδιαγράμματος και τη μεθοδολογία παράδοσης παραδοτέων από τον Ανάδοχο προς την Αρχή • Περιγραφή του Σχέδιο Διαχείρισης Ποιότητας Έργου (Project Quality Plan) • Περιγραφή του Σχεδίου Διαχείρισης Κινδύνων Έργου (Risk Management Plan) • Περιγραφή του Σχεδίου Επικοινωνίας (Communication Plan) • Περιγραφή του Σχεδίου Τεκμηρίωσης (Documentation Plan) • Περιγραφή του Σχεδίου Διαχείρισης Αλλαγών (Change Management Plan) <p>Ο Ανάδοχος θα παρακολουθεί και θα καταγράφει λεπτομερώς την πρόοδο καθ' όλη τη διάρκεια του Έργου η οποία θα παρουσιάζεται σε μηνιαία βάση.</p>			
Τίτλος Παραδοτέου		Περιγραφή Παραδοτέου	
Π0.1 Σχέδιο Διαχείρισης Έργου (Μήνας 1)		Περιγραφή του τρόπου με τον οποίο ο Ανάδοχος θα διαχειριστεί την ποιότητα, τους κινδύνους, την επικοινωνία, την τεκμηρίωση και τη διαχείριση αλλαγών του Έργου καθώς και την εκπόνηση του αναλυτικού χρονοδιαγράμματος αυτού αναλυμένο σε φάσεις και δραστηριότητες – ενέργειες ανά φάση.	
Π0.2 Μηνιαίες εκθέσεις προόδου (Μήνας 1-20)		Μηνιαία αναλυτική αναφορά και αξιολόγηση της προόδου σε σχέση με το αρχικό πλάνο και τους στόχους/ορόσημά του. Τεκμηρίωση για την αναγκαιότητα τυχών αλλαγών ή/και διορθωτικών ενεργειών/αποφάσεων που πραγματοποιήθηκαν	

	έναντι κινδύνων και προβλημάτων που παρουσιάστηκαν. Προτάσεις επικαιροποίησης του Σχεδίου Διαχείρισης, του χρονοδιαγράμματος και του σχεδίου υλοποίησης.
Π0.3 Έκθεση ολοκλήρωσης Έργου (Μήνας 20)	<ul style="list-style-type: none"> • Περιληπτική καταγραφή πεπραγμένων Έργου ανά φάση με εστίαση στα πιο σημαντικά σημεία υλοποίησης • Καταγραφή οφελών του φορέα από το έργο • Η συμβολή του φορέα για την ολοκλήρωση του Έργου • Κύρια διδάγματα από το Έργο

Φάση Α: Ανάλυση απαιτήσεων και Μελέτη Εφαρμογής

Μήνας Έναρξης:

M1

Μήνας Λήξης:

M5

Στο πλαίσιο της Φάσης Α, θα εκπονηθεί το λεπτομερές πλάνο υλοποίησης του Έργου με σκοπό τον βέλτιστο σχεδιασμό εκτέλεσης όλων των επιμέρους δραστηριοτήτων. Η Φάση Α αποτελεί το βασικό οδηγό υλοποίησης του Έργου και περιλαμβάνει κατ' ελάχιστον τα εξής:

1. Τεύχος υφιστάμενης κατάστασης και ανάλυσης απαιτήσεων
2. Σχεδιασμός Αρχιτεκτονικής λύσης και λειτουργικός σχεδιασμός
3. Μεθοδολογία ελέγχου και Σενάρια Ελέγχου
4. Μελέτη Ταξινόμησης δεδομένων
5. Μελέτη Μετάπτωσης και ενημέρωσης αποθετηρίου
6. Μελέτη Ασφάλειας Συστήματος
7. Μελέτη Διακυβέρνησης Δεδομένων
8. Σχέδιο Εκπαίδευσης
9. Μελέτη Εκτίμησης Αντίκτυπου σχετικά με την προστασία Δεδομένων (ΕΑΠΔ)
10. Πλάνο Πιλοτικής & Παραγωγικής Λειτουργίας
11. Μελέτη μετάπτωσης λύσης σε άλλο Υπολογιστικό περιβάλλον

Τίτλος Παραδοτέου**Περιγραφή Παραδοτέου**

Π1.1 Τεύχος υφιστάμενης κατάστασης και ανάλυσης απαιτήσεων (μελέτη εφαρμογής)
(Μήνας 5)

- Καταγραφή και αξιολόγηση τους υφιστάμενης κατάστασης
- Τεύχος ανάλυσης απαιτήσεων λειτουργικότητας συστήματος, χρηστών, λογισμικού υποδομής και ψηφιακών υπηρεσιών
- Τεκμηριωμένη ιεράρχηση ανάλυσης απαιτήσεων, βάσει επιχειρησιακών – χρονικών επιταγών
- Ανάλυση Επιχειρησιακών επιπτώσεων

Π1.2 Σχεδιασμός Αρχιτεκτονικής Λύσης (Technical Architecture & Conceptual Design) και λειτουργικός σχεδιασμός συστημάτων και εφαρμογών
(Μήνας 5)

- Σχηματική αποτύπωση και τεκμηρίωση τους προτεινόμενης αρχιτεκτονικής προσέγγισης, σύμφωνα με τους απαιτήσεις του Έργου και τους βέλτιστες διεθνείς πρακτικές και τυποποιήσεις
- Λειτουργικός Σχεδιασμός Συστημάτων Λογισμικού Υποδομής και Εφαρμογών Λογισμικού
- Πλάνο Πιλοτικής και Παραγωγικής Λειτουργίας

	<p>Σχετικά με τον λειτουργικό σχεδιασμό, θα πρέπει να περιλαμβάνονται ενδεικτικά οι παρακάτω ενότητες:</p> <ul style="list-style-type: none"> • Μοντέλο Δεδομένων • Μοντέλο Λειτουργιών (περιγραφή λειτουργιών, καθορισμός ρόλων και δικαιωμάτων χρηστών) • Ροή εργασιών • Διαχειριστικό περιβάλλον συστημάτων και εφαρμογών • Τρόπος πρόσβασης χρηστών κάθε τύπου (συμπεριλαμβανομένων ΑΜΕΑ) • Επιχειρησιακή συνέχεια • Τεκμηρίωση μοντέλων ανάλυσης δεδομένων <p>Ο Ανάδοχος στην προσφορά του πρέπει να περιγράψει λεπτομερώς τι θα περιλαμβάνεται στον λειτουργικό σχεδιασμό.</p>
<p>Π1.3 Μελέτη αντίκτυπου σχετικά με την επεξεργασία των δεδομένων προσωπικού χαρακτήρα (Data Protection Impact Assessment – DPIA) (Μήνας 4)</p>	<ul style="list-style-type: none"> • Χαρτογράφηση (Data Mapping) – Διάγνωση Αναγκών (Gap Analysis) – Ανάλυση Κινδύνων (Risk Analysis) • Πλάνο Συμμόρφωσης στον Γενικό Κανονισμό Προστασίας Προσωπικών Δεδομένων – GDPR (GDPR Compliance Plan) • Η μελέτη ΕΑΠΔ θα πρέπει να διαθέτει το κατά νόμο ελάχιστο περιεχόμενο όπως αυτό ορίζεται στο άρθρο 35 παρ. 7 και στις αιτιολογικές σκέψεις 84 και 90 του ΓΚΠΔ, και να έχει διενεργηθεί με μεθοδολογία που να συνάδει με τα κριτήρια του Παραρτήματος 2 των Κατευθυντήριων Γραμμών της Ομάδας Εργασίας του άρθρου 29 της οδηγίας 95/46/ΕΚ για την εκτίμηση του αντίκτυπου σχετικά με την προστασία δεδομένων (ΕΑΠΔ). <p>Η ΕΑΠΔ πρέπει να περιλαμβάνει τουλάχιστον τα ακόλουθα:</p> <ul style="list-style-type: none"> ○ Συστηματική περιγραφή των πράξεων επεξεργασίας και των σκοπών της επεξεργασίας ○ Εκτίμηση της αναγκαιότητας και της αναλογικότητας των πράξεων επεξεργασίας σε συνάρτηση με τους σκοπούς ○ Εκτίμηση των κινδύνων για τα δικαιώματα και τις ελευθερίες των υποκειμένων των δεδομένων ○ Τα προβλεπόμενα μέτρα αντιμετώπισης των κινδύνων, περιλαμβανομένων των εγγυήσεων, των μέτρων και μηχανισμών ασφάλειας, ώστε να διασφαλίζεται η προστασία των δεδομένων και να αποδεικνύεται η συμμόρφωση προς τον ΓΚΠΔ
<p>Π1.4 Μελέτη Ταξινόμησης Δεδομένων (Μήνας 4)</p>	<p>Διενέργεια Μελέτης Ταξινόμησης Δεδομένων όπως αυτή προσδιορίζεται στην παράγραφο 8.5.1</p>

Π1.5 Μελέτη Ασφάλειας (Μήνας 4)	Διενέργεια Μελέτης Ασφάλειας όπως αυτή προσδιορίζεται στην παράγραφο 8.5.1
Π1.6 Μελέτη Διακυβέρνησης δεδομένων (Μήνας 4)	Στη μελέτη αυτή θα πρέπει να καταγραφεί η μεθοδολογία και οι πρακτικές διακυβέρνησης δεδομένων που θα υιοθετηθούν ώστε να εξυπηρετήσουν πλήρως τους απαιτήσεις τους ΑΑΔΕ. Συγκεκριμένα θα πρέπει να οριστούν οι διαδικασίες, πολιτικές και πρακτικές που θα εφαρμοστούν για την ασφαλή και αποτελεσματική διαχείριση και διακυβέρνηση των δεδομένων της ΑΑΔΕ καθώς και ο μηχανισμός για την παρακολούθηση αυτών.
Π1.7 Μελέτη Μετάπτωσης και Ενημέρωσης Αποθετηρίου (Μήνας 5)	<ul style="list-style-type: none"> • Προσδιορισμός και τεκμηρίωση του συνόλου των δεδομένων των οποίων θα γίνει η μετάπτωση από τα υφιστάμενα συστήματα και εφαρμογές στο νέο αποθετήριο • Μεθοδολογία και πλήρης οδηγός για τη διαδικασία μετάπτωσης δεδομένων και διαδικασιών από τα υφιστάμενα συστήματα και εφαρμογές στα προς υλοποίηση συστήματα και εφαρμογές στο νέο αποθετήριο • Γραμμογράφηση αρχείων τους μετάπτωση • Προγραμματισμός μετάπτωσης δεδομένων και διαδικασιών • Μεθοδολογία και πλήρης οδηγός ενημέρωσης δεδομένων στο νέο αποθετήριο
Π1.8 Μεθοδολογία και Σενάρια Ελέγχου (Μήνας 5)	<p>Πλήρης οδηγός για τη διαδικασία και τους δοκιμές ελέγχου που θα γίνουν στο πλαίσιο των παραλαβών του Έργου και ορισμός δεικτών παρακολούθησης (KPIs). Κατ' ελάχιστο θα πραγματοποιηθεί η εκτέλεση:</p> <ul style="list-style-type: none"> • Μετρικών δεικτών (KPIs) μέσω των οποίων θα γίνει η αξιολόγηση και αποδοχή του συστήματος • Αυτοματοποιημένων δοκιμών μονάδων (unit tests) • Αυτοματοποιημένων δοκιμών σε επίπεδο εφαρμογών (system tests) • Αυτοματοποιημένων δοκιμών υψηλού φόρτου (stress tests) • Αυτοματοποιημένων δοκιμών υψηλής διαθεσιμότητας • Δοκιμών προσβασιμότητας και ευχρηστίας των εξωστρεφών ηλεκτρονικών υπηρεσιών (accessibility & usability tests) • Δοκιμών αποδοχής χρηστών βάσει σεναρίων ελέγχων (user acceptance tests)
Π1.9 Σχέδιο εκπαίδευσης/Οδηγός εκπαίδευσης (Μήνας 5)	<p>Το σχέδιο εκπαίδευσης θα περιλαμβάνει:</p> <ul style="list-style-type: none"> • Το αντικείμενο τους εκπαίδευσης ανά κατηγορία εκπαιδευομένων • Την εκπαιδευτική διαδικασία και τον τρόπο διαχείρισής τους

	<ul style="list-style-type: none"> • Τη μεθοδολογική προσέγγιση, την οργάνωση και προετοιμασία εκπαίδευσης • Αναλυτικό προγραμματισμό εκπαιδευτικών σεμιναρίων, που θα συμφωνηθούν με την Αναθέτουσα Αρχή • Το εκπαιδευτικό υλικό που θα χρησιμοποιηθεί στα επιμέρους προγράμματα κατάρτισης
Π1.10 Μελέτη Φορητότητας Λύσης σε άλλο πάροχο υπολογιστικού νέφους (Μήνας 5)	Καταγραφή βημάτων για τη μετάπτωση/φορητότητας της λύσης σε άλλο πάροχο υπολογιστικού νέφους

Φάση Β: Εγκατάσταση υπολογιστικών περιβαλλόντων

Μήνας Έναρξης:	M3	Μήνας Λήξης:	M6
----------------	----	--------------	----

Στο πλαίσιο της Φάσης Β, ο Ανάδοχος θα πρέπει να δημιουργήσει τα περιβάλλοντα ανάπτυξης (Development), δοκιμών (Test/UAT) και παραγωγικής λειτουργίας (Production), συμπεριλαμβανομένων και τυχόν αδειών που απαιτούνται για το περιβάλλον ανάπτυξης.

Τίτλος Παραδοτέου	Περιγραφή Παραδοτέου
Π2.1 Εγκατεστημένο λογισμικό περιβάλλοντος Development (Μήνας 5)	Εγκατεστημένο λογισμικό σε περιβάλλον ανάπτυξης (Development)
Π2.2 Εγκατεστημένο λογισμικό περιβάλλοντος Test/UAT (Μήνας 5)	Εγκατεστημένο λογισμικό σε περιβάλλον δοκιμών (Test/UAT)
Π2.3 Εγκατεστημένο λογισμικό περιβάλλοντος Production (Μήνας 6)	Εγκατεστημένο λογισμικό σε περιβάλλον παραγωγικής λειτουργίας (Production)
Π2.4 Οδηγός Εγκατάστασης (Μήνας 6)	<ul style="list-style-type: none"> • Εκτενής οδηγός εγκατάστασης περιβαλλόντων, εκτελέσιμος κώδικας, paths κλπ. • Τεκμηρίωση υλοποίησης CI/CD

Φάση Γ: Υλοποίηση και έλεγχος λειτουργικότητας

Μήνας Έναρξης:	M4	Μήνας Λήξης:	M16
----------------	----	--------------	-----

Στο πλαίσιο της Φάσης Γ, θα πραγματοποιηθούν οι κάτωθι εργασίες:

- Δημιουργία αποθετηρίου δεδομένων
- Ανάπτυξη και παραμετροποίηση του λογισμικού
- Συλλογή και η κατάλληλη επεξεργασία των πραγματικών δεδομένων, τα οποία θα χρησιμοποιηθούν για τη λειτουργία του συστήματος
- Αρχική μετάπτωση των δεδομένων από τα υπάρχοντα συστήματα

<ul style="list-style-type: none"> • Δημιουργία μηχανισμών ενημέρωσης των δεδομένων του συστήματος από αλλαγές (νέες καταχωρήσεις, ενημερώσεις και διαγραφές) από τα υπάρχοντα συστήματα • Προμήθεια έτοιμου λογισμικού, αδειών λογισμικού του συστήματος • Υλοποίηση των αναφορών/use cases που θα εντοπιστούν κατά τη μελέτη εφαρμογής • Έλεγχος λειτουργικότητας συστήματος (unit tests, integration tests) • Διενέργεια δοκιμών ελέγχου του συστήματος με τη συμμετοχή επιλεγμένων στελεχών της Αναθέτουσας Αρχής (acceptance tests) 	
Τίτλος Παραδοτέου	Περιγραφή Παραδοτέου
P3.1 Οριστικοποιημένο Σχέδιο μετάπτωσης και ενημέρωσης του αποθετηρίου (Μήνας 7)	Οριστικοποιημένο Τεύχος Σχεδιασμού Μετάπτωσης δεδομένων καθώς και μεθοδολογία και τεκμηρίωση ενημέρωσης των ροών.
P3.2 Εγκατεστημένο λογισμικό σε λειτουργική ετοιμότητα για την Πιλοτική Λειτουργία (Μήνας 13)	<ul style="list-style-type: none"> • Υπηρεσίες υλοποίησης Αποθετηρίου Δεδομένων • Υλοποιημένο, ενοποιημένο και ελεγμένο σύστημα σε λειτουργική ετοιμότητα • Πηγαίος κώδικας • Πλήρης τεκμηρίωση
P3.3 Υλοποιημένες αναφορές/Use cases (Μήνας 16)	<ul style="list-style-type: none"> • Μελέτη Εφικτότητας • Επιχειρησιακή και Τεχνική Ανάλυση • Μελέτη αλγοριθμικής εκτίμησης αντικτύπου για τις αναφορές/use cases που βασίζονται σε τεχνικές τεχνητής νοημοσύνης (βλ. άρθρο 5 παρ. 3 ν. 4961/2022) • Πηγαίος κώδικας • Πλήρης τεκμηρίωση
P3.4 Επικαιροποιημένα Σενάρια Ελέγχου Λογισμικού και Πλάνο Δοκιμών Ελέγχου (Μήνας 16)	Επικαιροποιημένα Σενάρια ελέγχου (user acceptance tests), προγραμματισμός της διενέργειας των δοκιμών ελέγχου του συστήματος, βάσει των οποίων θα γίνει ο έλεγχος από επιλεγμένους χρήστες. Είναι απαραίτητος ο υπολογισμός ικανού χρόνου για όλους του πιθανούς κύκλους παρατηρήσεων που θα ακολουθήσουν, ώστε το παραδοτέο να παραδοθεί νωρίτερα από τη λήξη της φάσης.
P3.5 Έκθεση αποτελεσμάτων διενέργειας ελέγχων (Μήνας 16)	Αποτελέσματα δοκιμών ελέγχου λειτουργικότητας του συστήματος με στόχο την επιβεβαίωση της ορθής λειτουργίας του.

Φάση Δ: Εκπαίδευση Χρηστών			
Μήνας Έναρξης:	M7	Μήνας Λήξης:	M15
Στόχος της Φάσης Δ είναι η εκπαίδευση των χρηστών (όπως περιγράφονται στην παράγραφο 8.6.3):			
<ul style="list-style-type: none"> • στη χρήση του συστήματος • στη μεταφορά τεχνογνωσίας • στην υποστήριξή τους στην ανάπτυξη δεξιοτήτων • στην απόκτηση πιστοποιήσεων 			
Τίτλος Παραδοτέου	Περιγραφή Παραδοτέου		

<p>P4.1 Οριστικοποιημένο σχέδιο εκπαίδευσης (Μήνας 7)</p>	<p>Το οριστικοποιημένο, αναλυτικό σχέδιο εκπαίδευσης, θα περιλαμβάνει τα εξής:</p> <ul style="list-style-type: none"> • το αντικείμενο της εκπαίδευσης ανά κατηγορία εκπαιδευομένων • την εκπαιδευτική διαδικασία και τον τρόπο διαχείρισής της • τη μεθοδολογική προσέγγιση, την οργάνωση και προετοιμασία εκπαίδευσης • αναλυτικό προγραμματισμό εκπαιδευτικών σεμιναρίων, ο οποίος θα έχει συμφωνηθεί με την Αναθέτουσα Αρχή
<p>P4.2 Εκπαιδευτικό υλικό (Μήνας 13)</p>	<p>Ανάπτυξη εκπαιδευτικού υλικού ηλεκτρονικής μάθησης ανά κατηγορία εκπαιδευομένων</p>
<p>P4.3 Έκθεση αξιολόγησης αποτελεσμάτων εκπαίδευσης (Μήνας 15)</p>	<p>Αποτύπωση της αξιολόγησης της διαδικασίας και των αποτελεσμάτων της εκπαίδευσης καθώς και εισηγητικών μέτρων για μεγιστοποίηση της επιχειρησιακής αξιοποίησης του συστήματος.</p>

Φάση Ε: Πιλοτική Λειτουργία

Μήνας Έναρξης:	M14	Μήνας Λήξης:	M17
----------------	-----	--------------	-----

Σκοπός της Φάσης Ε είναι η χρήση της εφαρμογής από μικρό αριθμό χρηστών σε συνθήκες παραγωγικής λειτουργίας, προκειμένου να επιλυθούν τυχόν σφάλματα που μπορεί να βρεθούν και να πραγματοποιηθούν αλλαγές και βελτιστοποιήσεις.

Τίτλος Παραδοτέου

Περιγραφή Παραδοτέου

P5.1 Έκθεση Πιλοτικής Λειτουργίας
(Μήνας 17)

- Περιγραφή περιβάλλοντος πιλοτικής λειτουργίας του συστήματος (παράμετροι/παράγοντες που το διαμορφώνουν κτλ.), καταγραφή και αξιολόγησης των πραγματοποιηθεισών δράσεων (προβλήματα, προσαρμογές/βελτιώσεις συστήματος κτλ)
- Περιγραφή και αποτελέσματα των εκτεταμένων σεναρίων ελέγχου με συμμετοχή τελικών χρηστών που πραγματοποιήθηκαν κατά την πιλοτική λειτουργία

P5.2 Εγκατεστημένο Έτοιμο Λογισμικό, σε λειτουργική ετοιμότητα για την Παραγωγική Λειτουργία
(Μήνας 17)

Εγκατεστημένο Έτοιμο Λογισμικό, σε λειτουργική ετοιμότητα για την Παραγωγική Λειτουργία του Συστήματος, με όλες τις απαιτούμενες άδειες λογισμικού (απόδοση νόμιμων αδειών στη Αναθέτουσα Αρχή).

Φάση ΣΤ: Παραγωγική Λειτουργία

Μήνας Έναρξης:	M18	Μήνας Λήξης:	M20
----------------	-----	--------------	-----

Στόχος της Φάσης ΣΤ είναι ο έλεγχος λειτουργικότητας του συστήματος σε συνθήκες κανονικής λειτουργίας από το σύνολο των χρηστών του. Ο έλεγχος δύναται να γίνεται σταδιακά, να επιφέρει

παραμετρικές αλλαγές και βελτιστοποιήσεις σε επιμέρους υπηρεσίες/εφαρμογές και να συνδυάζεται με δραστηριότητες εκπαίδευσης.	
Τίτλος Παραδοτέου	Περιγραφή Παραδοτέου
<p>Π6.1 Τελικό Σύστημα σε κανονική επιχειρησιακή λειτουργία (Μήνας 20)</p>	<p>Τελικό σύστημα (περιβάλλον, σύστημα, εφαρμογές, λειτουργικότητα, δεδομένα κτλ), ελεγμένο μετά από εντατική χρήση σε συνθήκες πλήρους επιχειρησιακής λειτουργίας και πραγματικής παραγωγής και σε καθεστώς Εγγυημένου Επιπέδου Υπηρεσιών, από το σύνολο των προβλεπόμενων χρηστών καθώς και:</p> <ul style="list-style-type: none"> • Επικαιροποιημένο Τεύχος Ανάλυσης Απαιτήσεων • Σύστημα πλήρως ελεγμένο βάσει προσδιορισθέντων σεναρίων ελέγχου με πραγματικά δεδομένα έτοιμο για πλήρη Παραγωγική Λειτουργία • Επικαιροποιημένα σενάρια ελέγχου • Αποτελέσματα διενέργειας σεναρίων ελέγχου, λειτουργικότητας του συστήματος
<p>Π6.2 Πηγαίος Κώδικας και Schemas (Μήνας 20)</p>	<p>Πηγαίος Κώδικας και Schemas (database, XML, JSON, κτλ.) για το σύστημα (εργαλεία λογισμικού) που θα παραδοθεί.</p> <p>Το σύνολο του πηγαίου κώδικα που θα παραχθεί και θα παραληφθεί ως παραδοτέο στο πλαίσιο του Έργου θα συνοδεύεται από αναλυτική τεκμηρίωση και θα διατίθεται με άδεια που θα επιτρέπει την περαιτέρω χρήση του από την Αναθέτουσα Αρχή.</p>
<p>Π6.3 Έκθεση Παραγωγικής Λειτουργίας (Μήνας 20)</p>	<p>Έκθεση πεπραγμένων παραγωγικής λειτουργίας</p>

8.8 Μεθοδολογία Υλοποίησης και Διοίκησης Έργου

8.8.1 Γενικά

Ο υποψήφιος Ανάδοχος είναι υποχρεωμένος να συμπεριλάβει στην προσφορά του λεπτομερές χρονοδιάγραμμα υλοποίησης με τις κύριες φάσεις υλοποίησης, περιγραφές εργασιών και παραδοτέων, αναλυτικές χρονικές περιόδους υλοποίησης, ανθρώπινους πόρους (ρόλοι/ομάδες Έργου) και αρμοδιότητες, καθώς και τα κύρια ορόσημα του Έργου.

8.8.2 Σχέδιο και σύστημα Διασφάλισης Ποιότητας

Οι υποψήφιοι οφείλουν να υποβάλουν με την Τεχνική Προσφορά τους σχέδιο της προτεινόμενης μεθοδολογίας διοίκησης και διασφάλισης ποιότητας του Έργου που θα πρέπει να περιλαμβάνει:

- Το οργανόγραμμα της δομής διοίκησης και εκτέλεσης του Έργου και σύντομη περιγραφή κάθε οντότητας
- Τη μεθοδολογία επικοινωνίας με την Αναθέτουσα Αρχή
- Τις διαδικασίες διασφάλισης ποιότητας που θα εφαρμοστούν, συμπεριλαμβανομένων και των δοκιμασιών αποδοχής επιμέρους υποσυστημάτων και του συνολικού συστήματος (unit testing,

system testing, user acceptance testing, πιστοποίηση εκπαίδευσης χρηστών, πιστοποίηση της ορθότητας των δεδομένων που μετέπεσαν στο νέο σύστημα κοκ)

- Τις διαδικασίες περιοδικής αναφοράς της προόδου εκτέλεσης του φυσικού αντικείμενου του Έργου

Εφόσον ο υποψήφιος Ανάδοχος εφαρμόζει σύστημα διαχείρισης ποιότητας, θα πρέπει να συμπεριλάβει στην προσφορά του την εν λόγω διαδικασία με τα έντυπά της, ή σε περίπτωση χρήσης λογισμικού, να γίνει σχετική αναφορά.

8.8.2.1 Διασφάλιση Ποιότητας

Στο πλαίσιο του Έργου ο Ανάδοχος, προκειμένου να ικανοποιήσει αφενός τις απαιτήσεις ποιότητας του Έργου και των αποτελεσμάτων αυτού, αφετέρου τις απαιτήσεις της σύμβασης με την Αναθέτουσα Αρχή, θα εφαρμόσει σύστημα διασφάλισης ποιότητας Έργου βασιζόμενο σε αναγνωρισμένα διεθνή πρότυπα.

Ως «Ποιότητα» στο παρόν Έργο μπορεί να χαρακτηριστεί το επίπεδο συμμόρφωσης του Αναδόχου ως προς τις απαιτήσεις που θέτει η Αναθέτουσα Αρχή μέσω της Προκήρυξης και της σύμβασης. Ειδικότερα η Ποιότητα μπορεί να εξεταστεί ως προς δυο άξονες:

- Την ποιότητα των παραδοτέων που υποβάλει ο Ανάδοχος στην Αναθέτουσα Αρχή
- Την ποιότητα των εργασιών (διοίκησης και παραγωγής) που αναλαμβάνονται προκειμένου να παραχθούν τα παραδοτέα. Συνεπώς το σύστημα διασφάλισης ποιότητας θα πρέπει να προσδιορίζει αφενός την προσέγγιση που υιοθετείται για τη διασφάλιση της ποιότητας των παραδοτέων, αφετέρου όλες εκείνες τις διεργασίες που επηρεάζουν την ποιότητα των παραδοτέων (διαχείριση επικοινωνίας, διαχείριση πόρων, διαχείριση κινδύνων, παραγωγή παραδοτέων κλπ.)

Η μέθοδος που θα ακολουθήσει ο Ανάδοχος για τη διασφάλιση ποιότητας συνοψίζεται στις ακόλουθες ενέργειες:

- Καθορισμός ποιότητας και απαιτήσεων ποιότητας
- Προσδιορισμός κριτηρίων ποιότητας και προτύπων που υιοθετούνται
- Περιγραφή των τεχνικών διασφάλισης ποιότητας και ελέγχου ποιότητας
- Προσδιορισμός των διεργασιών/διαδικασιών που απαιτούνται για την επίτευξη των στόχων ποιότητας

8.8.3 Σχέδιο και Σύστημα Διαχείρισης Κινδύνων

Στο πλαίσιο του Έργου ο Ανάδοχος, θα εφαρμόσει σύστημα διαχείρισης Θεμάτων και Κινδύνων.

Το σύστημα θα διασφαλίσει την ομαλή εξέλιξη όλων των δραστηριοτήτων που σχετίζονται με το Έργο, προβλέποντας έγκαιρα όλα τα προβλήματα που παρουσιάζονται ή μπορεί να παρουσιαστούν.

Σκοπός είναι:

- Η επίλυση των θεμάτων που προκύπτουν κατά την υλοποίηση του Έργου
- Ο έγκαιρος εντοπισμός των πιθανών κινδύνων που απειλούν την υλοποίηση του συνολικού Έργου και ο σχεδιασμός του βέλτιστου τρόπου αντιμετώπισης τους

8.8.4 Σχήμα Διοίκησης, σχεδιασμού και υλοποίησης του Έργου

Ο υποψήφιος Ανάδοχος υποχρεούται να υποβάλλει στην προσφορά του ολοκληρωμένη πρόταση για το σχήμα διοίκησης, την οργάνωση για την υλοποίηση του Έργου και το προσωπικό που θα διαθέσει, με αναλυτική αναφορά του αντικείμενου δραστηριοποίησης του. Τυχόν μεταβολές στη σύνθεση της Ομάδας Έργου θα τελούν πάντα υπό την έγκριση της Αναθέτουσας Αρχής του Έργου.

Την ευθύνη της εκτέλεσης της σύμβασης έχει ο Ανάδοχος. Η ΑΑΔΕ συμμετέχει στην υλοποίηση της σύμβασης με δικό της στελεχιακό δυναμικό με σκοπό:

- Την αποτελεσματική επίβλεψη και έλεγχο της προόδου των εργασιών της σύμβασης
- Τη διάθεση σχετικής πληροφόρησης και τεκμηρίωσης ως προς υπάρχουσες υποδομές και συστήματα, όπου αυτή κρίνεται δυνατή
- Τον αποτελεσματικό προσδιορισμό των επιχειρησιακών απαιτήσεων των χρηστών (πληρότητα, ακρίβεια, απόδοση, ευχρηστία, κλπ.)
- Την ενεργό συμμετοχή στον προσδιορισμό των επιχειρησιακών σεναρίων ανάλυσης δεδομένων και απαιτούμενων αναφορών που θα υλοποιηθούν
- Την ενεργό συμμετοχή στον προσδιορισμό των λειτουργικών απαιτήσεων των χρηστών για τις εφαρμογές και τα υποσυστήματα
- Τον προγραμματισμό, έλεγχο και υλοποίηση δράσεων που διασφαλίζουν τη μελλοντική αυτοδυναμία της ΑΑΔΕ τόσο στην υποστήριξη των Π.Σ. όσο και σε τυχόν μελλοντικές επεκτάσεις τους
- Τον έλεγχο πληρότητας και ποιότητας των παραδοτέων
- Την πραγματοποίηση δοκιμών ελέγχου (User acceptance tests) των νέων εφαρμογών και υποσυστημάτων σε συνεργασία μεταξύ Υποψήφιου Αναδόχου και Φορέα

Η συμμετοχή των στελεχών της ΑΑΔΕ θα εξασφαλίζει ποσοτικά και ποιοτικά την επίτευξη των παραπάνω στόχων.

Η συνεργασία της ΑΑΔΕ και του Αναδόχου κατά την εκτέλεση της σύμβασης είναι υποχρέωση αμφοτέρων, έτσι ώστε να εξασφαλίζεται αφενός η ορθή εκτέλεση της σύμβασης και αφετέρου η απόκτηση δεξιοτήτων και η δημιουργία της απαιτούμενης γνώσης στο προσωπικό της ΑΑΔΕ με στόχο την εν συνεχεία αυτοδύναμη λειτουργία των εφαρμογών από την ΑΑΔΕ.

Για την παραλαβή του Έργου θα συσταθεί από την Υπηρεσία η Επιτροπή Παραλαβής του Έργου (ΕΠΕ) με βάση τη διαδικασία παραλαβής που περιγράφεται στη συνέχεια. Η ΕΠΕ μπορεί επίσης, πέραν της παραλαβής, να διενεργεί απροειδοποίητους δειγματοληπτικούς ελέγχους κατά την εξέλιξη των εργασιών κάθε φάσης.

Για τις ανάγκες παρακολούθησης του Έργου και διασφάλισης της συνεργασίας με τον Ανάδοχο θα συσταθεί Ομάδα Διοίκησης Έργου (ΟΔΕ) με τις ακόλουθες αρμοδιότητες:

- Τη διοίκηση, διαχείριση και συντονισμό όλων των ενεργειών και δράσεων που αφορούν στην ανάπτυξη του λογισμικού εφαρμογών και την προετοιμασία της τεχνολογικής υποδομής για την υποδοχή τους
- Το σχεδιασμό και παρακολούθηση της προετοιμασίας για θέση σε πιλοτική και παραγωγική λειτουργία
- Τη συνεργασία με τον Ανάδοχο για την έγκαιρη και αποτελεσματική υλοποίηση του Έργου,
- Τον έλεγχο καλής λειτουργίας του προς παράδοση λογισμικού
- Τη μελέτη, το σχολιασμό και εισήγηση για αποδοχή προς την ΕΠΕ όλων των παραδοτέων που υποβάλλει ο Ανάδοχος
- Την παρακολούθηση των Φάσεων του Έργου, σύμφωνα με ότι ορίζεται στην παράγραφο 8.7
- Την εισήγηση σχολίων επί των παραδοτέων προς την ΕΠΕ του Έργου

Η Αναθέτουσα Αρχή θα συστήσει την Ομάδα Διοίκησης Έργου (ΟΔΕ), η οποία θα κοινοποιηθεί στον Ανάδοχο μετά την υπογραφή της Σύμβασης. Στην ΟΔΕ θα συμμετέχουν στελέχη της ΑΑΔΕ. Ο συντονιστής

θα είναι εκπρόσωπος της ΑΑΔΕ. Η ΟΔΕ παρακολουθεί την πορεία των εργασιών σε όλη τη διάρκεια του Έργου.

Κατά τη διάρκεια υλοποίησης του Πληροφοριακού συστήματος, ο Ανάδοχος θα υποβάλλει Μηνιαίες Αναφορές Προόδου (progress reports) σχετικά με τις δράσεις του και τις διαδικασίες εκτέλεσης του Έργου, έτσι ώστε να διασφαλίζεται:

- Η τήρηση του χρονοδιαγράμματος του Έργου
- Η ορθή και συμβατή με τις προδιαγραφές, εκτέλεση των υποχρεώσεων του Αναδόχου

Οι τακτικές συναντήσεις του Αναδόχου με την ΟΔΕ για την πρόοδο του Έργου θα διεξάγονται σε μηνιαία βάση.

Ο Υπεύθυνος Διαχείρισης Έργου του Αναδόχου θα παρουσιάζει σε κάθε συνάντηση την Αναφορά Προόδου του Έργου, στην οποία θα συμπεριλαμβάνεται τυχόν ενημερωμένη έκδοση του χρονοδιαγράμματος του Έργου.

Εκτός από τις τακτικές συναντήσεις, ο Συντονιστής της ΟΔΕ μπορεί να συγκαλέσει έκτακτες συναντήσεις εάν κριθεί απαραίτητο.

Ο Ανάδοχος θα τηρεί τα πρακτικά των συναντήσεων που διεξάγονται για την πρόοδο του Έργου και θα τα αποστέλλει στην ΑΑΔΕ και στην ΟΔΕ.

8.8.5 Στελέχη της Ομάδας Έργου

Ο Υποψήφιος Ανάδοχος υποχρεούται να υποβάλει στην Προσφορά του ολοκληρωμένη πρόταση για το σχήμα διοίκησης, την οργάνωση και τον προγραμματισμό του Έργου, το προσωπικό που θα διαθέσει για τη διοίκηση και υλοποίηση του Έργου και το αντικείμενο απασχόλησής τους στο Έργο.

Ο Ανάδοχος θα συγκροτήσει Ομάδα Έργου, με κατάλληλο οργανωτικό σχήμα και επαρκή στελέχωση, για την παροχή των υπηρεσιών που περιγράφονται.

Η προτεινόμενη από τον Υποψήφιο Ομάδα Έργου θα πρέπει να καλύπτει, κατ' ελάχιστον, τους ρόλους που αναλύονται στην παράγραφο 2.2.6.2.

Για κάθε μέλος της ομάδας Έργου θα πρέπει κατά την προσφορά των Υποψηφίων Αναδόχων:

- Να δοθεί βιογραφικό σημείωμα σύμφωνα με το πρότυπο που περιέχεται στο ΠΑΡΑΡΤΗΜΑ V - Υπόδειγμα Βιογραφικού Σημειώματος
- Να περιγραφεί ο ρόλος τους στο προτεινόμενο Σχήμα Διοίκησης
- Να δηλωθεί το γνωστικό αντικείμενο που θα καλύψουν και ο συσχετισμός τους με το αντικείμενο και τα παραδοτέα του Έργου
- Να δηλωθεί η σχέση τους με τον υποψήφιο Ανάδοχο (στέλεχος Αναδόχου, στέλεχος υπεργολάβου, εξωτερικός συνεργάτης)

Οι προσφέροντες θα πρέπει να αναλύουν στην τεχνική τους προσφορά το προτεινόμενο πλαίσιο συνεργασίας της Ομάδας Έργου με τα αρμόδια εμπλεκόμενα τμήματα/μονάδες και τα στελέχη της αναθέτουσας αρχής, περιγράφοντας το πλάνο και τους μηχανισμούς επικοινωνίας μεταξύ των δύο μερών, με στόχο τόσο τη μεταφορά τεχνογνωσίας όσο και την αποτελεσματικότερη υλοποίηση του Έργου.

Κατά την εκτέλεση της Σύμβασης ο Ανάδοχος μπορεί να επικαιροποιεί την Ομάδα Έργου που είχε υποβάλει με την προσφορά του, προσθέτοντας στελέχη είτε αντικαθιστώντας άτομα που είχε αρχικά προτείνει με άλλα, με την προϋπόθεση ότι αυτά θα πληρούν τις ελάχιστες απαιτήσεις του ρόλου για τον οποίο προορίζονται και θα φέρουν ισοδύναμα ή ανώτερα προσόντα από τα άτομα που αντικαθιστούν.

Για την επικαιροποίηση της Ομάδας Έργου ο Ανάδοχος θα υποβάλει εγγράφως σχετικό αίτημα στην Αναθέτουσα Αρχή, όπου θα αιτιολογεί την αναγκαιότητα προσθήκης ή αντικατάστασης στελέχους. Το αίτημα πρέπει να προηγείται κατά δεκαπέντε (15) ημερολογιακές ημέρες από την προτεινόμενη

ημερομηνία αντικατάστασης του στελέχους. Εφ' όσον η Αναθέτουσα Αρχή συναινεί στις προτεινόμενες αλλαγές θα ενημερώνει γραπτώς τον Ανάδοχο.

Σε κάθε περίπτωση, η σύνθεση της Ομάδας Έργου του Αναδόχου θα πρέπει να πληροί τις ελάχιστες απαιτήσεις (ενδεικτικά Πλήθος Μελών ανά Ρόλο, ποσοστά υπαλλήλων του Αναδόχου, Πιστοποιήσεις) που τίθενται στην παρούσα.

8.8.6 Οργάνωση του Έργου

8.8.6.1 Παραλαβή φάσεων του Έργου

Η παραλαβή των φάσεων του Έργου πραγματοποιείται ως εξής:

Στην περίπτωση που ο ανάδοχος επιλέξει τον 1^ο και τον 2^ο τρόπο πληρωμής της παραγράφου 5.1.1 της παρούσας, η παραλαβή του συνόλου του έργου διενεργείται κατόπιν της υποβολής του συνόλου των παραδοτέων όλων των φάσεων του έργου.

Στην περίπτωση που ο ανάδοχος επιλέξει τον 3^ο τρόπο πληρωμής της παραγράφου 5.1.1 της παρούσας, διενεργούνται τμηματικές παραλαβές ως εξής:

- (α) μετά την υποβολή του συνόλου των παραδοτέων της φάσης Α, των παραδοτέων αυτών,
- (β) μετά την υποβολή του συνόλου των Παραδοτέων των φάσεων Β και Γ, των παραδοτέων αυτών,
- (γ) μετά την υποβολή του συνόλου των Παραδοτέων των φάσεων Δ, Ε, των παραδοτέων αυτών και
- (δ) μετά την υποβολή του συνόλου των Παραδοτέων της φάσης ΣΤ, των παραδοτέων αυτών.

Για την έναρξη της διαδικασίας παραλαβής, ο Ανάδοχος αποστέλλει στην Επιτροπή Παραλαβής Έργου σχετικό αίτημα, με το οποίο διαβιβάζει ενδεικτικά τα ακόλουθα:

- Αναφορά πεπραγμένων και εργασιών
- Τεκμηριωτικό υλικό για κάθε παραδοτέο - φάση του Έργου, που αφορά πιθανή προμήθεια αδειών λογισμικού και παροχή υπηρεσιών. Επιπρόσθετα υποβάλλει κατά περίπτωση:
 - Σχέδιο Ελέγχων Εφαρμογών (Test or Validation Plan - TVPL). Περιγράφει τους ελέγχους που θα γίνουν για την διασφάλιση της σωστής λειτουργίας των εφαρμογών
 - Έντυπα και ηλεκτρονικά αντίγραφα των εγγράφων παραδοτέων που αφορούν μελέτες, αναλύσεις, εκπαιδευτικό υλικό, εγχειρίδια κλπ. Τα ηλεκτρονικά αντίγραφα θα πρέπει να παραδίδονται σε μορφή επεξεργάσιμη ηλεκτρονικά μέσω διαδεδομένων εφαρμογών αυτοματισμού γραφείου

Για τον έλεγχο κάθε παραδοτέου – Φάσης του Έργου η Επιτροπή Παραλαβής Έργου (ΕΠΕ) - λαμβάνοντας υπόψη τις εκάστοτε ιδιαιτερότητες - πραγματοποιεί αξιολόγηση της ποσοτικής και ποιοτικής πληρότητας/αρτιότητάς του, μέσω:

- Ανασκόπησης και αξιολόγησης μελετών, αναφορών και λοιπών εντύπων παραδοτέων και τεκμηριωτικού υλικού
- Διενέργειας ελέγχων αποδοχής για τα επιμέρους προϊόντα και λειτουργικά υποσύνολα του πληροφοριακού συστήματος

Σε περίπτωση που επιλεγθεί ο πρώτος ή ο δεύτερος τρόπος πληρωμής και παρέλθει χρονικό διάστημα μεγαλύτερο των τριάντα (30) ημερών από την ημερομηνία υποβολής του υποβολής του τελευταίου παραδοτέου από τον Ανάδοχο και δεν έχει εκδοθεί από την Αναθέτουσα Αρχή Πρακτικό με παρατηρήσεις επί αυτού, θεωρείται ότι η παραλαβή έχει συντελεστεί αυτοδίκαια.

Σε περίπτωση που επιλεγθεί ο τρίτος πληρωμής και παρέλθει χρονικό διάστημα μεγαλύτερο των τριάντα (30) ημερών από την ημερομηνία υποβολής του τελευταίου παραδοτέου της Α φάσης, του τελευταίου παραδοτέου των φάσεων Β και Γ, του τελευταίου παραδοτέου των φάσεων Δ και Ε και του τελευταίου παραδοτέου της ΣΤ φάσης από τον Ανάδοχο και δεν έχει εκδοθεί από την Αναθέτουσα Αρχή Πρακτικό με παρατηρήσεις επί αυτού, θεωρείται ότι η παραλαβή έχει συντελεστεί αυτοδικαία.

Η παραλαβή κάθε Φάσης του Έργου θα πραγματοποιηθεί από την ΕΠΕ μετά την επιτυχή ολοκλήρωση της και την αποδοχή των αντίστοιχων παραδοτέων της κάθε φάσης του Έργου, με τη σύνταξη Πρωτοκόλλου Παραλαβής.

Η διαδικασία παραλαβής κάθε Φάσης δεν δύναται να πραγματοποιηθεί, εάν δεν έχουν ολοκληρωθεί επιτυχώς οι παραλαβές προηγούμενων Φάσεων από τις οποίες εξαρτάται. Οι αλληλεξαρτήσεις των Φάσεων, όπου υπάρχουν, απεικονίζονται στον Πίνακα της Παραγράφου 8.6. Χρονοδιάγραμμα της παρούσας. Στην περίπτωση μη ολοκλήρωσης της διαδικασίας Παραλαβής κάποιας φάσης του Έργου σύμφωνα με τα ανωτέρω, η ΕΠΕ ειδοποιεί εγγράφως την ΟΔΕ του Έργου.

8.8.6.2 Παραλαβή του Έργου

Η παραλαβή του συνόλου του Έργου, εφόσον ο ανάδοχος επιλέξει τον πρώτο ή τον δεύτερο τρόπο πληρωμής της παρ. 5.1.1. πραγματοποιείται μετά την ολοκλήρωση όλων των Φάσεων, με τη σύνταξη του Πρωτοκόλλου Παραλαβής από την ΕΠΕ σύμφωνα με τα οριζόμενα στα άρθρα 219 και 220 του Ν. 4412/2016. Στην περίπτωση που ο ανάδοχος επιλέξει τον τρίτο τρόπο πληρωμής της παρ. 5.1.1. η παραλαβή του έργου πραγματοποιείται τμηματικά σύμφωνα με την παρ. 6.3.1. της παρούσας.

8.8.7 Ρήτρες Εμπιστευτικότητας

Στο πλαίσιο της σύμβασης που θα κληθεί να υπογράψει ο ανάδοχος θα περιλαμβάνονται και οι ρήτρες εμπιστευτικότητας και προστασίας προσωπικών δεδομένων των Παραρτημάτων VIII και IX.

8.8.8 Χρήση υπεργολάβων επεξεργασίας

Σε περίπτωση χρήσης υπεργολάβων θα ισχύουν όλα όσα αναφέρονται στο δεύτερο μέρος του Παραρτήματος ΙΧ.

8.8.9 Τόπος Υλοποίησης και Παράδοσης του Έργου

Η συνεργασία του Αναδόχου με τα στελέχη της ΑΑΔΕ θα πραγματοποιείται σε χώρους της ΑΑΔΕ που θα του υποδειχθούν. Επιπλέον, θα παρέχεται η δυνατότητα εξ αποστάσεως εργασίας και συνεργασίας του Αναδόχου με τα στελέχη της αναθέτουσας αρχής. Η πρόσβαση σε υπάρχοντα συστήματα και δεδομένα θα είναι ελεγχόμενη και κρυπτογραφημένη, ακολουθώντας όλους τους κανόνες ασφάλειας εφαρμογών και δεδομένων της ΑΑΔΕ. Ο Ανάδοχος θα έχει ολοκληρωτική πρόσβαση στο περιβάλλον ανάπτυξης (Development) και δοκιμών (Test/UAT), αλλά όχι στα παραγωγικά δεδομένα. Επιπλέον θα πρέπει να εγκαταστήσει και να παραδώσει σε πλήρη λειτουργία το σύνολο του λογισμικού και εφαρμογών στις υποδομές που θα του υποδείξει η Αναθέτουσα Αρχή.

Ο Ανάδοχος στα Σημεία Εγκατάστασης του Λογισμικού και των Εφαρμογών υποχρεούται:

- Να εγκαταστήσει και να παραδώσει σε πλήρη λειτουργία το σύνολο του ζητούμενου λογισμικού και των εφαρμογών
- Να εκτελέσει οποιαδήποτε εργασία απαιτείται για την εγκατάσταση και καλή λειτουργία. Ο Ανάδοχος στα σημεία εγκατάστασης του λογισμικού υποχρεούται να εκτελέσει οποιαδήποτε εργασία απαιτείται για την εγκατάσταση και καλή λειτουργία των παραπάνω σύμφωνα με τις προδιαγραφές στο υπάρχον δίκτυο, χωρίς να διαταραχθεί η κανονική λειτουργία του

- Να συνεργασθεί με τους υπευθύνους της Αναθέτουσας Αρχής για την ένταξη του νέου συστήματος στην υφιστάμενη υποδομή

9 ΠΑΡΑΡΤΗΜΑ ΙΙ – ΠΙΝΑΚΕΣ ΣΥΜΜΟΡΦΩΣΗΣ

Οι κατωτέρω απαιτήσεις που αποτυπώνονται στους πίνακες συμμόρφωσης, είναι υποχρεωτικό να περιγράφονται καθαρά στις προτάσεις των Υποψηφίων Αναδόχων.

9.1 Αρχιτεκτονική Συστήματος

A/A	ΠΡΟΔΙΑΓΡΑΦΗ	ΣΧΕΤΙΚΟ ΚΡΙΤΗΡΙΟ ΑΝΑΘΕΣΗΣ	ΠΑΡΑΠΟΜΠΗ ΔΙΑΚΗΡΥΞΗΣ	ΠΑΡΑΠΟΜΠΗ ΠΡΟΣΦΟΡΑΣ ΑΝΑΔΟΧΟΥ
1.	Απεικόνιση προτεινόμενης Αρχιτεκτονικής Συστήματος.	A.2	8.3.4	
2.	Ενσωμάτωση δεδομένων με Batch Ingestion	A.2	8.3.4.2	
3.	Ενσωμάτωση δεδομένων με Event Stream Ingestion	A.2	8.3.4.2	
4.	Επεξεργασία αρχείων με χρήση μαζικών διεργασιών (batch processing) για φιλτράρισμα, συγκέντρωση και προετοιμασία δεδομένων για ανάλυση	A.2	8.3.4.3	
5.	Επεξεργασία σε πραγματικό χρόνο online (Stream processing)	A.2	8.3.4.3	
6.	Αποθήκευση δεδομένων (μεγάλου όγκους αρχείων σε διαφορετικές μορφές) σε καταμεμημένο χώρο αποθήκευσης αρχείων (Λίμνη Δεδομένων ή Data Lake)	A.2	8.3.4.4	
7.	Ενορχήστρωση των ροών (Scheduling, Dispatching & Monitoring)	A.2	8.3.4.5	
8.	Ορισμός διαδικασιών, πολιτικών και πρακτικών που θα εφαρμοστούν για την ασφαλή και αποτελεσματική διαχείριση και διακυβέρνηση των δεδομένων της ΑΑΔΕ καθώς και του μηχανισμού για την παρακολούθηση αυτών	A.2	8.3.4.6	
9.	Δυνατότητα πρόσβασης των δεδομένων κατ' ελάχιστον με τους ακόλουθους τρόπους: <ul style="list-style-type: none"> • Web APIs • Flat Αρχεία • Reporting Εργαλεία 	A.2	8.3.4.7	
10.	Καταγραφή/ενσωμάτωση επιπέδου μοντελοποίησης των δεδομένων για υποστήριξη παροχής αναλυτικών στοιχείων και αναφορών	A.2	8.3.4.8	
11.	Δυνατότητα κατανάλωσης των δεδομένων από τρίτες εφαρμογές (applications), χρήσης εμφυτευμένων reports (embedded report) καθώς	A.2	8.3.4.8	

A/A	ΠΡΟΔΙΑΓΡΑΦΗ	ΣΧΕΤΙΚΟ ΚΡΙΤΗΡΙΟ ΑΝΑΘΕΣΗΣ	ΠΑΡΑΠΟΜΠΗ ΔΙΑΚΗΡΥΞΗΣ	ΠΑΡΑΠΟΜΠΗ ΠΡΟΣΦΟΡΑΣ ΑΝΑΔΟΧΟΥ
	και online διεπαφών με τρίτα συστήματα (Web APIs)			
12.	Δημιουργία ενιαίου καταλόγου για τη διαχείριση των χρηστών και των δικαιωμάτων αυτών.	A.2	8.3.4.9	
13.	Επιχειρησιακή Συνέχεια	A.2	8.3.4.10	
14.	Αυτοματοποίηση των διαδικασιών ανάπτυξης και μεταφοράς του κώδικα από το ένα υπολογιστικό περιβάλλον στο άλλο, πχ από το περιβάλλον ανάπτυξης του νέου κώδικα στο τελικό παραγωγικό περιβάλλον (CI/CD)	A.2	8.3.4.11	
15.	Πλήρης συμμόρφωση των υπολογιστικών υποδομών που απαιτούνται για να καλύψουν την αρχιτεκτονική που περιγράφεται στην παράγραφο 8.3.4 με τις απαιτήσεις της παραγράφου 8.3.5.	A.2	8.3.5	

9.2 Λειτουργικές απαιτήσεις συστήματος

A/A	ΠΡΟΔΙΑΓΡΑΦΗ	ΣΧΕΤΙΚΟ ΚΡΙΤΗΡΙΟ ΑΝΑΘΕΣΗΣ	ΠΑΡΑΠΟΜΠΗ ΔΙΑΚΗΡΥΞΗΣ	ΠΑΡΑΠΟΜΠΗ ΠΡΟΣΦΟΡΑΣ ΑΝΑΔΟΧΟΥ
1.	Χρήση όλων των βέλτιστων πρακτικών της αρχιτεκτονικής εφαρμογών μεγάλων δεδομένων στο Cloud	A.2	8.4	
2.	Αποθήκευση, οργάνωση, διασταύρωση και επικαιροποίηση των δεδομένων τόσο δομημένων όσο και αδόμητων σε προγραμματισμένες ροές (Batch Data processing)	A.2	8.4.1	
3.	Ανάλυση και διάθεση της πληροφορίας στους τελικούς χρήστες με τη μορφή online reports	A.2	8.4.2	
4.	Ανάπτυξη και λειτουργία προβλεπτικών μοντέλων καθώς και μοντέλων μηχανικής εκμάθησης (machine learning ML) και ενσωμάτωση τους στις επιχειρησιακές αναφορές	A.2	8.4.3	
5.	Ανάπτυξη Online API's τα οποία θα δίνουν τη δυνατότητα τόσο για αποθήκευση online πληροφορίας από εξωγενή ως προς την ΑΑΔΕ συστήματα καθώς και για την επικοινωνία της πληροφορίας που υπάρχει στην ΑΑΔΕ προς τρίτους	A.2	8.4.4	
6.	Επεξεργασία ροών δεδομένων μεγάλου όγκου με χρήση παραλλαγών διαδικασιών ETL (εξαγωγή	A.2	8.4.1.	

A/A	ΠΡΟΔΙΑΓΡΑΦΗ	ΣΧΕΤΙΚΟ ΚΡΙΤΗΡΙΟ ΑΝΑΘΕΣΗΣ	ΠΑΡΑΠΟΜΠΗ ΔΙΑΚΗΡΥΞΗΣ	ΠΑΡΑΠΟΜΠΗ ΠΡΟΣΦΟΡΑΣ ΑΝΑΔΟΧΟΥ
	μετατροπή, φόρτωση), όπως η διαδικασία TEL (μετατροπή, εξαγωγή και φόρτωση)ή ELT (εξαγωγή, φόρτωση μετατροπή)			
7.	Δυνατότητα αυτοματοποιημένης εκτέλεση των ημερήσιων Batch ροών με σκοπό την ελάχιστη παρέμβαση των χρηστών/διαχειριστών του συστήματος	A.2	8.4.1	
8.	Πλήρης συμμόρφωση με τις απαιτήσεις της παραγράφου 8.4.1.1	A.2	8.4.1.1	
9.	Πλήρης συμμόρφωση με τις απαιτήσεις της παραγράφου 8.4.1.2	A.2	8.4.1.2	
10.	Πλήρης συμμόρφωση με τις απαιτήσεις της παραγράφου 8.4.1.3	A.2	8.4.1.3	
11.	Πλήρης συμμόρφωση με τις απαιτήσεις της παραγράφου 8.4.1.4	A.2	8.4.1.4	
12.	Πλήρης συμμόρφωση με τις απαιτήσεις της παραγράφου 8.4.2.1	A.2	8.4.2.1	
13.	Πλήρης συμμόρφωση με τις απαιτήσεις της παραγράφου 8.4.2.2	A.2	8.4.2.2	
14.	Πλήρης συμμόρφωση με τις απαιτήσεις της παραγράφου 8.4.2.3	A.2	8.4.2.3	
15.	Πλήρης συμμόρφωση με τις απαιτήσεις της παραγράφου 8.4.2.4	A.2	8.4.2.4	

9.3 Προδιαγραφές Οριζόντιων Λειτουργιών

9.3.1 Προδιαγραφές Ασφάλειας και Προστασίας Ιδιωτικότητας (GDPR)

A/A	ΠΡΟΔΙΑΓΡΑΦΗ	ΣΧΕΤΙΚΟ ΚΡΙΤΗΡΙΟ ΑΝΑΘΕΣΗΣ	ΠΑΡΑΠΟΜΠΗ ΔΙΑΚΗΡΥΞΗΣ	ΠΑΡΑΠΟΜΠΗ ΠΡΟΣΦΟΡΑΣ ΑΝΑΔΟΧΟΥ
1.	Πλήρης συμμόρφωση με τις απαιτήσεις της παραγράφου 8.5.1.	A3	8.5.1	

9.3.2 Απαιτήσεις Ηλεκτρονικής Προσβασιμότητας/Χρησιμότητας Υπηρεσιών

A/A	ΠΡΟΔΙΑΓΡΑΦΗ	ΣΧΕΤΙΚΟ ΚΡΙΤΗΡΙΟ ΑΝΑΘΕΣΗΣ	ΠΑΡΑΠΟΜΠΗ ΔΙΑΚΗΡΥΞΗΣ	ΠΑΡΑΠΟΜΠΗ ΠΡΟΣΦΟΡΑΣ ΑΝΑΔΟΧΟΥ
-----	-------------	---------------------------	----------------------	------------------------------

1.	Πλήρης συμμόρφωση με τις απαιτήσεις της παραγράφου 8.5.2.1	A3	8.5.2.1	
2.	Πλήρης συμμόρφωση με τις απαιτήσεις της παραγράφου 8.5.2.2	A3	8.5.2.2	
3.	Πλήρης συμμόρφωση με τις απαιτήσεις της παραγράφου 8.5.2.3	A3	8.5.2.3	

9.3.3 Απαιτήσεις Ευχρηστίας Συστήματος – Προσβασιμότητα

A/A	ΠΡΟΔΙΑΓΡΑΦΗ	ΣΧΕΤΙΚΟ ΚΡΙΤΗΡΙΟ ΑΝΑΘΕΣΗΣ	ΠΑΡΑΠΟΜΠΗ ΔΙΑΚΗΡΥΞΗΣ	ΠΑΡΑΠΟΜΠΗ ΠΡΟΣΦΟΡΑΣ ΑΝΑΔΟΧΟΥ
1.	Πλήρης συμμόρφωση με τις απαιτήσεις της παραγράφου 8.5.3.	A3	8.5.3	

9.3.4 Διαθεσιμότητα του Συστήματος

A/A	ΠΡΟΔΙΑΓΡΑΦΗ	ΣΧΕΤΙΚΟ ΚΡΙΤΗΡΙΟ ΑΝΑΘΕΣΗΣ	ΠΑΡΑΠΟΜΠΗ ΔΙΑΚΗΡΥΞΗΣ	ΠΑΡΑΠΟΜΠΗ ΠΡΟΣΦΟΡΑΣ ΑΝΑΔΟΧΟΥ
1.	Πλήρης συμμόρφωση με τις απαιτήσεις της παραγράφου 8.5.4.	A3	8.5.4	

9.3.5 Διασφάλισης Προσβασιμότητας ατόμων με αναπηρία

A/A	ΠΡΟΔΙΑΓΡΑΦΗ	ΣΧΕΤΙΚΟ ΚΡΙΤΗΡΙΟ ΑΝΑΘΕΣΗΣ	ΠΑΡΑΠΟΜΠΗ ΔΙΑΚΗΡΥΞΗΣ	ΠΑΡΑΠΟΜΠΗ ΠΡΟΣΦΟΡΑΣ ΑΝΑΔΟΧΟΥ
1.	Πλήρης συμμόρφωση με τις απαιτήσεις της παραγράφου 8.5.5.	A3	8.5.5	

9.3.6 Τεκμηρίωση λογισμικού εφαρμογών και σχήματος της βάσης δεδομένων και διάθεση πηγαίου κώδικα

A/A	ΠΡΟΔΙΑΓΡΑΦΗ	ΣΧΕΤΙΚΟ ΚΡΙΤΗΡΙΟ ΑΝΑΘΕΣΗΣ	ΠΑΡΑΠΟΜΠΗ ΔΙΑΚΗΡΥΞΗΣ	ΠΑΡΑΠΟΜΠΗ ΠΡΟΣΦΟΡΑΣ ΑΝΑΔΟΧΟΥ
1.	Πλήρης συμμόρφωση με τις απαιτήσεις της παραγράφου 8.5.6.	A3	8.5.6	

9.3.7 Ανοικτά πρότυπα και Δεδομένα

A/A	ΠΡΟΔΙΑΓΡΑΦΗ	ΣΧΕΤΙΚΟ ΚΡΙΤΗΡΙΟ ΑΝΑΘΕΣΗΣ	ΠΑΡΑΠΟΜΠΗ ΔΙΑΚΗΡΥΞΗΣ	ΠΑΡΑΠΟΜΠΗ ΠΡΟΣΦΟΡΑΣ ΑΝΑΔΟΧΟΥ
1.	Πλήρης συμμόρφωση με τις απαιτήσεις της παραγράφου 8.5.7.	A3	8.5.7	

9.4 Ελάχιστες Προδιαγραφές Υπηρεσιών

9.4.1 Υπηρεσίες Υλοποίησης Αποθετηρίου Δεδομένων

A/A	ΠΡΟΔΙΑΓΡΑΦΗ	ΣΧΕΤΙΚΟ ΚΡΙΤΗΡΙΟ ΑΝΑΘΕΣΗΣ	ΠΑΡΑΠΟΜΠΗ ΔΙΑΚΗΡΥΞΗΣ	ΠΑΡΑΠΟΜΠΗ ΠΡΟΣΦΟΡΑΣ ΑΝΑΔΟΧΟΥ
1.	Πλήρης συμμόρφωση με τις απαιτήσεις της παραγράφου 8.6.1.1	B.1	8.6.1.1	
2.	Πλήρης συμμόρφωση με τις απαιτήσεις της παραγράφου 8.6.1.2	B.1	8.6.1.2	
3.	Πλήρης συμμόρφωση με τις απαιτήσεις της παραγράφου 8.6.1.3	B.1	8.6.1.3	

9.4.2 Υλοποίηση Περιπτώσεων Χρήσης

A/A	ΠΡΟΔΙΑΓΡΑΦΗ	ΣΧΕΤΙΚΟ ΚΡΙΤΗΡΙΟ ΑΝΑΘΕΣΗΣ	ΠΑΡΑΠΟΜΠΗ ΔΙΑΚΗΡΥΞΗΣ	ΠΑΡΑΠΟΜΠΗ ΠΡΟΣΦΟΡΑΣ ΑΝΑΔΟΧΟΥ
1.	Πλήρης συμμόρφωση με τις απαιτήσεις της παραγράφου 8.6.2	B.2	8.6.2	

9.4.3 Υπηρεσίες εκπαίδευσης

A/A	ΠΡΟΔΙΑΓΡΑΦΗ	ΣΧΕΤΙΚΟ ΚΡΙΤΗΡΙΟ ΑΝΑΘΕΣΗΣ	ΠΑΡΑΠΟΜΠΗ ΔΙΑΚΗΡΥΞΗΣ	ΠΑΡΑΠΟΜΠΗ ΠΡΟΣΦΟΡΑΣ ΑΝΑΔΟΧΟΥ
1.	Πλήρης συμμόρφωση με τις απαιτήσεις της παραγράφου 8.6.3	B.4	8.6.3	

9.4.4 Υπηρεσίες Ελέγχου καλής λειτουργίας

A/A	ΠΡΟΔΙΑΓΡΑΦΗ	ΣΧΕΤΙΚΟ ΚΡΙΤΗΡΙΟ ΑΝΑΘΕΣΗΣ	ΠΑΡΑΠΟΜΠΗ ΔΙΑΚΗΡΥΞΗΣ	ΠΑΡΑΠΟΜΠΗ ΠΡΟΣΦΟΡΑΣ ΑΝΑΔΟΧΟΥ
1.	Πλήρης συμμόρφωση με τις απαιτήσεις της παραγράφου 8.6.4	B.2	8.6.4	

9.4.5 Υπηρεσίες Πιλοτικής λειτουργίας

A/A	ΠΡΟΔΙΑΓΡΑΦΗ	ΣΧΕΤΙΚΟ ΚΡΙΤΗΡΙΟ ΑΝΑΘΕΣΗΣ	ΠΑΡΑΠΟΜΠΗ ΔΙΑΚΗΡΥΞΗΣ	ΠΑΡΑΠΟΜΠΗ ΠΡΟΣΦΟΡΑΣ ΑΝΑΔΟΧΟΥ
1.	Πλήρης συμμόρφωση με τις απαιτήσεις της παραγράφου 8.6.5	B.2	8.6.5	

9.4.6 Υπηρεσίες Παραγωγικής λειτουργίας

A/A	ΠΡΟΔΙΑΓΡΑΦΗ	ΣΧΕΤΙΚΟ ΚΡΙΤΗΡΙΟ ΑΝΑΘΕΣΗΣ	ΠΑΡΑΠΟΜΠΗ ΔΙΑΚΗΡΥΞΗΣ	ΠΑΡΑΠΟΜΠΗ ΠΡΟΣΦΟΡΑΣ ΑΝΑΔΟΧΟΥ
1.	Πλήρης συμμόρφωση με τις απαιτήσεις της παραγράφου 8.6.6	B.2	8.6.6	

9.4.7 Υπηρεσίες Εγγύησης και συντήρησης Έργου.

A/A	ΠΡΟΔΙΑΓΡΑΦΗ	ΣΧΕΤΙΚΟ ΚΡΙΤΗΡΙΟ ΑΝΑΘΕΣΗΣ	ΠΑΡΑΠΟΜΠΗ ΔΙΑΚΗΡΥΞΗΣ	ΠΑΡΑΠΟΜΠΗ ΠΡΟΣΦΟΡΑΣ ΑΝΑΔΟΧΟΥ
2.	Πλήρης συμμόρφωση με τις απαιτήσεις της παραγράφου 8.6.7.1	B.3	8.6.7.1	
3.	Πλήρης συμμόρφωση με τις απαιτήσεις της παραγράφου 8.6.7.2	B.3	8.6.7.2	
4.	Πλήρης συμμόρφωση με τις απαιτήσεις της παραγράφου 8.6.7.3	B.3	8.6.7.3	
5.	Πλήρης συμμόρφωση με τις απαιτήσεις της παραγράφου 8.6.7.4	B.3	8.6.7.4	
6.	Πλήρης συμμόρφωση με τις απαιτήσεις της παραγράφου 8.6.7.5	B.3	8.6.7.5	

9.5 Χρονοδιάγραμμα Έργου

A/A	ΠΡΟΔΙΑΓΡΑΦΗ	ΣΧΕΤΙΚΟ ΚΡΙΤΗΡΙΟ ΑΝΑΘΕΣΗΣ	ΠΑΡΑΠΟΜΠΗ ΔΙΑΚΗΡΥΞΗΣ	ΠΑΡΑΠΟΜΠΗ ΠΡΟΣΦΟΡΑΣ ΑΝΑΔΟΧΟΥ
1.	Πλήρης συμμόρφωση με τις απαιτήσεις της παραγράφου 8.7	Γ.1	8.7	

9.6 Μεθοδολογία Υλοποίησης και Διοίκησης Έργου

9.6.1 Μεθοδολογία Υλοποίησης του Έργου

A/A	ΠΡΟΔΙΑΓΡΑΦΗ	ΣΧΕΤΙΚΟ ΚΡΙΤΗΡΙΟ ΑΝΑΘΕΣΗΣ	ΠΑΡΑΠΟΜΠΗ ΔΙΑΚΗΡΥΞΗΣ	ΠΑΡΑΠΟΜΠΗ ΠΡΟΣΦΟΡΑΣ ΑΝΑΔΟΧΟΥ
1.	Πλήρης συμμόρφωση με τις απαιτήσεις της παραγράφου 8.8.2	Γ.3	8.8.2	
2.	Πλήρης συμμόρφωση με τις απαιτήσεις της παραγράφου 8.8.3	Γ.3	8.8.3	
3.	Πλήρης συμμόρφωση με τις απαιτήσεις της παραγράφου 8.8.9		8.8.9	

9.6.2 Σχήμα Διοίκησης και Οργάνωσης του Έργου

A/A	ΠΡΟΔΙΑΓΡΑΦΗ	ΣΧΕΤΙΚΟ ΚΡΙΤΗΡΙΟ ΑΝΑΘΕΣΗΣ	ΠΑΡΑΠΟΜΠΗ ΔΙΑΚΗΡΥΞΗΣ	ΠΑΡΑΠΟΜΠΗ ΠΡΟΣΦΟΡΑΣ ΑΝΑΔΟΧΟΥ
1.	Πλήρης συμμόρφωση με τις απαιτήσεις της παραγράφου 8.8.4	Γ.2	8.8.4	
2.	Πλήρης συμμόρφωση με τις απαιτήσεις της παραγράφου 8.8.5		8.8.5	
3.	Πλήρης συμμόρφωση με τις απαιτήσεις της παραγράφου 8.8.6	Γ.2	8.8.6	

10 ΠΑΡΑΡΤΗΜΑ ΙΙΙ – ΕΕΕΣ

Από τις 2-5-2019, οι αναθέτουσες αρχές συντάσσουν το ΕΕΕΣ με τη χρήση της νέας ηλεκτρονικής υπηρεσίας [Promitheus ESPDint – e-Service to fill out the European Single Procurement Document \(ESPD\)](#) [Promitheus ESPDint – e-Service to fill out the European Single Procurement Document \(ESPD\)](#), που προσφέρει τη δυνατότητα ηλεκτρονικής σύνταξης και διαχείρισης του Ευρωπαϊκού Ενιαίου Εγγράφου Σύμβασης (ΕΕΕΣ). Η σχετική ανακοίνωση είναι διαθέσιμη στη Διαδικτυακή Πύλη του ΕΣΗΔΗΣ www.promitheus.gov.gr. Το περιεχόμενο του αρχείου, είτε ενσωματώνεται στο κείμενο της διακήρυξης, είτε, ως αρχείο PDF, ηλεκτρονικά υπογεγραμμένο, αναρτάται ξεχωριστά ως αναπόσπαστο μέρος αυτής. Το αρχείο XML αναρτάται για τη διευκόλυνση των οικονομικών φορέων προκειμένου να συντάξουν μέσω της υπηρεσίας eΕΕΕΣ τη σχετική απάντηση τους.

11 ΠΑΡΑΡΤΗΜΑ IV – Υπόδειγμα Οικονομικής Προσφοράς**1. Προμήθεια Έτοιμου Λογισμικού**

Α/Α (*)	ΠΕΡΙΓΡΑΦΗ ΕΤΟΙΜΟΥ ΛΟΓΙΣΜΙΚΟΥ	ΤΥΠΟΣ	ΠΟΣΟΤΗΤΑ	ΑΞΙΑ ΧΩΡΙΣ ΦΠΑ [€]		ΦΠΑ [€]	ΣΥΝΟΛΙΚΗ ΑΞΙΑ ΜΕ ΦΠΑ [€]
				ΤΙΜΗ ΜΟΝΑΔΑΣ	ΣΥΝΟΛΟ		
1							
2							
3							

2. Υπηρεσίες (πλην εκπαίδευσης)

Α/Α	ΠΕΡΙΓΡΑΦΗ ΕΦΑΡΜΟΓΗΣ	ΑΝΘΡΩΠΟΜΗΝΕ Σ	ΤΙΜΗ ΜΟΝΑΔΑΣ ΧΩΡΙΣ ΦΠΑ [€]	ΑΞΙΑ ΧΩΡΙΣ ΦΠΑ [€]	ΦΠΑ [€]	ΣΥΝΟΛΙΚΗ ΑΞΙΑ ΜΕ ΦΠΑ [€]
1	Υπηρεσίες Φάσης 0 (Διαχείριση Έργου)					
2	Υπηρεσίες Φάσης Α (Μελέτη Εφαρμογής.)					
3	Υπηρεσίες Φάσης Β (Εγκατάσταση Υπολογιστικών περιβαλλόντων)					
4	Υπηρεσίες Φάσης Γ – Α Μετάπτωση δεδομένων					
5	Υπηρεσίες Φάσης Γ - Δημιουργία αναφορών και έλεγχος λειτουργικότητας					
6	Υπηρεσίες Φάσης Ε (Υπηρεσίες Πιλοτικής Λειτουργίας)					
7	Υπηρεσίες Φάσης ΣΤ (Υπηρεσίες Παραγωγικής Λειτουργίας)					
	ΣΥΝΟΛΟ					

3. Υπηρεσίες Εκπαίδευσης**Εκπαίδευση προσωπικού**

Α/Α	ΠΕΡΙΓΡΑΦΗ	ΣΥΝΟΛΟ ΑΝΘΡΩΠΟΩΡΩΝ ΕΚΠΑΙΔΕΥΣΗΣ (ΕΚΠΑΙΔΕΥΤΩΝ)	ΑΞΙΑ ΧΩΡΙΣ ΦΠΑ [€]		ΦΠΑ [€]	ΣΥΝΟΛΙΚΗ ΑΞΙΑ ΜΕ ΦΠΑ [€]
			ΤΙΜΗ ΜΟΝΑΔΟΣ	ΣΥΝΟΛΟ		
1	Διαχειριστές Συστημάτων					
2	Διαχειριστές χρηστών					
3	Μηχανικοί δεδομένων					
4	Αναλυτές δεδομένων					
5	Τελικοί χρήστες					
	ΣΥΝΟΛΟ					

Επιμόρφωση – Αναγνωρισμένη Πιστοποίηση Προσωπικού στην τεχνολογική λύση *

Α/Α	ΕΙΔΟΣ ΠΙΣΤΟΠΟΙΗΣΗΣ	ΑΡΙΘΜΟΣ ΑΤΟΜΩΝ ΠΙΣΤΟΠΟΙΗΣΗΣ	ΑΞΙΑ ΧΩΡΙΣ ΦΠΑ [€]		ΦΠΑ [€]	ΣΥΝΟΛΙΚΗ ΑΞΙΑ ΜΕ ΦΠΑ [€]
			ΤΙΜΗ ΜΟΝΑΔΟΣ	ΣΥΝΟΛΟ		
1						
2						
	ΣΥΝΟΛΟ					

*Το κόστος αφορά την κάλυψη των εξόδων για α) την παρακολούθηση των σεμιναρίων και β) τα αρχικά κόστη για τις εξετάσεις πιστοποίησης. Ο Ανάδοχος δεν υποχρεούται να καλύψει επιπλέον έξοδα, σε περίπτωση που κάποια στελέχη πρέπει να επαναλάβουν την παρακολούθηση ή την εξέταση πιστοποίησης.

4. Συγκεντρωτικός Πίνακας Οικονομικής Προσφοράς Συντήρησης Ανά Έτος*

Α/Α	ΕΦΑΡΜΟΓΗ/ΕΤΟΙΜΟ ΛΟΓΙΣΜΙΚΟ	ΓΙΑ ΕΝΑ ΕΤΟΣ		
		ΑΞΙΑ ΧΩΡΙΣ ΦΠΑ [€]	ΦΠΑ [€]	Αξία με ΦΠΑ [€]
1				
2				
3				
	ΣΥΝΟΛΙΚΗ ΕΤΗΣΙΑ ΑΞΙΑ			
	ΕΤΗΣΙΟ ΠΟΣΟΣΤΟ ΣΥΝΤΗΡΗΣΗΣ			

* Έτος: μετά την **ελάχιστη** ζητούμενη Περίοδο Εγγύησης. Η Συντήρηση αφορά στα περιβάλλοντα ανάπτυξης, δοκιμών και παραγωγικής λειτουργίας.

**Το ΕΤΗΣΙΟ ΠΟΣΟΣΤΟ ΣΥΝΤΗΡΗΣΗΣ προκύπτει διαιρώντας τη συνολική ετήσια αξία συντήρησης με ΦΠΑ του παρόντος Πίνακα με την αξία του συνόλου του έργου με ΦΠΑ (ΣΥΝΟΛΟ ΕΡΓΟΥ (Α+Β)) του Πίνακα 5 με τίτλο «Συγκεντρωτικός Πίνακας Οικονομικής Προσφοράς».

* Το κόστος παραμένει σταθερό για όλη τη διάρκεια της περιόδου συντήρησης.

5. Συγκεντρωτικός Πίνακας Οικονομικής Προσφοράς

A/A	ΠΕΡΙΓΡΑΦΗ	ΣΥΝΟΛΙΚΗ ΑΞΙΑ ΧΩΡΙΣ ΦΠΑ [€]	ΦΠΑ [€]	ΣΥΝΟΛΙΚΗ ΑΞΙΑ ΜΕ ΦΠΑ [€]
1	Προμήθεια Έτοιμου Λογισμικού (Πίνακας 1)			
2	Υπηρεσίες (πλην εκπαίδευσης) (Πίνακας 2)			
	Α. ΥΠΟΣΥΝΟΛΟ ΠΡΟΜΗΘΕΙΑΣ ΕΤΟΙΜΟΥ ΛΟΓΙΣΜΙΚΟΥ ΚΑΙ ΥΠΗΡΕΣΙΩΝ ΠΛΗΝ ΕΚΠΑΙΔΕΥΣΗΣ			
3	Υπηρεσίες Εκπαίδευσης (Πίνακας 3)			
	Β. ΥΠΟΣΥΝΟΛΟ ΥΠΗΡΕΣΙΩΝ ΕΚΠΑΙΔΕΥΣΗΣ			
	ΣΥΝΟΛΟ ΕΡΓΟΥ (Α+Β)			
4	Γ. ΣΥΝΟΛΙΚΟ ΚΟΣΤΟΣ ΣΥΝΤΗΡΗΣΗΣ ΓΙΑ ΠΕΝΤΕ ΕΤΗ (ΠΙΝΑΚΑΣ 4)			
	ΣΥΝΟΛΟ ΠΡΟΦΕΡΘΕΙΣΑΣ ΤΙΜΗΣ (Α+Β+Γ)			

12 ΠΑΡΑΡΤΗΜΑ V – Υπόδειγμα Βιογραφικού Σημειώματος

ΒΙΟΓΡΑΦΙΚΟ ΣΗΜΕΙΩΜΑ

ΠΡΟΣΩΠΙΚΑ ΣΤΟΙΧΕΙΑ

Επώνυμο:	Όνομα:
Πατρώνυμο:	Μητρώνυμο:
Ημερομηνία Γέννησης: __/__/__	Τόπος Γέννησης:
Τηλέφωνο:	E-mail:
Fax:	
Διεύθυνση Κατοικίας:	

ΕΚΠΑΙΔΕΥΣΗ

Όνομα Ιδρύματος	Τίτλος Πτυχίου	Ειδικότητα	Ημερομηνία Απόκτησης Πτυχίου

ΠΙΣΤΟΠΟΙΗΣΗ

Όνομα Οργανισμού	Κατηγορία Προϊόντος Λογισμικού	Τίτλος Πιστοποίησης	Ημερομηνία Απόκτησης Πιστοποίησης

ΕΠΑΓΓΕΛΜΑΤΙΚΗ ΕΜΠΕΙΡΙΑ

Έργο (ή θέση)	Εργοδότης	Ρόλος και Καθήκοντα στο Έργο (ή Θέση)	Ειδική Αναφορά στα αντικείμενα απασχόλησης (στο Έργο)	Απασχόληση στο Έργο	
				Περίοδος (από – έως)	AM
				__/__/__ __/__/__	

13 ΠΑΡΑΡΤΗΜΑ VI – Υποδείγματα Εγγυητικών Επιστολών (Προσαρμοσμένο από την Αναθέτουσα Αρχή)

I. Εγγυητική Επιστολή Συμμετοχής

ΕΚΔΟΤΗΣ (Πλήρης επωνυμία).....

Ημερομηνία έκδοσης.....

Προς: Ανεξάρτητη Αρχή Δημοσίων Εσόδων

Γενική Διεύθυνση Οικονομικών Υπηρεσιών

Διεύθυνση Προμηθειών και Κτιριακών Υποδομών

Τμήμα Α2 – Διενέργειας Προμηθειών Συγχρηματοδοτούμενων Έργων

Λιοσίων 153 – 157, ΤΚ 10445

Εγγύηση μας υπ' αριθ. ποσού ευρώ

Με την παρούσα εγγυόμαστε, ανέκκλητα και ανεπιφύλακτα παραιτούμενοι του δικαιώματος της διαίρεσως και διζήσεως, μέχρι του ποσού των ευρώ υπέρ του

{σε περίπτωση φυσικού προσώπου}: (ονοματεπώνυμο, πατρώνυμο)....., ΑΦΜ:.....

οδός..... αριθμός..... ΤΚ.....

{Σε περίπτωση μεμονωμένης εταιρίας}: της Εταιρίας ΑΦΜ:..... οδός αριθμός ... ΤΚ}

{ή σε περίπτωση Ένωσης ή Κοινοπραξίας}: των Εταιριών

α) (πλήρη επωνυμία) ΑΦΜ..... οδός..... αριθμός..... ΤΚ.....

β) (πλήρη επωνυμία) ΑΦΜ..... οδός..... αριθμός..... ΤΚ.....

γ) (πλήρη επωνυμία) ΑΦΜ..... οδός..... αριθμός..... ΤΚ.....

μελών της Ένωσης ή Κοινοπραξίας, ατομικά για κάθε μια από αυτές και ως αλληλέγγυα και εις ολόκληρο υπόχρεων μεταξύ τους εκ της ιδιότητάς τους ως μελών της Ένωσης ή Κοινοπραξίας,}

για τη συμμετοχή του/της/τους σύμφωνα με την (αριθμό/ημερομηνία).....

Διακήρυξη..... της (Αναθέτουσας Αρχής) με καταληκτική ημερομηνία υποβολής των προσφορών....., για την ανάδειξη Αναδόχου για την ανάθεση της σύμβασης: «Προμήθεια Συστήματος Προηγμένης Επιχειρησιακής Νοημοσύνης (BI) και Ανάλυσης Δεδομένων (Data Analytics)».

Η παρούσα εγγύηση καλύπτει μόνο τις από τη συμμετοχή στην ανωτέρω απορρέουσες υποχρεώσεις του/της (υπέρ ου η εγγύηση) καθ' όλο τον χρόνο ισχύος της.

Το παραπάνω ποσό τηρείται στη διάθεσή σας και θα καταβληθεί ολικά ή μερικά χωρίς καμία από μέρους μας αντίρρηση, αμφισβήτηση ή ένσταση και χωρίς να ερευνηθεί το βάσιμο ή μη της απαίτησής σας μέσα σε πέντε(5) ημέρες από την απλή έγγραφη ειδοποίησή σας.

Η παρούσα ισχύει μέχρι και την(ο χρόνος ισχύος πρέπει να είναι μεγαλύτερος τουλάχιστον κατά τριάντα (30) ημέρες μετά τη λήξη χρόνου ισχύος της Προσφοράς)

Σε περίπτωση κατάπτωσης της εγγύησης, το ποσό της κατάπτωσης υπόκειται στο εκάστοτε ισχύον πάγιο τέλος χαρτοσήμου.

Αποδεχόμαστε να παρατείνουμε την ισχύ της εγγύησης ύστερα από έγγραφο της Υπηρεσίας σας, στο οποίο επισυνάπτεται η συναίνεση του υπέρ ου για την παράταση της προσφοράς, σύμφωνα με την παρ. 2.2.2 της παρούσας, με την προϋπόθεση ότι το σχετικό αίτημά σας θα μας υποβληθεί πριν από την ημερομηνία λήξης της.

Βεβαιώνουμε υπεύθυνα ότι το ποσό των εγγυητικών επιστολών που έχουν δοθεί, συνυπολογίζοντας και το ποσό της παρούσας, δεν υπερβαίνει το όριο των εγγυήσεων που έχουμε το δικαίωμα να εκδίδουμε.

23PROC014042575 2023-12-22

(Εξουσιοδοτημένη υπογραφή)

II. Εγγυητική Επιστολή Καλής Εκτέλεσης

ΕΚΔΟΤΗΣ (Πλήρης επωνυμία).....

Ημερομηνία έκδοσης.....

Προς: Ανεξάρτητη Αρχή Δημοσίων Εσόδων

Γενική Διεύθυνση Οικονομικών Υπηρεσιών

Διεύθυνση Προμηθειών και Κτιριακών Υποδομών

Τμήμα Α2 – Διενέργειας Προμηθειών Συγχρηματοδοτούμενων Έργων

Λιοσίων 153 – 157, ΤΚ 10445

Εγγύηση μας υπ' αριθ. ποσού ευρώ

Με την παρούσα εγγυόμαστε, ανέκκλητα και ανεπιφύλακτα παραιτούμενοι του δικαιώματος της διαιρέσεως και διζήσεως, μέχρι του ποσού των ευρώ υπέρ του

{σε περίπτωση φυσικού προσώπου}: (ονοματεπώνυμο, πατρώνυμο)....., ΑΦΜ:..... οδός..... αριθμός..... ΤΚ.....

{Σε περίπτωση μεμονωμένης εταιρίας}: της Εταιρίας ΑΦΜ:..... οδός αριθμός ... ΤΚ}

{ή σε περίπτωση Ένωσης ή Κοινοπραξίας}: των Εταιριών

α) (πλήρη επωνυμία) ΑΦΜ..... οδός..... αριθμός..... ΤΚ.....

β) (πλήρη επωνυμία) ΑΦΜ..... οδός..... αριθμός..... ΤΚ.....

γ) (πλήρη επωνυμία) ΑΦΜ..... οδός..... αριθμός..... ΤΚ.....

ατομικά και για κάθε μία από αυτές και ως αλληλέγγυα και εις ολόκληρο υπόχρεων μεταξύ τους, εκ της ιδιότητας τους ως μελών της ένωσης ή κοινοπραξίας,

για την καλή εκτέλεση της υπ αριθ..... σύμβασης «Προμήθεια Συστήματος Προηγμένης Επιχειρησιακής Νοημοσύνης (BI) και Ανάλυσης Δεδομένων (Data Analytics)», σύμφωνα με την (αριθμό/ημερομηνία)..... Διακήρυξης.

Το παραπάνω ποσό τηρείται στη διάθεσή σας και θα καταβληθεί ολικά ή μερικά χωρίς καμία από μέρους μας αντίρρηση, αμφισβήτηση ή ένσταση και χωρίς να ερευνηθεί το βάσιμο ή μη της απαίτησής σας μέσα σε πέντε(5) ημέρες από την απλή έγγραφη ειδοποίησή σας.

Η παρούσα ισχύει μέχρι και την..... (διάρκεια ισχύος σύμφωνα με την παρ.4.1.1 της παρούσας)

Σε περίπτωση κατάπτωσης της εγγύησης, το ποσό της κατάπτωσης υπόκειται στο εκάστοτε ισχύον πάγιο τέλος χαρτοσήμου.

Βεβαιώνουμε υπεύθυνα ότι το ποσό των εγγυητικών επιστολών που έχουν δοθεί, συνυπολογίζοντας και το ποσό της παρούσας, δεν υπερβαίνει το όριο των εγγυήσεων που έχουμε το δικαίωμα να εκδίδουμε.

(Εξουσιοδοτημένη Υπογραφή)

III. Εγγυητική Επιστολή Προκαταβολής

ΕΚΔΟΤΗΣ:.....

Ημερομηνία έκδοσης:.....

Προς: Ανεξάρτητη Αρχή Δημοσίων Εσόδων

Γενική Διεύθυνση Οικονομικών Υπηρεσιών

Διεύθυνση Προμηθειών και Κτιριακών Υποδομών

Τμήμα Α2 – Διενέργειας Προμηθειών Συγχρηματοδοτούμενων Έργων

Λιοσίων 153 – 157, ΤΚ 10445

Εγγύηση μας υπ' αριθ. ποσού ευρώ

Με την παρούσα εγγυόμαστε, ανέκκλητα και ανεπιφύλακτα παραιτούμενοι του δικαιώματος της διαιρέσεως και διζήσεως, μέχρι του ποσού των ευρώ υπέρ του

{σε περίπτωση φυσικού προσώπου}: (ονοματεπώνυμο, πατρώνυμο)....., ΑΦΜ:..... οδός..... αριθμός..... ΤΚ.....

{Σε περίπτωση μεμονωμένης εταιρίας}: της Εταιρίας ΑΦΜ:..... οδός αριθμός ... ΤΚ}

{ή σε περίπτωση Ένωσης ή Κοινοπραξίας}: των Εταιριών

α) (πλήρη επωνυμία) ΑΦΜ..... οδός..... αριθμός..... ΤΚ.....

β) (πλήρη επωνυμία) ΑΦΜ..... οδός..... αριθμός..... ΤΚ.....

γ) (πλήρη επωνυμία) ΑΦΜ..... οδός..... αριθμός..... ΤΚ.....

μελών της Ένωσης ή Κοινοπραξίας, ατομικά για κάθε μια από αυτές και ως αλληλέγγυα και εις ολόκληρο υπόχρεων μεταξύ τους εκ της ιδιότητάς τους ως μελών της Ένωσης ή Κοινοπραξίας.}

για τη λήψη προκαταβολής για τη χορήγηση του ...% (συμπληρώνετε το συνολικό ποσοστό της λαμβανόμενης προκαταβολής) της συμβατικής αξίας μη περιλαμβανομένου του ΦΠΑ, ευρώ (συμπληρώνετε το συνολικό ποσό της λαμβανόμενης προκαταβολής) σύμφωνα με τη σύμβαση με αριθμό..... και τη Διακήρυξή σας με αριθμό....., στο πλαίσιο του διαγωνισμού της (συμπληρώνετε την ημερομηνία διενέργειας του διαγωνισμού) για εκτέλεση του Έργου «Προμήθεια Συστήματος Προηγμένης Επιχειρησιακής Νοημοσύνης (BI) και Ανάλυσης Δεδομένων (Data Analytics)» συνολικής αξίας (συμπληρώνετε το συνολικό συμβατικό τίμημα με διευκρίνιση εάν περιλαμβάνει ή όχι τον ΦΠΑ)....., και μέχρι του ποσού των ευρώ (συμπληρώνετε το ποσό το οποίο καλύπτει η συγκεκριμένη εγγυητική επιστολή)....., πλέον τόκων επί της προκαταβολής αυτής που θα καταλογισθούν σε βάρος της Εταιρείας ή, σε περίπτωση Ένωσης ή Κοινοπραξίας, υπέρ των Εταιρειών της Ένωσης ή Κοινοπραξίας, υπέρ της οποίας εγγυόμαστε σε εφαρμογή του άρθρου 72 του Ν. 4412/2016 (ΦΕΚ Α/147/8-08-2016), στο οποίο και μόνο περιορίζεται η εγγυήσή μας.

Το παραπάνω ποσό της εγγύησης τηρείται στη διάθεσή σας, το οποίο και υποχρεούμαστε να σας καταβάλουμε ολικά ή μερικά, μέσα σε πέντε (5) ημέρες από την έγγραφη ειδοποίησή σας.

Η παρούσα ισχύει μέχρι και την (Σημείωση προς την Τράπεζα: διάρκεια ισχύος σύμφωνα με την παρ. 4.1.3 της παρούσας).

Σε περίπτωση κατάπτωσης της εγγύησης, το ποσό της κατάπτωσης υπόκειται στο εκάστοτε ισχύον πάγιο τέλος χαρτοσήμου.

Βεβαιώνουμε υπεύθυνα ότι το ποσό των εγγυητικών επιστολών που έχουν δοθεί, συνυπολογίζοντας και το ποσό της παρούσας, δεν υπερβαίνει το όριο των εγγυήσεων που έχουμε το δικαίωμα να εκδίδουμε.

23PROC014042575 2023-12-22

(Εξουσιοδοτημένη Υπογραφή)

IV. Εγγυητική Επιστολή Καλής Εκτέλεσης Συντήρησης

ΕΚΔΟΤΗΣ:.....

Ημερομηνία έκδοσης:.....

Προς: Ανεξάρτητη Αρχή Δημοσίων Εσόδων

Γενική Διεύθυνση Οικονομικών Υπηρεσιών

Διεύθυνση Προμηθειών και Κτιριακών Υποδομών

Τμήμα Α2 – Διενέργειας Προμηθειών Συγχρηματοδοτούμενων Έργων

Λιοσίων 153 – 157, ΤΚ 10445

Εγγύηση μας υπ' αριθ. ποσού ευρώ

Με την παρούσα εγγυόμαστε, ανέκκλητα και ανεπιφύλακτα παραιτούμενοι του δικαιώματος της διαιρέσεως και διζήσεως, μέχρι του ποσού των ευρώ υπέρ του

{σε περίπτωση φυσικού προσώπου}: (ονοματεπώνυμο, πατρώνυμο)....., ΑΦΜ:..... οδός..... αριθμός..... ΤΚ.....

{Σε περίπτωση μεμονωμένης εταιρίας}: της Εταιρίας ΑΦΜ:..... οδός αριθμός ... ΤΚ}

{ή σε περίπτωση Ένωσης ή Κοινοπραξίας}: των Εταιριών

α) (πλήρη επωνυμία) ΑΦΜ..... οδός..... αριθμός..... ΤΚ.....

β) (πλήρη επωνυμία) ΑΦΜ..... οδός..... αριθμός..... ΤΚ.....

γ) (πλήρη επωνυμία) ΑΦΜ..... οδός..... αριθμός..... ΤΚ.....

μελών της Ένωσης ή Κοινοπραξίας, ατομικά για κάθε μια από αυτές και ως αλληλέγγυα και εις ολόκληρο υπόχρεων μεταξύ τους εκ της ιδιότητάς τους ως μελών της Ένωσης ή Κοινοπραξίας.}

για την καλή εκτέλεση της Συντήρησης της σύμβασης με αριθμό..... και τη Διακήρυξή σας με αριθμό....., στο πλαίσιο του διαγωνισμού της (συμπληρώνετε την ημερομηνία διενέργειας του διαγωνισμού)

Το παραπάνω ποσό τηρείται στη διάθεσή σας και θα καταβληθεί ολικά ή μερικά χωρίς καμία από μέρους μας αντίρρηση, αμφισβήτηση ή ένσταση και χωρίς να ερευνηθεί το βάσιμο ή μη της απαίτησής σας μέσα σε πέντε (5) ημέρες από την απλή έγγραφη ειδοποίησή σας.

Η παρούσα ισχύει μέχρι και την..... (διάρκεια ισχύος σύμφωνα με την παρ. 4.1.1 της παρούσας)

Σε περίπτωση κατάπτωσης της εγγύησης, το ποσό της κατάπτωσης υπόκειται στο εκάστοτε ισχύον πάγιο τέλος χαρτοσήμου.

Βεβαιώνουμε υπεύθυνα ότι το ποσό των εγγυητικών επιστολών που έχουν δοθεί, συνυπολογίζοντας και το ποσό της παρούσας, δεν υπερβαίνει το όριο των εγγυήσεων που έχουμε το δικαίωμα να εκδίδουμε

(Εξουσιοδοτημένη υπογραφή)

V. ΕΓΓΥΗΤΙΚΗ ΚΑΛΗΣ ΛΕΙΤΟΥΡΓΙΑΣ ΣΥΜΒΑΣΗΣ

ΕΚΔΟΤΗΣ (Πλήρης Επωνυμία Πιστωτικού Ιδρύματος.....)

Ημερομηνία έκδοσης

Προς: Ανεξάρτητη Αρχή Δημοσίων Εσόδων
Γενική Διεύθυνση Οικονομικών Υπηρεσιών
Διεύθυνση Προμηθειών και Κτιριακών Υποδομών
Τμήμα Α2 – Διενέργειας Προμηθειών Συγχρηματοδοτούμενων Έργων
Λιοσίων 153-157, ΤΚ 10445 Εγγύησή μας υπ' αρ. ποσού ευρώ.

Έχουμε την τιμή να σας γνωρίσουμε ότι εγγυόμαστε με την παρούσα επιστολή ανέκκλητα και ανεπιφύλακτα παραιτούμενοι του δικαιώματος της διαιρέσεως και διζήσεως μέχρι του ποσού των **Ευρώ (.....€)** υπέρ του

[σε περίπτωση φυσικού προσώπου]: (ονοματεπώνυμο, πατρώνυμο)....., ΑΦΜ (διεύθυνση) ή

[σε περίπτωση νομικού προσώπου]: (πλήρη επωνυμία)....., ΑΦΜ (διεύθυνση) ή

[σε περίπτωση ένωσης ή κοινοπραξίας]: των φυσικών/νομικών προσώπων

(α) (πλήρη επωνυμία), ΑΦΜ, (διεύθυνση)

(β) (πλήρη επωνυμία), ΑΦΜ, (διεύθυνση)

(γ) (πλήρη επωνυμία), ΑΦΜ, (διεύθυνση)

ατομικά και για κάθε μια από αυτές και ως αλληλέγγυα και εις ολόκληρο υπόχρεων μεταξύ τους, εκ της ιδιότητάς τους ως μελών της ένωσης ή κοινοπραξίας, για την καλή λειτουργία των ειδών της υπ' αρ.

Σύμβασης για την «Προμήθεια Συστήματος Προηγμένης Επιχειρησιακής Νοημοσύνης (BI) και Ανάλυσης Δεδομένων (Data Analytics)», σύμφωνα με την (αριθμό/ ημερομηνία) Διακήρυξη της Ανεξάρτητης Αρχής Δημοσίων Εσόδων, με καταληκτική ημ/νία υποβολής προσφορών

Το παραπάνω ποσό τηρείται στη διάθεσή σας και θα καταβληθεί ολικά ή μερικά χωρίς καμία από μέρους μας αντίρρηση, αμφισβήτηση ή ένσταση και χωρίς να ερευνηθεί το βάσιμο ή μη της απαίτησής σας μέσα σε ημέρες από την απλή έγγραφη ειδοποίησή σας.

Η παρούσα ισχύει μέχρι και την (αν προβλέπεται ορισμένος χρόνος στα έγγραφα της σύμβασης)

ή

μέχρις ότου αυτή επιστραφεί ή μέχρις ότου λάβουμε έγγραφη δήλωσή σας ότι μπορούμε να θεωρήσουμε την Τράπεζά μας απαλλαγμένη από κάθε σχετική υποχρέωση εγγυοδοσίας μας.

Σε περίπτωση κατάπτωσης της εγγύησης, το ποσό της κατάπτωσης υπόκειται στο εκάστοτε ισχύον πάγιο τέλος χαρτοσήμου.

Βεβαιώνουμε υπεύθυνα ότι το ποσό των εγγυητικών επιστολών που έχουν δοθεί, συνυπολογίζοντας και το ποσό της παρούσας, δεν υπερβαίνει το όριο εγγυήσεων που έχουμε το δικαίωμα να εκδίδουμε.

(Εξουσιοδοτημένη υπογραφή)

14 ΠΑΡΑΡΤΗΜΑ VII – Ενημέρωση για την Προστασία Προσωπικών Δεδομένων

Η Αναθέτουσα Αρχή ενημερώνει υπό την ιδιότητά της ως υπεύθυνης επεξεργασίας το φυσικό πρόσωπο που υπογράφει την προσφορά ως Προσφέρων ή ως Νόμιμος Εκπρόσωπος Προσφέροντος, ότι το ίδιο ή και τρίτοι, κατ' εντολή και για λογαριασμό του, θα επεξεργάζονται τα ακόλουθα δεδομένα ως εξής:

I. Αντικείμενο επεξεργασίας είναι τα δεδομένα προσωπικού χαρακτήρα που περιέχονται στους φακέλους της προσφοράς και τα αποδεικτικά μέσα τα οποία υποβάλλονται στην Αναθέτουσα Αρχή, στο πλαίσιο του παρόντος Διαγωνισμού, από το φυσικό πρόσωπο το οποίο είναι το ίδιο Προσφέρων ή Νόμιμος Εκπρόσωπος Προσφέροντος.

II. Σκοπός της επεξεργασίας είναι η αξιολόγηση του Φακέλου Προσφοράς, η ανάθεση της Σύμβασης, η προάσπιση των δικαιωμάτων της Αναθέτουσας Αρχής, η εκπλήρωση των εκ του νόμου υποχρεώσεων της Αναθέτουσας Αρχής και η εν γένει ασφάλεια και προστασία των συναλλαγών. Τα δεδομένα ταυτοπροσωπίας και επικοινωνίας θα χρησιμοποιηθούν από την Αναθέτουσα Αρχή και για την ενημέρωση των Προσφερόντων σχετικά με την αξιολόγηση των προσφορών.

III. Αποδέκτες των ανωτέρω (υπό Α) δεδομένων στους οποίους κοινοποιούνται είναι:

(α) Φορείς στους οποίους η Αναθέτουσα Αρχή αναθέτει την εκτέλεση συγκεκριμένων ενεργειών για λογαριασμό της, δηλαδή οι Σύμβουλοι, τα υπηρεσιακά στελέχη, μέλη Επιτροπών Αξιολόγησης, Χειριστές του Ηλεκτρονικού Διαγωνισμού και λοιποί εν γένει προστεθέντες της, υπό τον όρο της τήρησης σε κάθε περίπτωση του απορρήτου.

(β) Το Δημόσιο, άλλοι δημόσιοι φορείς ή δικαστικές αρχές ή άλλες αρχές ή δικαιοδοτικά όργανα, στο πλαίσιο των αρμοδιοτήτων τους.

(γ) Έτεροι συμμετέχοντες στο Διαγωνισμό, στο πλαίσιο της αρχής της διαφάνειας και του δικαιώματος προδικαστικής και δικαστικής προστασίας των συμμετεχόντων στο Διαγωνισμό, σύμφωνα με το νόμο.

IV. Τα δεδομένα θα τηρούνται για χρονικό διάστημα για χρονικό διάστημα ίσο με τη διάρκεια της εκτέλεσης της σύμβασης, και μετά τη λήξη αυτής για χρονικό διάστημα πέντε ετών, για μελλοντικούς φορολογικούς-δημοσιονομικούς ή ελέγχους χρηματοδοτών ή άλλους προβλεπόμενους ελέγχους από την κείμενη νομοθεσία, εκτός εάν η νομοθεσία προβλέπει διαφορετική περίοδο διατήρησης. Σε περίπτωση εκκρεμοδικίας αναφορικά με δημόσια σύμβαση τα δεδομένα τηρούνται μέχρι το πέρας της εκκρεμοδικίας. Μετά τη λήξη των ανωτέρω περιόδων, τα προσωπικά δεδομένα θα καταστρέφονται.

V. Το φυσικό πρόσωπο που είναι είτε Προσφέρων είτε Νόμιμος Εκπρόσωπος του Προσφέροντος, μπορεί να ασκεί κάθε νόμιμο δικαίωμά του σχετικά με τα δεδομένα προσωπικού χαρακτήρα που το αφορούν, απευθυνόμενο στον υπεύθυνο προστασίας προσωπικών δεδομένων της Αναθέτουσας Αρχής.

VI. Η Αναθέτουσα Αρχή έχει υποχρέωση να λαμβάνει κάθε εύλογο μέτρο για τη διασφάλιση του απόρρητου και της ασφάλειας της επεξεργασίας των δεδομένων και της προστασίας τους από τυχαία ή αθέμιτη καταστροφή, τυχαία απώλεια, αλλοίωση, απαγορευμένη διάδοση ή πρόσβαση από οποιονδήποτε και κάθε άλλης μορφή αθέμιτη επεξεργασία.

15 ΠΑΡΑΡΤΗΜΑ VIII – Ρήτρα Εμπιστευτικότητας

A: ΣΥΜΜΟΡΦΩΣΗ ΜΕ ΤΟΝ ΚΑΝΟΝΙΣΜΟ ΕΕ/2016/679 ΚΑΙ ΤΟΝ Ν. 4624/2019 (Α 137)

Τα αντισυμβαλλόμενα μέρη αναλαμβάνουν να τηρούν τις υποχρεώσεις που απορρέουν από την εφαρμογή του Κανονισμού (ΕΕ) 2016/679 για την προστασία των φυσικών προσώπων έναντι της επεξεργασίας των δεδομένων προσωπικού χαρακτήρα και για την ελεύθερη κυκλοφορία των δεδομένων αυτών και την κατάργηση της οδηγίας 95/46/ΕΚ (Γενικός Κανονισμός Προστασίας Δεδομένων/General Data Protection Regulation – GDPR, εφεξής ΓΚΠΔ) και του Ν. 4624/2019.

Όπου στο παρόν άρθρο χρησιμοποιούνται όροι που προβλέπονται στον ΓΚΠΔ, οι εν λόγω όροι έχουν την ίδια έννοια με αυτή που έχουν στον ΓΚΠΔ. Ακολούθως τα αντισυμβαλλόμενα μέρη αναγνωρίζουν, συμφωνούν και αποδέχονται αμοιβαία τα ακόλουθα.

Ειδικότερα:

Ως προς την επεξεργασία από την Αναθέτουσα Αρχή των προσωπικών δεδομένων του Αναδόχου ως αντισυμβαλλομένου μέρους συμπεριλαμβανομένων των προσωπικών δεδομένων των προστεθέντων/συνεργατών/δανειζόντων εμπειρία/υπεργολάβων του, ισχύουν τα παρακάτω:

Ο Ανάδοχος αποδέχεται ότι η Αναθέτουσα Αρχή έχει δικαίωμα να προβαίνει, σύμφωνα με την ισχύουσα νομοθεσία και όποτε αυτό είναι απαραίτητο στο πλαίσιο της διαδικασίας ανάθεσης ή εκτέλεσης της δημόσιας σύμβασης, σε αναζήτηση-επιβεβαίωση όλων των αναγκαίων δικαιολογητικών και με απευθείας πρόσβαση σε εθνικές βάσεις δεδομένων σε οποιοδήποτε κράτος μέλος της Ένωσης, καθώς και σε κάθε αναγκαία επεξεργασία και διατήρηση των δεδομένων αυτών.

Η Αναθέτουσα Αρχή αποθηκεύει και επεξεργάζεται τα δεδομένα προσωπικού χαρακτήρα του Αναδόχου που είναι αναγκαία για την εκτέλεση της σύμβασης, την εκπλήρωση των μεταξύ τους συναλλαγών αλλά και για τη συμμόρφωσή της με νόμιμες υποχρεώσεις που απορρέουν από την εθνική και ενωσιακή νομοθεσία, σε έγχαρτο αρχείο και σε ηλεκτρονική βάση με υψηλά χαρακτηριστικά ασφαλείας με πρόσβαση αυστηρώς και μόνο σε εξουσιοδοτημένα πρόσωπα ή παρόχους υπηρεσιών στους οποίους αναθέτει την εκτέλεση συγκεκριμένων εργασιών για λογαριασμό της και οι οποίοι διενεργούν πράξεις επεξεργασίας προσωπικών δεδομένων στο πλαίσιο της εκτέλεσης των εργασιών που τους ανατέθηκαν από την Αναθέτουσα Αρχή.

Η Αναθέτουσα Αρχή θα προβεί σε συλλογή και επεξεργασία (πχ συλλογή, καταχώριση, οργάνωση, αποθήκευση, μεταβολή, διαγραφή, καταστροφή κ.λπ.), για τους ανωτέρω αναφερόμενους σκοπούς, δεδομένων προσωπικού χαρακτήρα όπως: (α) επίσημων στοιχείων ταυτοποίησης, (β) στοιχείων επικοινωνίας, (γ) δεδομένων και πληροφοριών κοινωνικοασφαλιστικών και φορολογικών απαιτήσεων, (δ) στοιχείων πληρωμής, χρηματοοικονομικών πληροφοριών και λογαριασμών, των οποίων η συλλογή και επεξεργασία είναι απαραίτητη για την επίτευξη των ως άνω σκοπών αλλά και για την αρχειοθέτηση προς το δημόσιο συμφέρον, ή στατιστικούς σκοπούς.

Τα προσωπικά δεδομένα του Αναδόχου και των συνεργατών του (συμπεριλαμβανομένων των δανειζόντων εμπειρία/υπεργολάβων) αποθηκεύονται για χρονικό διάστημα ίσο με τη διάρκεια της εκτέλεσης της σύμβασης, και μετά τη λήξη αυτής για χρονικό διάστημα πέντε ετών για μελλοντικούς φορολογικούς - δημοσιονομικούς ή ελέγχους χρηματοδοτών ή άλλους προβλεπόμενους ελέγχους από την κείμενη νομοθεσία, εκτός εάν η νομοθεσία προβλέπει διαφορετική περίοδο διατήρησης. Σε περίπτωση εκκρεμοδικίας αναφορικά με δημόσια σύμβαση τα δεδομένα τηρούνται μέχρι το πέρας της εκκρεμοδικίας.

Καθ' όλη τη διάρκεια που η Αναθέτουσα Αρχή τηρεί και επεξεργάζεται τα προσωπικά δεδομένα το υποκείμενο των δεδομένων έχει δικαίωμα ενημέρωσης, πρόσβασης, διόρθωσης, περιορισμού και διαγραφής υπό τους όρους και τις προϋποθέσεις που προβλέπονται στον Γενικό Κανονισμό για την Προστασία Δεδομένων και το ν. 4624/2019 (ΦΕΚ Α' 137).

Δεν επιτρέπεται η επεξεργασία των δεδομένων προσωπικού χαρακτήρα από την Αναθέτουσα Αρχή για σκοπό διαφορετικό από αυτόν για τον οποίο έχουν συλλεχθεί παρά μόνον υπό τους όρους της παρ. 4 του αριθ. 6 ΓΚΠΔ.

Τα στοιχεία επικοινωνίας του υπεύθυνου προστασίας δεδομένων της ΑΑΔΕ είναι τα ακόλουθα (Αυτοτελές Τμήμα Υποστήριξης Υπευθύνου Προστασίας Δεδομένων, email dpo@aaade.gr/τηλέφωνο 213-2113127-30 και 213-2113132/ταχυδρομική διεύθυνση Πανεπιστημίου 20 ΤΚ. 10672 Αθήνα).

B: ΕΜΠΙΣΤΕΥΤΙΚΟΤΗΤΑ – ΕΧΕΜΥΘΕΙΑ

1. Ο Ανάδοχος οφείλει να τηρεί απόλυτη εχεμύθεια και να χειρίζεται ως εμπιστευτικό και απόρρητο οτιδήποτε περιέρχεται σε γνώση του (λ.χ. έγγραφα ή σχέδια εγγράφων, μηνύματα ηλεκτρονικού ταχυδρομείου, τεχνικές πληροφορίες) με οποιοδήποτε τρόπο (λ.χ. γραπτώς, προφορικώς, με μήνυμα ηλεκτρονικού ταχυδρομείου κλπ.) καθ' όλη τη διαδικασία σύναψης της παρούσας σύμβασης και εκτέλεσης των υποχρεώσεών του που απορρέουν από την παρούσα σύμβαση ή επ' ευκαιρία αυτών.
2. Ο Ανάδοχος δεσμεύεται επίσης από τις διατάξεις περί φορολογικού και τελωνειακού απορρήτου και τις διατάξεις της νομοθεσίας περί προστασίας των δεδομένων προσωπικού χαρακτήρα και οφείλει αποζημίωση στην ΑΑΔΕ για οποιαδήποτε ζημία, θετική ή αποθετική, άμεση ή έμμεση προκύψει από την παράβαση της σχετικής νομοθεσίας.
3. Καθ' όλη τη διάρκεια εκτέλεσης των υποχρεώσεών του που απορρέουν από τη σύμβαση και μετά τη λήξη αυτής ή τη λύση της για οποιοδήποτε λόγο, ο Ανάδοχος υποχρεούται να λαμβάνει όλα τα απαραίτητα μέτρα για τη διασφάλιση της εμπιστευτικότητας, της ακεραιότητας και της διαθεσιμότητας των πληροφοριών και δεν επιτρέπεται να κοινολογεί έγγραφα ή πληροφορίες που λαμβάνει από την ΑΑΔΕ ή περιέρχονται σε γνώση του κατά την εκτέλεση του Έργου/παροχή των υπηρεσιών ή επ' ευκαιρία αυτής σε οποιονδήποτε τρίτο χωρίς την προηγούμενη γραπτή άδεια της ΑΑΔΕ, εκτός από τις περιπτώσεις που αυτό το επιτάσσει η κείμενη νομοθεσία. Ως «τρίτος» νοείται κάθε φυσικό ή νομικό πρόσωπο, περιλαμβανομένων – ενδεικτικά και όχι περιοριστικά - των προμηθευτών του Αναδόχου, καθώς και προσώπων του οικογενειακού, φιλικού και κοινωνικού περιβάλλοντός του. Ως τρίτοι νοούνται και το προσωπικό του Αναδόχου, εφόσον η άσκηση των καθηκόντων ή της εργασίας που τους έχει ανατεθεί δεν προϋποθέτει ή/και απαιτεί την κοινοποίηση και γνώση εκ μέρους τους των εγγράφων και πληροφοριών της ΑΑΔΕ.
4. Ο Ανάδοχος απαγορεύεται να προβαίνει σε δημόσιες δηλώσεις σχετικά με το αντικείμενο της παρούσας σύμβασης χωρίς την προηγούμενη ρητή έγγραφη συγκατάθεση της ΑΑΔΕ.
5. Ο Ανάδοχος υποχρεούται, κατά την εκτέλεση του Έργου/παροχή των υπηρεσιών αλλά και μετά τη λήξη ή τη λύση της παρούσας σύμβασης για οποιοδήποτε λόγο, να συμμορφώνεται με όλα τα τεχνικά και οργανωτικά μέτρα ασφάλειας που του θέτει η ΑΑΔΕ για την προστασία των εμπιστευτικών πληροφοριών της ΑΑΔΕ συμπεριλαμβανομένων των δεδομένων προσωπικού χαρακτήρα. Ο Ανάδοχος επίσης ενημερώνεται και ακολουθεί κάθε επιπλέον ενημέρωση ή έγγραφη οδηγία για την ασφάλεια των πληροφοριών που του δίνεται από την ΑΑΔΕ.
6. Σε κάθε περίπτωση, απαγορεύεται η χρήση ή εκμετάλλευση εμπιστευτικών πληροφοριών που περιέχονται σε κάθε είδους υλικό/εξοπλισμό που η ΑΑΔΕ θα παραδώσει στον Ανάδοχο, για σκοπούς διαφορετικούς από την εκπλήρωση των υποχρεώσεων που απορρέουν από την παρούσα σύμβαση. Επίσης απαγορεύεται κάθε εξαγωγή, αποθήκευση, εκτύπωση, αναπαραγωγή και εν γένει επεξεργασία εμπιστευτικών πληροφοριών της ΑΑΔΕ από τον Ανάδοχο, τους υπαλλήλους, συνεργάτες και υπεργολάβους αυτού, η οποία δεν είναι απαραίτητη για την εκτέλεση της σύμβασης.
7. Σε περίπτωση που ζητηθεί από την ΑΑΔΕ, δύναται να ελεγχθεί οποιοσδήποτε υπολογιστής ή φορητό αποθηκευτικό μέσο του Αναδόχου χρησιμοποιηθεί κατά την εκτέλεση των υποχρεώσεων που απορρέουν από τη σύμβαση. Κατόπιν της ολοκλήρωσης της εκτέλεσης της σύμβασης, τυχόν πληροφορίες της ΑΑΔΕ, πρέπει να διαγραφούν άμεσα από τα υπολογιστικά συστήματα και τα φορητά αποθηκευτικά μέσα του Αναδόχου κατά τρόπο οριστικό, ασφαλή και μη αναστρέψιμο και τα έγγραφα στα οποία περιέχονται σε αυτές ομοίως πρέπει να καταστραφούν με ασφάλεια σύμφωνα με τα οριζόμενα στην υπ' αριθ. 1/2005 Οδηγία της Αρχής Προστασίας Δεδομένων Προσωπικού Χαρακτήρα.
8. Εάν οποιαδήποτε στιγμή υπάρξουν ενδείξεις διαρροής ή μη εξουσιοδοτημένης πρόσβασης ή παράνομης ή τυχαίας απώλειας, φθοράς ή καταστροφής εμπιστευτικών πληροφοριών της ΑΑΔΕ, συμπεριλαμβανομένων των δεδομένων προσωπικού χαρακτήρα, ο Ανάδοχος υποχρεούται να ενημερώνει άμεσα και το αργότερο εντός 24 ωρών το Αυτοτελές Τμήμα Ασφάλειας της ΑΑΔΕ σύμφωνα με τα οριζόμενα στην υπ' αριθ. πρωτ. ΑΤΑ 1145588 ΕΞ 2020/24-12-2020 «Διαδικασία Διαχείρισης Περιστατικών Ασφάλειας».

Η υποχρέωση ενημέρωσης του Αυτοτελούς Τμήματος Ασφάλειας της ΑΑΔΕ από τον Ανάδοχο υφίσταται και όταν οι ως άνω ενδείξεις αφορούν τις εγκαταστάσεις, τα συστήματα και τους υπαλλήλους τυχόν Υπεργολάβου αυτού.

9. Εάν το περιστατικό αναφέρεται σε διαρροή ή μη εξουσιοδοτημένη πρόσβαση ή παράνομη απώλεια, φθορά ή καταστροφή δεδομένων προσωπικού χαρακτήρα ο Ανάδοχος παρέχει στην ΑΑΔΕ άμεσα κάθε αναγκαία συνδρομή για στην εκπλήρωση της υποχρέωσης γνωστοποίησης του περιστατικού στην Αρχή Προστασίας Δεδομένων Προσωπικού Χαρακτήρα κατ' άρθρο 33 ΓΚΠΔ και ανακοίνωσής του στα υποκείμενα των δεδομένων κατ' άρθρο 34 ΓΚΠΔ.

10. Σε περίπτωση που υπάρξει διαρροή πληροφοριών η οποία οφείλεται σε πράξη ή παράλειψη του Αναδόχου, η ΑΑΔΕ διατηρεί το δικαίωμα να κάνει χρήση των διατάξεων «περί πνευματικής ιδιοκτησίας» και να απαιτήσει πληρωμή για όλες τις άμεσες και έμμεσες, θετικές ή αποθετικές ζημιές, που θα έχει κατά περίπτωση υποστεί, καθώς επίσης και να κηρύξει τον Ανάδοχο έκπτωτο.

11. Οι υποχρεώσεις της εμπιστευτικότητας και εχεμύθειας αφορούν κάθε είδος και κατηγορία εμπιστευτικών πληροφοριών, συμπεριλαμβανομένων των δεδομένων προσωπικού χαρακτήρα, και δεσμεύουν τον Ανάδοχο και μετά τη ολοκλήρωση του Έργου/της παροχής υπηρεσιών ή τη λήξη ή λύση της παρούσας σύμβασης για οποιονδήποτε λόγο.

12. Ο Ανάδοχος διασφαλίζει ότι το προσωπικό του γνωρίζει, δεσμεύεται εγγράφως και τηρεί τις υποχρεώσεις εμπιστευτικότητας και εχεμύθειας που απορρέουν από την παρούσα σύμβαση, μεταφέρει αυτές τις υποχρεώσεις στους υπεργολάβους του και στους, καθ' οιονδήποτε τρόπο μετ' αυτού, συνδεόμενους για την εκτέλεση της παρούσας σύμβασης και ευθύνεται ο ίδιος για κάθε παραβίαση της εμπιστευτικότητας από το προσωπικό, τους

υπεργολάβους του και τους, καθ' οιονδήποτε τρόπο μετ' αυτού, συνδεόμενους για την εκτέλεση της παρούσας σύμβασης.

Σε περίπτωση παραβίασης των παρόντων όρων ο Ανάδοχος θα καταβάλει στην ΑΑΔΕ ποινική ρήτρα ίση με το ποσό 120.000€ για κάθε παραβίαση. Η ΑΑΔΕ διατηρεί το δικαίωμα να ζητήσει από τον Ανάδοχο την αποκατάσταση κάθε τυχόν περαιτέρω ζημίας.

16 ΠΑΡΑΡΤΗΜΑ IX – Συμφωνία Επεξεργασίας Δεδομένων Προσωπικού Χαρακτήρα

Το Παράρτημα αυτό θα επισυναφθεί ως παράρτημα στη συναφθείσα σύμβαση (εφεξής Συμφωνία)

Τα αντισυμβαλλόμενα μέρη αναλαμβάνουν να τηρούν τις υποχρεώσεις που απορρέουν από την εφαρμογή του Κανονισμού (ΕΕ) 2016/679 για την προστασία των φυσικών προσώπων έναντι της επεξεργασίας των δεδομένων προσωπικού χαρακτήρα και για την ελεύθερη κυκλοφορία των δεδομένων αυτών και την κατάργηση της οδηγίας 95/46/ΕΚ (Γενικός Κανονισμός Προστασίας Δεδομένων/General Data Protection Regulation – GDPR, εφεξής ΓΚΠΔ) και του Ν. 4624/2019.

Τα αντισυμβαλλόμενα μέρη συμφωνούν ότι η Αναθέτουσα Αρχή είναι Υπεύθυνος Επεξεργασίας κατά την έννοια της περ. 7 του αριθ. 4 ΓΚΠΔ (εφεξής Υπεύθυνος Επεξεργασίας) και ο Ανάδοχος είναι ο Εκτελών την Επεξεργασία κατά την έννοια της περ. 8 του αριθ. 4 ΓΚΠΔ (εφεξής Εκτελών την Επεξεργασία). Ακολουθώντας τα αντισυμβαλλόμενα μέρη αναγνωρίζουν, συμφωνούν και αποδέχονται αμοιβαία τα ακόλουθα.

Ειδικότερα:

1. Ορισμοί

Για τους σκοπούς της παρούσας Συμφωνίας θα ισχύουν οι ακόλουθοι ορισμοί:

Δεδομένα Προσωπικού Χαρακτήρα: κάθε πληροφορία που αφορά σε τακτοποιημένο ή ταυτοποιήσιμο φυσικό πρόσωπο, το οποίο ονομάζεται «Υποκείμενο των δεδομένων». Ταυτοποιήσιμο φυσικό πρόσωπο είναι εκείνο του οποίου η ταυτότητα μπορεί να εξακριβωθεί, άμεσα ή έμμεσα, ιδίως μέσω αναφοράς σε αναγνωριστικό στοιχείο ταυτότητας, όπως όνομα, σε αριθμό ταυτότητας, σε δεδομένα θέσης, σε επιγραμμικό αναγνωριστικό ταυτότητας ή σε έναν ή περισσότερους παράγοντες που προσιδιάζουν στη σωματική, φυσιολογική, γενετική, ψυχολογική, οικονομική, πολιτιστική ή κοινωνική ταυτότητα του εν λόγω φυσικού προσώπου (άρθρο 4 στοιχ. 1 ΓΚΠΔ).

Επεξεργασία: κάθε πράξη ή σειρά πράξεων που πραγματοποιείται με ή χωρίς τη χρήση αυτοματοποιημένων μέσων σε δεδομένα προσωπικού χαρακτήρα ή σύνολα δεδομένων προσωπικού χαρακτήρα όπως είναι η συλλογή, η καταχώρηση, η οργάνωση, η διάρθρωση, η αποθήκευση, η προσαρμογή ή η μεταβολή, η ανάκτηση, η αναζήτηση πληροφοριών, η χρήση, η κοινολόγηση με διαβίβαση, η διάδοση ή κάθε άλλη μορφή διάθεσης, η συσχέτιση ή ο συνδυασμός, ο περιορισμός, η διαγραφή ή η καταστροφή (άρθρο 4 στοιχ. 2 ΓΚΠΔ).

Υπεύθυνος Επεξεργασίας: οποιοσδήποτε (φυσικό ή νομικό πρόσωπο, δημόσια Αρχή, υπηρεσία ή άλλος φορέας) που, μόνος ή από κοινού με άλλον, καθορίζει τους σκοπούς και τον τρόπο της επεξεργασίας δεδομένων προσωπικού χαρακτήρα (άρθρο 4 στοιχ. 7 ΓΚΠΔ). Εν προκειμένω υπεύθυνος επεξεργασίας είναι η Ανεξάρτητη Αρχή Δημοσίων Εσόδων.

Εκτελών την Επεξεργασία: το φυσικό ή νομικό πρόσωπο, που επεξεργάζεται δεδομένα προσωπικού χαρακτήρα για λογαριασμό του υπευθύνου της επεξεργασίας. Εν προκειμένω εκτελών την επεξεργασία είναι ο Ανάδοχος.

Υποεκτελών την Επεξεργασία ή Υπεργολάβος Επεξεργασίας: το φυσικό ή νομικό πρόσωπο που είναι αντισυμβαλλόμενος - συνεργάτης του Εκτελούντος την Επεξεργασία, ο οποίος αναλαμβάνει την εκτέλεση συγκεκριμένων δραστηριοτήτων Επεξεργασίας για λογαριασμό του Υπεύθυνου Επεξεργασίας κατ' εντολή του Εκτελούντος την Επεξεργασία.

Περιστατικό Παραβίασης Δεδομένων Προσωπικού Χαρακτήρα: Η παραβίαση της ασφάλειας που οδηγεί σε τυχαία ή παράνομη καταστροφή, απώλεια, μεταβολή, άνευ άδειας κοινολόγηση ή πρόσβαση δεδομένων προσωπικού χαρακτήρα που διαβιβάστηκαν, αποθηκεύτηκαν ή υποβλήθηκαν κατ' άλλο τρόπο σε επεξεργασία (άρθρο 4 στοιχ. 12 ΓΚΠΔ).

Κύρια Σύμβαση: Η σύμβαση Έργου ή παροχής υπηρεσιών ή προμήθειας αγαθών μεταξύ Ανεξάρτητης Αρχής Δημοσίων Εσόδων και του Αναδόχου, στην οποία αναφέρεται η παρούσα Συμφωνία αποτελώντας αναπόσπαστο μέρος αυτής.

2. Επεξεργασία Δεδομένων Προσωπικού Χαρακτήρα από τον Εκτελούντα την Επεξεργασία

Η παρούσα Σύμβαση διέπει την επεξεργασία δεδομένων προσωπικού χαρακτήρα εκ μέρους του Εκτελούντος την Επεξεργασία επ' ονόματι και για λογαριασμό του Υπεύθυνου Επεξεργασίας, σύμφωνα με τις οδηγίες του Υπεύθυνου Επεξεργασίας, στο πλαίσιο της Κύριας Σύμβασης, που καταρτίστηκε από τα Συμβαλλόμενα Μέρη. Ειδικότερα:

2.1 Ο Εκτελών την Επεξεργασία επεξεργάζεται για λογαριασμό του Υπευθύνου Επεξεργασίας τα εξής προσωπικά δεδομένα:

Κατηγορίες Υποκειμένων	Κατηγορίες Δεδομένων Προσωπικού Χαρακτήρα που συλλέγονται
Υπάλληλοι ΑΑΔΕ (Ενεργοί και μη)/Υποψήφιοι Υπάλληλοι ΑΑΔΕ	<p><u>Δημογραφικά στοιχεία και στοιχεία Ταυτότητας</u></p> <ul style="list-style-type: none"> ○ Φύλο, Ονοματεπώνυμο, Πατρώνυμο, Μητρώνυμο, ημερομηνία και τόπος γέννησης, Διεύθυνση κατοικίας, Ημερομηνία Γέννησης, Στοιχεία ΑΔΤ/διαβατηρίου, Στοιχεία άδειας οδήγησης <p><u>Φορολογικά στοιχεία και στοιχεία Ασφάλισης</u></p> <ul style="list-style-type: none"> ○ Αριθμός Φορολογικού Μητρώου, Αριθμός Μητρώου Κοινωνικής Ασφάλισης, Αριθμός Μητρώου Ασφαλισμένου (ΑΜΑ) <p><u>Στοιχεία επικοινωνίας</u></p> <ul style="list-style-type: none"> ○ Διεύθυνση Ηλεκτρονικού ταχυδρομείου, Διεύθυνση και αριθμός τηλεφώνου κατοικίας, Αριθμός κινητού τηλεφώνου <p><u>Δεδομένα υγείας</u></p> <ul style="list-style-type: none"> ○ Ιατρικές βεβαιώσεις, Ιατρικές γνωματεύσεις, (όπως βεβαίωση ψυχιατρικής και σωματικής ικανότητας για εργασία πριν την πρόσληψη), Στοιχεία αιμοδοσίας, Δηλώσεις Covid, ασθένειες - αναρρωτικές άδειες, δεδομένα ΚΕΠΑ ή Ανώτατης Υγειονομικής Επιτροπής <p><u>Οικονομικά και περιουσιακά στοιχεία</u></p> <ul style="list-style-type: none"> ○ Δηλώσεις περιουσιακής κατάστασης, ΠΟΘΕΝ ΕΣΧΕΣ, Τραπεζικοί λογαριασμοί, εκκαθαριστικά εφορίας, μετοχές, συμμετοχή σε εταιρίες - επιχειρηματικές σχέσεις, σχέσεις εκπροσώπησης, άσκηση ιδιωτικού έργου <p><u>Στοιχεία οικογενειακής κατάστασης</u></p> <ul style="list-style-type: none"> ○ Οικογενειακές σχέσεις, Στοιχεία συζύγου, τέκνων, Πιστοποιητικά και βεβαιώσεις οικογενειακής κατάστασης, σχολεία και σχολές φοίτησης παιδιών ○ Προσωπικά Οικογενειακά Δεδομένα (Μεταβολές οικογενειακής κατάστασης, γεννήσεις, θάνατοι μελών οικογενείας κι ανιόντων) <p><u>Επαγγελματικά στοιχεία</u></p> <ul style="list-style-type: none"> ○ Αντίγραφα πτυχίων και βιογραφικά σημειώματα ○ Βεβαιώσεις παρακολούθησης σεμιναρίων ○ Στοιχεία επαγγελματικής δραστηριότητας

Κατηγορίες Υποκειμένων	Κατηγορίες Δεδομένων Προσωπικού Χαρακτήρα που συλλέγονται
	<ul style="list-style-type: none"> ○ Αποδεικτικά εργασιακής εμπειρίας ○ Αποσπάσματα ποινικού μητρώου υπαλλήλων ○ Στοιχεία σχετικά με την εκπλήρωση στρατιωτικών υποχρεώσεων ○ Δεδομένα χρονικής προσέλευσης/αποχώρησης από την υπηρεσία ○ Δεδομένα αδειών <p><u>Στοιχεία υπηρεσιακής κατάστασης</u></p> <ul style="list-style-type: none"> ○ διορισμός, προϋπηρεσία στο δημόσιο, κλάδος/κατηγορία, βαθμός, μισθολογικό κλιμάκιο ○ υπηρεσιακές μεταβολές, (μετατάξεις, αποσπάσεις, μεταθέσεις, παραίτηση) ○ κατάληψη θέσης ευθύνης ○ δεδομένα αξιολόγησης ○ συμμετοχή σε ομάδες εργασίας και συλλογικά όργανα <p><u>Δεδομένα από τη χρήση Ηλεκτρονικών υπηρεσιών</u></p> <ul style="list-style-type: none"> ○ Cookies, διευθύνσεις πρωτοκόλλου Internet (IP), στοιχεία ηλεκτρονικής ταυτοποίησης <p><u>Δεδομένα εικόνας και ήχου</u></p> <ul style="list-style-type: none"> ○ Δεδομένα εικόνας από συστήματα βιντεοεπιτήρησης των χώρων στους οποίους στεγάζονται οι υπηρεσίες της με σκοπό την προστασία των προσώπων και των αγαθών των υπηρεσιών της ○ Δεδομένα ήχου και εικόνας κατά την παροχή υπηρεσιών εξ αποστάσεως (βιντεοκλήση) για λόγους ταυτοποίησης και απόδειξης της συναλλαγής. <p>Στοιχεία που αναφέρονται στη διερεύνηση και δίωξη ποινικών αδικημάτων και πειθαρχικών παραπτωμάτων, στην επιβολή και εκτέλεση ποινών και πειθαρχικών κυρώσεων καθώς και στη λήψη διοικητικών μέτρων (αναστολή άσκησης καθηκόντων και θέση σε αργία).</p>
Έλληνες πολίτες	<p><u>Δημογραφικά στοιχεία και στοιχεία ταυτότητας</u></p> <ul style="list-style-type: none"> ○ Φύλο, Ονοματεπώνυμο, Πατρώνυμο, Μητρώνυμο, Διεύθυνση κατοικίας, Ημερομηνία Γέννησης, Στοιχεία ΑΔΤ/διαβατηρίου, <p><u>Φορολογικά στοιχεία και στοιχεία Ασφάλισης</u></p> <ul style="list-style-type: none"> ○ Αριθμός Φορολογικού Μητρώου, Αριθμός Μητρώου Κοινωνικής Ασφάλισης, Αριθμός Μητρώου Ασφαλισμένου (ΑΜΑ), ΚΑΔ για επιτηδευματίες, ημερομηνίες έναρξης διακοπής επανέναρξης δραστηριότητας, πιθανά υποκαταστήματα, βιβλία και τόπος τήρησής τους κλπ. <p><u>Στοιχεία επικοινωνίας</u></p>

Κατηγορίες Υποκειμένων	Κατηγορίες Δεδομένων Προσωπικού Χαρακτήρα που συλλέγονται
	<ul style="list-style-type: none"> ○ Διεύθυνση Ηλεκτρονικού ταχυδρομείου, Διεύθυνση και αριθμός τηλεφώνου κατοικίας, Αριθμός κινητού τηλεφώνου <p><u>Δεδομένα υγείας</u></p> <ul style="list-style-type: none"> ○ Πρόστιμα Covid ○ Δεδομένα ΚΕΠΑ ή Ανώτατης Υγειονομικής Επιτροπής που αφορούν το φορολογούμενο και τους συνδεδεμένους με αυτόν οικογενειακή σχέση. <p><u>Δεδομένα εκπροσώπησης/νομιμοποίησης</u></p> <ul style="list-style-type: none"> ○ Εξουσιοδοτήσεις ○ Πληρεξούσια <p><u>Οικονομικά και περιουσιακά</u></p> <ul style="list-style-type: none"> ○ Ε1, Ε2 ,Ε3, Ε9, ΕΝΦΙΑ, Τραπεζικοί λογαριασμοί, Συμμετοχή σε εταιρείες - επιχειρηματικές σχέσεις, σχέσεις εκπροσώπησης, Δηλώσεις ΦΕ, ΦΠΑ, VIES, οφειλές, πληρωμές, επιστροφές, ακίνητα,, οχήματα, σκάφη, αεροσκάφη, πισίνες, μηχανήματα έργου, τέλη κι ειδικό φόρο, επιδόματα, παράβολα, βιβλία-στοιχεία, δηλώσεις επιστρεπτέας προκαταβολής, ΦΜΥ και γενικά ότι αφορά έμμεση ή άμεση φορολογία και κάθε είδους δηλώσεις προς ΑΑΔΕ ΜΕ ΙΣΤΟΡΙΚΟΤΗΤΑ, ΑΦΕΚ ή επαναβεβαιώσεις φόρων ή/και προστίμων που σχετίζονται με πράξεις φορολογικού/τελωνειακού περιεχομένου, εντολές ελέγχου, φορολογικά και τελωνειακά πρόστιμα, κατασχέσεις/πλειστηριασμοί ακίνητης περιουσίας, κατασχέσεις εις χείρας τρίτων <p><u>Στοιχεία οικογενειακής κατάστασης</u></p> <ul style="list-style-type: none"> ○ Οικογενειακές σχέσεις, Στοιχεία συζύγου, τέκνων, Πιστοποιητικά και βεβαιώσεις οικογενειακής κατάστασης, ○ Προσωπικά Οικογενειακά Δεδομένα (Μεταβολές οικογενειακής κατάστασης, γεννήσεις, θάνατοι μελών οικογενείας κι ανιόντων) <p><u>Δεδομένα Επαγγελματικής Δραστηριότητας</u></p> <ul style="list-style-type: none"> ○ Έναρξη, διακοπή και δραστηριότητες ατομικής επιχείρησης, έσοδα, δαπάνες <p><u>Δεδομένα από τη χρήση Ηλεκτρονικών υπηρεσιών</u></p> <ul style="list-style-type: none"> ○ cookies, διευθύνσεις πρωτοκόλλου Internet (IP), στοιχεία ηλεκτρονικής ταυτοποίησης <p><u>Δεδομένα εικόνας και ήχου</u></p> <ul style="list-style-type: none"> ○ Δεδομένα εικόνας από συστήματα βιντεοεπιτήρησης των χώρων στους οποίους

Κατηγορίες Υποκειμένων	Κατηγορίες Δεδομένων Προσωπικού Χαρακτήρα που συλλέγονται
	<p>στεγάζονται οι υπηρεσίες της με σκοπό την προστασία των προσώπων και των αγαθών των υπηρεσιών της</p> <ul style="list-style-type: none"> ○ Δεδομένα ήχου και εικόνας κατά την παροχή υπηρεσιών εξ αποστάσεως (βιντεοκλήση) για λόγους ταυτοποίησης και απόδειξης της συναλλαγής <p><u>Δικαστικά στοιχεία</u></p> <ul style="list-style-type: none"> ○ Προσφυγές, ανακοπές, εφέσεις, δικαστικές αποφάσεις <p><u>Δεδομένα που αφορούν σε ποινικές καταδίκες και αδικήματα</u></p> <ul style="list-style-type: none"> ○ Συγκέντρωση στοιχείων για την πορεία μηνυτήριων αναφορών για εγκλήματα φοροδιαφυγής και λαθρεμπορίου που έχουν υποβληθεί από υπηρεσίες της ΑΑΔΕ
<p>Προμηθευτές – Ανάδοχοι – ΦΠ (και υπάλληλοι/συνεργάτες αυτών)</p>	<p><u>Δημογραφικά στοιχεία και στοιχεία ταυτότητας</u></p> <ul style="list-style-type: none"> ○ Φύλο, Ονοματεπώνυμο, Πατρώνυμο, Μητρώνυμο, Διεύθυνση επαγγελματικής εγκατάστασης, Ημερομηνία Γέννησης, Στοιχεία ΑΔΤ για ΦΠ επιχειρηματικές σχέσεις ΝΠ με ΦΠ, ΚΑΔ. <p><u>Φορολογικά στοιχεία και στοιχεία ασφάλισης</u></p> <ul style="list-style-type: none"> ○ Αριθμός Φορολογικού Μητρώου, Αριθμός Μητρώου Κοινωνικής Ασφάλισης, Αριθμός Μητρώου Ασφαλισμένου (ΑΜΑ), ΚΑΔ για επιτηδευματίες ημερομηνίες έναρξης διακοπής επανέναρξης δραστηριότητας, πιθανά υποκαταστήματα, επιχειρηματικές σχέσεις ΦΠ και ΝΠ, βιβλία και τόπος τήρησής τους κλπ. ΜΕ ΙΣΤΟΡΙΚΟΤΗΤΑ <p><u>Στοιχεία επικοινωνίας</u></p> <ul style="list-style-type: none"> ○ Διεύθυνση Ηλεκτρονικού ταχυδρομείου, Διεύθυνση και αριθμός τηλεφώνου επαγγελματικής εγκατάστασης, Αριθμός κινητού τηλεφώνου <p><u>Δεδομένα εκπροσώπησης/νομιμοποίησης</u></p> <ul style="list-style-type: none"> ○ Εξουσιοδοτήσεις ○ Πληρεξούσια <p><u>Επαγγελματικά στοιχεία</u></p> <ul style="list-style-type: none"> ○ Αποσπάσματα ποινικού Μητρώου μελών διοικητικού ή/και εποπτικού οργάνου, Διευθύνοντας Συμβούλου, διαχειριστών, νόμιμων εκπροσώπων ○ Πιστοποιητικά περί μη υπαγωγής σε οποιαδήποτε πτωχευτική ή/και προπτωχευτική διαδικασία. ○ Πιστοποιητικά Φορολογικής και Ασφαλιστικής ενημερότητας. ○ Αντίγραφα πτυχίων και βιογραφικά σημειώματα

Κατηγορίες Υποκειμένων	Κατηγορίες Δεδομένων Προσωπικού Χαρακτήρα που συλλέγονται
	<ul style="list-style-type: none"> ○ Στοιχεία επαγγελματικής δραστηριότητας ○ Αποδεικτικά εργασιακής εμπειρίας <p><u>Δεδομένα εικόνας και ήχου</u></p> <ul style="list-style-type: none"> ○ Δεδομένα εικόνας από συστήματα βιντεοεπιτήρησης των χώρων στους οποίους στεγάζονται οι υπηρεσίες της με σκοπό την προστασία των προσώπων και των αγαθών των υπηρεσιών της <p><u>Δεδομένα από τη χρήση Ηλεκτρονικών υπηρεσιών</u></p> <ul style="list-style-type: none"> ○ cookies, διευθύνσεις πρωτοκόλλου Internet (IP), στοιχεία ηλεκτρονικής ταυτοποίησης
Άλλες περιπτώσεις φυσικών προσώπων	<p><u>Δεδομένα άλλων φυσικών προσώπων</u></p> <ul style="list-style-type: none"> ○ Επισκέπτες υποδομών της Ανεξάρτητης Αρχής Δημοσίων Εσόδων ○ Συνεργάτες της Ανεξάρτητης Αρχής Δημοσίων Εσόδων ○ Μη Έλληνες πολίτες που προσέρχονται στις ΔΟΥ για απόδοση ΑΦΜ, έναρξη ή διακοπή επιτηδεύματος, επιστροφή ΦΠΑ, απλές πληροφορίες ○ Έλληνες ομογενείς ○ Φυσικά Πρόσωπα που έρχονται να εργαστούν στην Ελλάδα <p><u>Δημογραφικά στοιχεία και στοιχεία ταυτότητας</u></p> <ul style="list-style-type: none"> ○ Φύλο, Ονοματεπώνυμο, Πατρώνυμο, Μητρώνυμο, Διεύθυνση κατοικίας, Ημερομηνία Γέννησης, Στοιχεία ΑΔΤ ή διαβατηρίου, στοιχεία άδειας οδήγησης, άδεια παραμονής/εργασίας κλπ. <p><u>Φορολογικά στοιχεία και στοιχεία Ασφάλισης</u></p> <ul style="list-style-type: none"> ○ Αριθμός Φορολογικού Μητρώου, Αριθμός Μητρώου Κοινωνικής Ασφάλισης, Αριθμός Μητρώου Ασφαλισμένου (ΑΜΑ) <p><u>Στοιχεία επικοινωνίας</u></p> <ul style="list-style-type: none"> ○ Διεύθυνση Ηλεκτρονικού ταχυδρομείου, Δ/ση και αριθμός τηλεφώνου επαγγελματικής εγκατάστασης, Αριθμός κινητού τηλεφώνου

2.1 Ο Εκτελών την Επεξεργασία προβαίνει για λογαριασμό του Υπευθύνου Επεξεργασίας στις εξής επεξεργασίες δεδομένων προσωπικού χαρακτήρα και για τους εξής σκοπούς:

- Για κάθε είδους σχετική Μελέτη καθώς και την ανάπτυξη, έλεγχο, εγκατάσταση, λειτουργία, εκμετάλλευση, διαχείριση και συντήρηση Συστημάτων Πληροφορικής και Επικοινωνιών
- Για τη Διασφάλιση της διαλειτουργικότητας των Συστημάτων Πληροφορικής και Επικοινωνιών με άλλους φορείς του δημοσίου τομέα.

- Για τη διενέργεια διασταυρώσεων και στατιστικών αναφορών
- Μετάπτωση δεδομένων
- Για την Ηλεκτρονική εξυπηρέτηση των πολιτών στις συναλλαγές τους.
- Για τη Διαχείριση συμβάσεων και διενέργεια διαγωνισμών (προσυμβατικά στάδια)

Διάρκεια της επεξεργασίας/ιών

Η επεξεργασία των δεδομένων, γίνεται Καθ' όλη τη διάρκεια των φάσεων της Μελέτης, Ανάπτυξης, Λειτουργίας, Εκμετάλλευσης, Διαχείρισης και Συντήρησης του Συστήματος Πληροφορικής και Επικοινωνιών.

2.2 Ο Εκτελών την Επεξεργασία επεξεργάζεται τα δεδομένα προσωπικού χαρακτήρα μόνο βάσει καταγεγραμμένων εντολών του Υπεύθυνου Επεξεργασίας και σύμφωνα με τους όρους της Κύριας Σύμβασης, εκτός αν υποχρεούται προς τούτο βάσει της ευρωπαϊκής ή εθνικής νομοθεσίας. Στην περίπτωση αυτή, ο Εκτελών την Επεξεργασία ενημερώνει τον Υπεύθυνο Επεξεργασίας πριν προχωρήσει στην επεξεργασία, εκτός αν η ενημέρωσή του απαγορεύεται από τη νομοθεσία για σοβαρούς λόγους δημοσίου συμφέροντος.

2.3 Ο Υπεύθυνος Επεξεργασίας μπορεί να δίνει εντολές στον Εκτελούντα την Επεξεργασία για την επεξεργασία των προσωπικών δεδομένων που πραγματοποιείται για λογαριασμό του καθ' όλη τη διάρκεια της Κύριας Σύμβασης. Η επεξεργασία των δεδομένων προσωπικού χαρακτήρα από τον Εκτελούντα την Επεξεργασία για άλλους σκοπούς ακόμα και παρεμφερείς είτε του ίδιου είτε τρίτων αποκλείεται.

2.4 Εάν ο εκτελών την επεξεργασία υπερβεί τις εντολές που έχει λάβει από τον Υπεύθυνο Επεξεργασίας και προσδιορίσει ο ίδιος τον σκοπό και τον τρόπο επεξεργασίας των δεδομένων προσωπικού χαρακτήρα ή τα υποβάλλει σε επεξεργασία για διαφορετικούς από τους ορισθέντες σκοπούς, καθίσταται ο ίδιος υπεύθυνος επεξεργασίας. Ως εκ τούτου υπέχει υποχρεώσεις και ευθύνη έναντι των υποκειμένων των δεδομένων και των εποπτικών αρχών, ανεξαρτήτως της ευθύνης που έχει έναντι του Υπεύθυνου Επεξεργασίας.

2.5 Η επεξεργασία των δεδομένων από τον Εκτελούντα την Επεξεργασία πραγματοποιείται αποκλειστικά στο έδαφος της Ελλάδας ή άλλου κράτους μέλους της Ευρωπαϊκής Ένωσης. Οποιαδήποτε επεξεργασία ή μεταφορά τους σε άλλη χώρα («τρίτη χώρα») απαιτεί τη προηγούμενη συγκατάθεση του Υπεύθυνου Επεξεργασίας και μπορεί να πραγματοποιηθεί μόνο αν πληρούνται οι ειδικοί όροι για τις διαβιβάσεις δεδομένων σε τρίτες χώρες που προβλέπονται στο κεφάλαιο V του ΓΚΠΔ.

3. Επεξεργασία Δεδομένων Προσωπικού Χαρακτήρα από Υπαλλήλους του Εκτελούντος την Επεξεργασία

Πρόσβαση στα δεδομένα προσωπικού χαρακτήρα, τα οποία επεξεργάζεται ο Εκτελών την Επεξεργασία κατ' εντολή του Υπεύθυνου Επεξεργασίας στο πλαίσιο εκπλήρωσης των υποχρεώσεών του που απορρέουν από την Κύρια Σύμβαση, έχουν μόνο τα μέλη του προσωπικού του Εκτελούντος την Επεξεργασία που είναι απαραίτητο να έχουν πρόσβαση σε αυτά και να τα επεξεργάζονται για να καταστεί δυνατή η εκτέλεση των υποχρεώσεών του Εκτελούντος την Επεξεργασία που απορρέουν από την Κύρια Σύμβαση.

4. Υποχρεώσεις Εκτελούντος την Επεξεργασία

4.1 Λαμβάνοντας υπόψη τη φύση της επεξεργασίας ο Εκτελών την Επεξεργασία επικουρεί τον Υπεύθυνο Επεξεργασίας με τα κατάλληλα τεχνικά και οργανωτικά μέτρα για την εκπλήρωση της υποχρέωσης του Υπευθύνου Επεξεργασίας να απαντά στα αιτήματα των υποκειμένων των δεδομένων για άσκηση των δικαιωμάτων τους που απορρέουν από τα άρθρα 12 έως 22 του Γενικού Κανονισμού για την Επεξεργασία Δεδομένων (εφεξής ΓΚΠΔ). Περαιτέρω ο Εκτελών την Επεξεργασία ενημερώνει αμέσως τον Υπεύθυνο Επεξεργασίας για κάθε αίτημα που τυχόν λάβει από υποκείμενο των δεδομένων και δεν απαντά ο ίδιος εκτός αν λάβει σχετική εξουσιοδότηση από τον Υπεύθυνο Επεξεργασίας.

4.2 Ο Εκτελών την Επεξεργασία λαμβάνει όλα τα κατάλληλα τεχνικά και οργανωτικά μέτρα ασφάλειας, ώστε η επεξεργασία να πληροί τις απαιτήσεις του ΓΚΠΔ και να διασφαλίζεται η ασφάλεια (εμπιστευτικότητα ακεραιότητα, διαθεσιμότητα) των δεδομένων προσωπικού χαρακτήρα που επεξεργάζεται για λογαριασμό του Υπεύθυνου Επεξεργασίας λαμβάνοντας υπόψη τις τελευταίες εξελίξεις, το κόστος εφαρμογής και τη φύση, το πεδίο εφαρμογής, το πλαίσιο και τους σκοπούς της επεξεργασίας, καθώς και τους κινδύνους

διαφορετικής πιθανότητας επέλευσης και σοβαρότητας για τα δικαιώματα και τις ελευθερίες των φυσικών προσώπων.

4.3 Ο Εκτελών την Επεξεργασία βοηθά τον Υπεύθυνο Επεξεργασίας στη διασφάλιση της συμμόρφωσης προς τις παρακάτω υποχρεώσεις, λαμβανομένων υπόψη της φύσης της επεξεργασίας δεδομένων και των πληροφοριών που διαθέτει ο Εκτελών την Επεξεργασία. Ειδικότερα τον βοηθά σχετικά με την εκπλήρωση:

1. της υποχρέωσης να διενεργεί εκτίμηση του αντικτύπου των σχεδιαζόμενων πράξεων επεξεργασίας στην προστασία των δεδομένων προσωπικού χαρακτήρα (εκτίμηση αντικτύπου σχετικά με την προστασία δεδομένων), όταν ένα είδος επεξεργασίας ενδέχεται να επιφέρει υψηλό κίνδυνο για τα δικαιώματα και τις ελευθερίες των φυσικών προσώπων·

2. της υποχρέωσης να ζητεί τη γνώμη της/των αρμόδιας/-ων εποπτικής/-ών αρχής/-ών πριν από την επεξεργασία, όταν μια εκτίμηση αντικτύπου σχετικά με την προστασία δεδομένων υποδεικνύει ότι η επεξεργασία θα προκαλούσε υψηλό κίνδυνο ελλείψει μέτρων μετριασμού του κινδύνου από τον Υπεύθυνο Επεξεργασίας·

3. της υποχρέωσης να διασφαλίζει ότι τα δεδομένα προσωπικού χαρακτήρα είναι ακριβή και επικαιροποιημένα, ενημερώνοντας χωρίς καθυστέρηση τον υπεύθυνο επεξεργασίας σε περίπτωση που ο Εκτελών την Επεξεργασία αντιληφθεί ότι τα δεδομένα προσωπικού χαρακτήρα που επεξεργάζεται είναι ανακριβή ή παρωχημένα·

4. των υποχρεώσεων που προβλέπονται στο άρθρο 32 του ΓΚΠΔ σχετικά με τη λήψη των κατάλληλων τεχνικών και οργανωτικών μέτρων προκειμένου να διασφαλίζεται το κατάλληλο επίπεδο ασφάλειας της επεξεργασίας.

4.4 Σε περίπτωση διενέργειας ελέγχου από την Αρχή Προστασίας Δεδομένων Προσωπικού Χαρακτήρα ή άλλης αρχής ή δικαστηρίου, ο Εκτελών την Επεξεργασία υποχρεούται να συνεργάζεται με τον Υπεύθυνο Επεξεργασίας θέτοντας στη διάθεσή του κάθε έγγραφο και πληροφορία που είναι απαραίτητη για την απόδειξη της συμμόρφωσης του Υπεύθυνου Επεξεργασίας με τις υποχρεώσεις του που απορρέουν από τη νομοθεσία περί προστασίας των δεδομένων προσωπικού χαρακτήρα. Ο Εκτελών την Επεξεργασία υποχρεούται να ειδοποιήσει αμέσως τον Υπεύθυνο Επεξεργασίας για το αποτέλεσμα του ελέγχου από τις εποπτικές αρχές προστασίας των δεδομένων προσωπικού χαρακτήρα στο βαθμό που αυτός συνδέεται με επεξεργασία δεδομένων προσωπικού χαρακτήρα για λογαριασμό του Υπεύθυνου Επεξεργασίας.

4.5 Σε περίπτωση λήξης της Κύριας Σύμβασης ή λύσης αυτής για οποιοδήποτε λόγο ο Εκτελών την Επεξεργασία διαγράφει όλα τα δεδομένα προσωπικού χαρακτήρα και καταστρέφει όλα τα τυχόν υφιστάμενα αντίγραφά τους (σε έγχαρτη ή ηλεκτρονική μορφή), εκτός εάν ο Υπεύθυνος Επεξεργασίας του ζητήσει, πριν τη λήξη της σύμβασης, να του τα επιστρέψει ή το δικαίωμα της Ένωσης ή το εθνικό δικαίωμα απαιτεί την τήρηση των δεδομένων προσωπικού χαρακτήρα. Η διαγραφή/καταστροφή πρέπει να γίνεται κατά τρόπο οριστικό, ασφαλή και μη αναστρέψιμο και ο Εκτελών την Επεξεργασία υποχρεούται να λάβει όλα τα κατάλληλα οργανωτικά και τεχνικά μέτρα, ώστε να μην είναι πλέον δυνατή η ανάκτηση ή καθ' οιονδήποτε τρόπο αθέμιτη πρόσβαση σε στα δεδομένα προσωπικού χαρακτήρα μετά τη διαγραφή τους ή καταστροφή των αντιγράφων τους, σύμφωνα με τα οριζόμενα στην Οδηγία 1/2005 της ΑΠΔΠΧ.

5. Χρήση Υπεργολάβων Επεξεργασίας (Υποεκτελούντες την Επεξεργασία)

5.1 Ο Εκτελών την Επεξεργασία δεν αναθέτει σε υπεργολάβο επεξεργασίας καμία από τις πράξεις επεξεργασίας δεδομένων προσωπικού χαρακτήρα που εκτελεί για λογαριασμό του

Υπεύθυνου Επεξεργασίας σύμφωνα με την Κύρια Σύμβαση, χωρίς την προηγούμενη ειδική γραπτή άδειά του. Ο Εκτελών την Επεξεργασία υποβάλλει το αίτημα για ειδική άδεια πριν από την πρόσληψη του οικείου υποεκτελούντος την επεξεργασία, μαζί με τις πληροφορίες που απαιτούνται προκειμένου να μπορεί ο Υπεύθυνος Επεξεργασίας να αποφασίσει για τη χορήγηση της άδειας. Στο παράρτημα Α της παρούσας συμφωνίας περιλαμβάνεται κατάλογος των υποεκτελούντων επεξεργασίας που έχουν λάβει άδεια από τον Υπεύθυνο Επεξεργασίας. Τον κατάλογο αυτό τα συμβαλλόμενα μέρη μπορούν να τον επικαιροποιούν.

5.2 Όταν ο Εκτελών την Επεξεργασία προσλαμβάνει υποεκτελούντα την επεξεργασία για την εκτέλεση συγκεκριμένων δραστηριοτήτων επεξεργασίας (για λογαριασμό του Υπευθύνου Επεξεργασίας), το πράττει μέσω σύμβασης, η οποία επιβάλλει στον υποεκτελούντα την επεξεργασία, τις ίδιες υποχρεώσεις όσον

αφορά την προστασία των δεδομένων προσωπικού χαρακτήρα με αυτές που επιβάλλονται στον Εκτελούντα την Επεξεργασία με την παρούσα συμφωνία. Ο Εκτελών την Επεξεργασία διασφαλίζει ότι ο υποεκτελών την επεξεργασία συμμορφώνεται με τις υποχρεώσεις στις οποίες υπόκειται ο Εκτελών την Επεξεργασία σύμφωνα με τις παρούσα συμφωνία και τον Γενικό Κανονισμό για την Επεξεργασία Δεδομένων.

5.3 Κατόπιν αιτήματος του Υπευθύνου Επεξεργασίας, ο Εκτελών την Επεξεργασία παρέχει στον Υπεύθυνο Επεξεργασίας αντίγραφο της συμφωνίας με τον υποεκτελούντα την επεξεργασία και κάθε τυχόν μεταγενέστερης πράξης τροποποίησής της. Στον βαθμό που είναι αναγκαίο για την προστασία επαγγελματικών απορρήτων ή άλλων εμπιστευτικών πληροφοριών, συμπεριλαμβανομένων των δεδομένων προσωπικού χαρακτήρα, ο Εκτελών την Επεξεργασία μπορεί να απαλείψει τις εμπιστευτικές πληροφορίες από το κείμενο της συμφωνίας πριν από την κοινοποίηση του αντιγράφου.

5.4 Ο Εκτελών την Επεξεργασία παραμένει πλήρως υπεύθυνος έναντι του Υπευθύνου Επεξεργασίας για την εκπλήρωση των υποχρεώσεων του υποεκτελούντος την επεξεργασία σύμφωνα με τη σύμβασή του με τον Εκτελούντα την Επεξεργασία.

6. Περιστατικά ασφάλειας

6.1 Εάν οποιαδήποτε στιγμή υπάρξουν ενδείξεις διαρροής ή μη εξουσιοδοτημένης πρόσβασης ή παράνομης ή τυχαίας απώλειας, φθοράς ή καταστροφής εμπιστευτικών πληροφοριών της ΑΑΔΕ, συμπεριλαμβανομένων δεδομένων προσωπικού χαρακτήρα, ο Εκτελών την Επεξεργασία υποχρεούται να ενημερώνει άμεσα και το αργότερο εντός 24 ωρών το Αυτοτελές Τμήμα Ασφάλειας της ΑΑΔΕ σύμφωνα με τα οριζόμενα στην υπ' αριθ. πρωτ. ΑΤΑ 1145588 ΕΞ 2020/24-12-2020 «Διαδικασία Διαχείρισης Περιστατικών Ασφάλειας». Η υποχρέωση ενημέρωσης του Αυτοτελούς Τμήματος Ασφάλειας της ΑΑΔΕ από τον Εκτελούντα την Επεξεργασία υφίσταται και όταν οι ως άνω ενδείξεις αφορούν τις εγκαταστάσεις, τα συστήματα και τους υπαλλήλους τυχόν Υποεκτελούντος/ων αυτού.

6.2 Ο Εκτελών την Επεξεργασία κατόπιν συνεννόησης με την ΑΑΔΕ υποχρεούται να προβεί σε όλες τις απαραίτητες ενέργειες και να λάβει τα κατάλληλα μέτρα για την αποκατάσταση του επιπέδου ασφαλείας, τη διασφάλιση των δεδομένων και για τον περιορισμό οποιασδήποτε περαιτέρω πιθανής επίπτωσης για τα υποκείμενα των δεδομένων και για τα συμφέροντα του Υπευθύνου Επεξεργασίας.

6.3 Εάν το περιστατικό αναφέρεται σε διαρροή ή μη εξουσιοδοτημένη πρόσβαση ή παράνομη ή τυχαία απώλεια, φθορά ή καταστροφή δεδομένων προσωπικού χαρακτήρα ο Εκτελών την Επεξεργασία βοηθά επίσης τον Υπεύθυνο Επεξεργασίας να συμμορφωθεί προς τις υποχρεώσεις του που απορρέουν από τα άρθρα 33 και 34 του ΓΚΠΔ. Λαμβανομένων υπόψη της φύσης της επεξεργασίας και των πληροφοριών που διαθέτει, ο Εκτελών την Επεξεργασία, βοηθά άμεσα τον Υπεύθυνο Επεξεργασίας:

α) να συγκεντρώσει τις παρακάτω πληροφορίες, οι οποίες, σύμφωνα με το άρθρο 33 παράγραφος 3 του ΓΚΠΔ, πρέπει να περιλαμβάνουν κατ' ελάχιστο αναφέρονται στη γνωστοποίηση του περιστατικού στην Αρχή Προστασίας Δεδομένων Προσωπικού Χαρακτήρα:

1) τη φύση των δεδομένων προσωπικού χαρακτήρα, συμπεριλαμβανομένων, όπου είναι δυνατό, των κατηγοριών και του κατά προσέγγιση αριθμού των επηρεαζόμενων υποκειμένων των δεδομένων, καθώς και των κατηγοριών και του κατά προσέγγιση αριθμού των επηρεαζόμενων αρχείων δεδομένων προσωπικού χαρακτήρα·

2) τις ενδεχόμενες συνέπειες της παραβίασης των δεδομένων προσωπικού χαρακτήρα·

3) τα ληφθέντα ή τα προτεινόμενα στον υπεύθυνο επεξεργασίας προς λήψη μέτρα για την αντιμετώπιση της παραβίασης των δεδομένων προσωπικού χαρακτήρα, καθώς και, όπου ενδείκνυται, μέτρα για την άμβλυνση ενδεχόμενων δυσμενών συνεπειών της.

Όταν και στον βαθμό που δεν είναι δυνατόν να παρασχεθούν όλες αυτές οι πληροφορίες ταυτόχρονα, στην αρχική γνωστοποίηση περιλαμβάνονται οι πληροφορίες που είναι διαθέσιμες τη δεδομένη στιγμή, ενώ πρόσθετες πληροφορίες παρέχονται σε μεταγενέστερο χρόνο και χωρίς αδικαιολόγητη καθυστέρηση μόλις καταστούν διαθέσιμες.

β) να γνωστοποιήσει την παραβίαση δεδομένων προσωπικού χαρακτήρα στην Αρχή Προστασίας Δεδομένων Προσωπικού Χαρακτήρα σύμφωνα με τα προβλεπόμενα στο άρθρο 33 ΓΚΠΔ,

γ) να συμμορφωθεί, σύμφωνα με το άρθρο 34 του ΓΚΠΔ, με την υποχρέωση να ανακοινώνει αμελλητί στο υποκείμενο των δεδομένων την παραβίαση δεδομένων προσωπικού χαρακτήρα, όταν αυτή ενδέχεται να θέσει σε υψηλό κίνδυνο τα δικαιώματα και τις ελευθερίες των φυσικών προσώπων.

7. Διενέργεια Ελέγχων

7.1 Ο Εκτελών την Επεξεργασία θέτει στη διάθεση του Υπεύθυνου Επεξεργασίας κάθε απαραίτητη πληροφορία προς απόδειξη της συμμόρφωσής του προς τις υποχρεώσεις που

προβλέπονται στη νομοθεσία περί προστασίας των δεδομένων προσωπικού χαρακτήρα και στην παρούσα Συμφωνία.

7.2 Ο Υπεύθυνος Επεξεργασίας ενημερώνει εγγράφως τον Εκτελούντα την Επεξεργασία για την πρόθεσή του να διενεργήσει έλεγχο ή/και επιθεώρηση και τα διενεργεί κατά τρόπο που δεν επιφέρει δυσανάλογη επιβάρυνση της λειτουργίας και των δραστηριοτήτων του Εκτελούντος την Επεξεργασία.

7.3 Ο Εκτελών την Επεξεργασία επιτρέπει και διευκολύνει τους ελέγχους από τον Υπεύθυνο Επεξεργασίας, περιλαμβανομένων των επιτόπιων ελέγχων και επιθεωρήσεων, που διενεργούνται από τον Υπεύθυνο Επεξεργασίας ή από τρίτο ελεγκτή, εντεταλμένο του Υπεύθυνου Επεξεργασίας.

8. Παραβίαση όρων της συμφωνίας

Σε περίπτωση μη συμμόρφωσης του Εκτελούντος την Επεξεργασία με τη νομοθεσία περί προστασίας προσωπικών δεδομένων ή σε περίπτωση παραβίασης οποιουδήποτε όρου της παρούσας Συμφωνίας, αφ' ενός ο Εκτελών την Επεξεργασία ευθύνεται για την πλήρη αποκατάσταση κάθε ζημίας και βλάβης που τυχόν υποστεί ο Υπεύθυνος Επεξεργασίας εξ αιτίας της παραβίασης αυτής, ανεξάρτητα από οποιαδήποτε άλλη αποζημίωση καταβάλλεται από τον Εκτελούντα την Επεξεργασία με βάση τη σύμβαση αφ' ετέρου δε ο Υπεύθυνος Επεξεργασίας δύναται να κηρύξει τον Εκτελούντα την Επεξεργασία έκπτωτο.

9. Τελικές Διατάξεις

Η ακύρωση ή ακυρότητα κάποιου από τους όρους της παρούσας Συμφωνίας δεν συμπαρασύρει το κύρος των υπολοίπων όρων της.

Οποιαδήποτε τροποποίηση της παρούσας Συμφωνίας συντελείται και αποδεικνύεται εγγράφως συμπεριλαμβανομένου του τύπου του ηλεκτρονικού εγγράφου.

ΠΑΡΑΡΤΗΜΑ Α ΤΗΣ ΣΥΜΦΩΝΙΑΣ

Κατάλογος Υπεργολάβων επεξεργασίας

Ο υπεύθυνος επεξεργασίας έχει δώσει άδεια για τη χρήση των παρακάτω υπεργολάβων επεξεργασίας:

1. Όνομα/Επωνυμία: ...

Διακριτικός τίτλος:

Διεύθυνση: ...

Όνομα, θέση και στοιχεία επικοινωνίας του υπευθύνου επικοινωνίας:

Περιγραφή της επεξεργασίας (συμπεριλαμβανομένης σαφούς οριοθέτησης των αρμοδιοτήτων σε περίπτωση που έχει δοθεί άδεια σε περισσότερους από έναν υπεργολάβους επεξεργασίας):

17 ΠΑΡΑΡΤΗΜΑ Χ – Ρήτρα Ακεραιότητας [επισυνάπτεται στο συμφωνητικό]

Δηλώνω/ούμε ότι δεσμευόμαστε ότι σε όλα τα στάδια που προηγήθηκαν της κατακύρωσης της σύμβασης δεν ενήργησα/ενεργήσαμε αθέμιτα, παράνομα ή καταχρηστικά και ότι θα εξακολουθήσω/ουμε να ενεργώ/ούμε κατ' αυτόν τον τρόπο κατά το στάδιο εκτέλεσης της σύμβασης αλλά και μετά τη λήξη αυτής.

Ειδικότερα ότι:

1) δεν διέθετα/διαθέταμε εσωτερική πληροφόρηση, πέραν των στοιχείων που περιήλθαν στη γνώση και στην αντίληψη μου/μας μέσω των εγγράφων της σύμβασης και στο πλαίσιο της συμμετοχής μου/μας στη διαδικασία σύναψης της σύμβασης και των προκαταρκτικών διαβουλεύσεων στις οποίες συμμετείχα/με και έχουν δημοσιοποιηθεί.

2) δεν πραγματοποίησα/ήσαμε ενέργειες νόθευσης του ανταγωνισμού μέσω χειραγώγησης των προσφορών, είτε ατομικώς είτε σε συνεργασία με τρίτους, κατά τα οριζόμενα στο δίκαιο του ανταγωνισμού.

3) δεν διενήργησα/διενεργήσαμε ούτε θα διενεργήσω/ήσουμε πριν, κατά τη διάρκεια ή και μετά τη λήξη της σύμβασης παράνομες πληρωμές για διευκολύνσεις, εξυπηρετήσεις ή υπηρεσίες που αφορούν τη σύμβαση και τη διαδικασία ανάθεσης.

4) δεν πρόσφερα/προσφέραμε ούτε θα προσφέρω/ουμε πριν, κατά τη διάρκεια ή και μετά τη λήξη της σύμβασης, άμεσα ή έμμεσα, οποιαδήποτε υλική εύνοια, δώρο ή αντάλλαγμα σε υπαλλήλους ή μέλη συλλογικών οργάνων της αναθέτουσας αρχής, καθώς και συζύγους και συγγενείς εξ αίματος ή εξ αγχιστείας, κατ' ευθεία μεν γραμμή απεριορίστως, εκ πλαγίου δε έως και τέταρτου βαθμού ή συνεργάτες αυτών ούτε χρησιμοποιήσα/χρησιμοποιήσαμε ή θα χρησιμοποιήσω/χρησιμοποιήσουμε τρίτα πρόσωπα, για να διοχετεύσουν χρηματικά ποσά στα προαναφερόμενα πρόσωπα.

5) δεν θα επιχειρήσω/ουμε να επηρεάσω/ουμε με αθέμιτο τρόπο τη διαδικασία λήψης αποφάσεων της αναθέτουσας αρχής, ούτε θα παράσχω-ουμε παραπλανητικές πληροφορίες οι οποίες ενδέχεται να επηρεάσουν ουσιαδώς τις αποφάσεις της αναθέτουσας αρχής καθ' όλη τη διάρκεια της εκτέλεσης της σύμβασης αλλά και μετά τη λήξη της,

6) δεν έχω/ουμε προβεί ούτε θα προβώ/ούμε, άμεσα (ο ίδιος) ή έμμεσα (μέσω τρίτων προσώπων), σε οποιαδήποτε πράξη ή παράλειψη [εναλλακτικά: ότι δεν έχω-ουμε εμπλακεί και δεν θα εμπλακώ-ουμε σε οποιαδήποτε παράτυπη, ανέντιμη ή απατηλή συμπεριφορά (πράξη ή παράλειψη)] που έχει ως στόχο την παραπλάνηση [/εξαπάτηση] οποιουδήποτε προσώπου ή οργάνου της αναθέτουσας αρχής εμπλεκόμενου σε οποιαδήποτε διαδικασία σχετική με την εκτέλεση της σύμβασης (όπως ενδεικτικά στις διαδικασίες παρακολούθησης και παραλαβής), την απόκρυψη πληροφοριών από αυτό, τον εξαναγκασμό αυτού σε ή/και την αθέμιτη απόσπαση από αυτό ρητής ή σιωπηρής συγκατάθεσης στην παραβίαση ή παράκαμψη νόμιμων ή συμβατικών υποχρεώσεων που σχετίζονται με την εκτέλεση της σύμβασης, ή τυχόν έγκρισης, θετικής γνώμης ή απόφασης παραλαβής (μέρους ή όλου) του συμβατικού αντικείμενου ή/και καταβολής (μέρους ή όλου) του συμβατικού τιμήματος,

7) ότι θα απέχω/ουμε από οποιαδήποτε εν γένει συμπεριφορά που συνιστά σοβαρό επαγγελματικό παράπτωμα και θα μπορούσε να θέσει εν αμφιβόλω την ακεραιότητά μου-μας,

8) ότι θα δηλώσω/ουμε στην Αναθέτουσα Αρχή, αμελλητί με την περιέλευση σε γνώση μου/μας, οποιαδήποτε κατάσταση (ακόμη και ενδεχόμενη) σύγκρουσης συμφερόντων (προσωπικών, οικογενειακών, οικονομικών, πολιτικών ή άλλων κοινών συμφερόντων, συμπεριλαμβανομένων και αντικρουόμενων επαγγελματικών συμφερόντων) μεταξύ των νόμιμων ή εξουσιοδοτημένων εκπροσώπων μου-μας, υπαλλήλων ή συνεργατών μου-μας που χρησιμοποιούνται για την εκτέλεση της σύμβασης (συμπεριλαμβανομένων και των υπεργολάβων μου) με μέλη του προσωπικού της αναθέτουσας αρχής που εμπλέκονται καθ' οιονδήποτε τρόπο στη διαδικασία εκτέλεσης της σύμβασης ή/και μπορούν να επηρεάσουν την έκβαση και τις αποφάσεις της αναθέτουσας αρχής περί την εκτέλεσή της, συμπεριλαμβανομένων των μελών των αποφαινόμενων ή/και γνωμοδοτικών οργάνων αυτής, ή/και των μελών των οργάνων διοίκησής της ή/και των συζύγων και συγγενών εξ αίματος ή εξ αγχιστείας, κατ' ευθεία

μεν γραμμή απεριόριστως, εκ πλαγίου δε έως και τετάρτου βαθμού των παραπάνω προσώπων, οποτεδήποτε και εάν η κατάσταση αυτή σύγκρουσης συμφερόντων προκύψει κατά τη διάρκεια εκτέλεσης της σύμβασης και μέχρι τη λήξη της.

9) [Σε περίπτωση χρησιμοποίησης υπεργολάβου]

Ο υπεργολάβος έλαβα γνώση της παρούσας ρήτρας ακεραιότητας και ευθύνομαι/ευθυνόμαστε για την τήρηση και από αυτόν απασών των υποχρεώσεων που περιλαμβάνονται σε αυτή.

Υπογραφή/Σφραγίδα

Ο/η (σε περίπτωση φυσικού προσώπου/ατομικής επιχείρησης) ή το νομικό πρόσωπο.....με την επωνυμίακαι με το διακριτικό τίτλο «.....», που εδρεύει.....
ΑΦΜ:....., ΔΟΥ:....., ΤΚ....., νομίμως εκπροσωπούμενο (μόνο για νομικά πρόσωπα) από τον.....

18 ΠΑΡΑΡΤΗΜΑ XI – Περιγραφή Υποδομής Δημόσιου Υπολογιστικού Νέφους της ΓΓΠΔ&ΨΔ (Microsoft Azure)

Η ΓΓΠΔ&ΨΔ έχει εξασφαλίσει τη δυνατότητα χρήσης υπηρεσιών υπολογιστικού νέφους Microsoft Azure για την κάλυψη των αναγκών της Δημόσιας Διοίκησης. Οι διαθέσιμες υπηρεσίες υπολογιστικού νέφους, οι οποίες μπορούν να χρησιμοποιηθούν στην υλοποίηση του Έργου, περιγράφονται και αναλύονται ως εξής:

A) Υποδομές και Υπηρεσίες Νέφους - Infrastructure as a Service (IaaS):

- Υποδομές Εικονικών μηχανών (VMs) διαφόρων υπολογιστικών προφίλ, μεγεθών και επεξεργαστικών δυνατοτήτων.** Οι εικονικές μηχανές έχουν τη δυνατότητα επιλογής και χρήσης των λειτουργικών συστημάτων φιλοξενίας (Windows Server ή Linux) και μεγάλη δυνατότητα παραμετροποίησής τους ως προς τις υπολογιστικές δυνατότητές τους και αφορούν στοιχεία όπως τύπος CPU (Intel/AMD), cores, memory, disk, καθώς και στα αντίστοιχα εικονικά δίκτυα ώστε να υπάρχει ασφαλής και απρόσκοπτη πρόσβαση σε αυτά. Προσφέρεται η δυνατότητα αλλαγής μεγεθών των εικονικών μηχανών καθώς και επιλογή μοντέλων με πληρωμή βάση χρήσης (pay as you go) είτε δέσμευσης της χρήσης για μακροχρόνια και σταθερή χρήση φορτίων. Όσον αφορά τη χρήση λειτουργικών συστημάτων Windows αυτή παρέχεται εγγενώς και δεν απαιτείται η προμήθεια των αντίστοιχων αδειών στο πλαίσιο του Έργου.
- Υποδομές Αποθηκευτικών Μέσων (Storage disks) διαφόρων χωρητικότητας.** Δίνεται η δυνατότητα επιλογών μεταξύ διαφορετικού τύπου αποθηκευτικών μέσων όπως τυπικοί μηχανικοί δίσκοι, δίσκοι στερεάς κατάστασης, με επιλογή να μπορούν να διασυνδεθούν με εικονικές μηχανές για αποθήκευση δεδομένων.
- Υποδομές εικονικών δικτυακών πόρων (Virtual Network resources).** Οι υποδομές αυτές περιέχουν τα απαραίτητα στοιχεία δικτύου τα οποία μπορούν να υλοποιηθούν και συμπληρώνουν τη δικτυακή διασύνδεση των υπολογιστικών υποδομών Νέφους όπως static IP addresses, Bandwidth, Firewalls, Application Gateways (L7), Load Balancers (L4), VPN Gateways. Δίνεται η δυνατότητα διαφόρων επιλογών από κάθε δικτυακό στοιχείο με βάση τις ανάγκες χρήσης του και τα χαρακτηριστικά του. Το περιβάλλον υπολογιστικού νέφους Microsoft Azure έχει ενταχθεί στο εθνικό δίκτυο δημόσιας διοίκησης ΣΥΖΕΥΞΙΣ μέσω διασύνδεσης με ΓΓΠΔ&ΨΔ και η διευθυνσιοδότηση γίνεται μέσω πόρων ΣΥΖΕΥΞΙΣ.

B) Υποδομές και Υπηρεσίες Νέφους - Platform as a Service (PaaS):

- Υπηρεσίες πλατφόρμας Ονοματολογίας Περιοχής DNS** για φιλοξενία και εξυπηρέτηση DNS ζωνών (δημοσίων ή ιδιωτικών) με δυνατότητα διαβάθμισης της υπηρεσίας σε σχέση με τον αριθμό των ζωνών ή/και τον αριθμό των εξυπηρετούμενων αιτημάτων. Στην περίπτωση της ΑΑΔΕ, καθώς η ζώνη aade.gr φιλοξενείται τόσο σε DNS εξυπηρετητές της ΓΓΠΔ&ΨΔ όσο και του ΟΤΕ, εφόσον παραστεί ανάγκη χρήσης της εν λόγω υπηρεσίας θα πρέπει να γίνει περαιτέρω τεχνική διερεύνηση.
- Υπηρεσίες πλατφόρμας Database as a Service (DBaaS)** για διάφορα είδη Βάσεων Δεδομένων Σχισιακών (RDBMS) και Μη Σχισιακών (noSQL DBs) με δυνατότητα κλιμάκωσης των τεχνικών πόρων όπως cores, memory, disk, backup & retention policies ώστε να καλύπτουν μια ευρεία κλίμακα από ανάγκες. Διατίθενται επιλογές για φιλοξενία με κοινή ή απομονωμένη χρήση φυσικών πόρων (shared/dedicated resources) καθώς και δυνατότητα επιλογών μεταξύ διαφορετικού τύπου τεχνολογιών (πχ Microsoft SQL

Server, MySQL, PostgreSQL, MariaDB κλπ.). Όσον αφορά τη χρήση λογισμικού ΒΔ της κατασκευάστριας εταιρίας Microsoft, αυτή παρέχεται εγγενώς και δεν απαιτείται η προμήθεια των αντίστοιχων αδειών στο πλαίσιο του Έργου.

3. **Υπηρεσίες πλατφόρμας Application Services** για τη φιλοξενία και εξυπηρέτηση διαδικτυακών εφαρμογών (Web Hosting as a Service) με δυνατότητα κλιμάκωσης και αυτόματης αυξομείωσης των τεχνικών πόρων cores, memory, disk ώστε να καλύπτουν μια ευρεία κλίμακα αναγκών φιλοξενίας διαδικτυακών εφαρμογών. Διατίθενται επιλογές ως προς το λειτουργικό σύστημα κάθε υπολογιστικού προφίλ (Windows/Linux).
4. **Πλατφόρμα εικονικοποίησης (virtualization) σε επίπεδο Λειτουργικού Συστήματος** για την παροχή υπολογιστικών υπηρεσιών και εφαρμογών (ενδεικτικά αναφέρεται η πλατφόρμα ανοικτού κώδικα Docker) και πλατφόρμα ενορχήστρωσης της φάρμας των εικονικών μηχανών (ενδεικτικά αναφέρεται η πλατφόρμα ανοικτού κώδικα Kubernetes).
5. **Πλατφόρμα υπηρεσιών Serverless Computing** για εκτέλεση υπολογιστικών φορτίων με στόχο την ανάλυση μεγάλου όγκου δεδομένων και Επιχειρησιακής Ευφυΐας. Δίνονται επιλογές ως προς τα υπολογιστικά προφίλ ώστε να καλύπτουν διαφορετικές ανάγκες.
6. **Υπηρεσίες πλατφόρμας διαχείρισης και κλιμάκωσης API** με επιλογές ως προς διαφορετικά υπολογιστικά προφίλ με στοιχεία όπως cache, αριθμός αιτημάτων/sec, κ.ά.
7. **Υπηρεσίες πλατφόρμας παροχής αποθηκευτικού χώρου (Storage as a Service)**. Δίνεται επιλογή σε σχέση με τη διαθέσιμη χωρητικότητα, τον τύπο του αποθηκευτικού χώρου, το επίπεδο απόδοσης/πρόσβασης καθώς και τα επίπεδα διαθεσιμότητας.
8. **Υπηρεσίες πλατφόρμας σχεδιασμού και υλοποίησης συστημάτων Data Warehouse και Data Analytics** για υπολογιστικά φορτία σε σχέση με αλγόριθμους ανάλυσης και εξαγωγής επιχειρησιακών συμπερασμάτων.
9. **Υπηρεσίες πλατφόρμας αυθεντικοποίησης/πιστοποίησης χρηστών η/και εφαρμογών**. Δίνεται η δυνατότητα επιλογής με βάση στοιχεία όπως ο αριθμός των χρηστών/αντικειμένων που αυθεντικοποιούνται και αποκτούν πρόσβαση, οι πολιτικές ασφαλείας που μπορούν να εφαρμοστούν καθώς και η χρήση πολυ-παραγοντικών μηχανισμών πιστοποίησης (multi-factor authentication).
10. **Υπηρεσίες πλατφόρμας Αντιγράφων ασφαλείας (Backup)/Επαναφοράς (Recovery)** ώστε να λαμβάνονται αντίγραφα ασφαλείας σε υπολογιστικούς πόρους που βρίσκονται εγκατεστημένοι είτε τοπικά (On-premises) είτε στο περιβάλλον υπολογιστικού νέφους. Ως προστατευόμενοι υπολογιστικοί πόροι δύναται να θεωρηθούν στοιχεία όπως VMs, DBs, Folders/Files. Υπάρχει η δυνατότητα επιλογής επαναφοράς των προστατευμένων υποδομών είτε τοπικά (On-premises) είτε στο περιβάλλον υπολογιστικού νέφους.
11. **Υπηρεσίες πλατφόρμας εικονικού περιβάλλοντος εργασίας χρήστη (Virtual Desktop Environment)** με δυνατότητα επιλογής των υπολογιστικών πόρων cores, memory, storage, δημιουργώντας ένα εικονικό περιβάλλον εργασίας για κάθε χρήστη. Με βάση το είδος χρήσης, προσφέρονται επιλογές υπολογιστικών προφίλ (τυπική/αυξημένη/υψηλή χρήση) καθώς επίσης και η δυνατότητα ανάθεσης συγκεκριμένης εικονικής μηχανής σε χρήστες ή κοινόχρηστης χρήσης δεξαμενής εικονικών μηχανών για πολλαπλούς χρήστες (με παράλληλη ανεξαρτησία και απομόνωση των εικονικών περιβαλλόντων εργασίας των χρηστών μεταξύ τους).
12. **Υπηρεσίες πλατφόρμας ολοκλήρωσης συστημάτων** με ανταλλαγή events και messages μεταξύ τους. Δίνεται η δυνατότητα επιλογών μεταξύ διαφορετικών προφίλ χρήσης με βάση στοιχεία όπως αριθμός operations/events/messages.
13. **Υπηρεσίες πλατφόρμας Προστασίας/Ασφάλειας έναντι επιθέσεων Άρνησης Υπηρεσίας (DDoS)** για την προστασία συστημάτων και υπηρεσιών έναντι DDoS επιθέσεων.

14. **Υπηρεσίες πλατφόρμας Συστημάτων Ασφαλείας και Ανάλυσης Δεδομένων** (ενδεικτικά αναφέρονται υπηρεσίες Security Information and Event Management), όπου δίνεται η δυνατότητα κλιμάκωσης και επιλογών με βάση στοιχεία όπως όγκος των αναλυόμενων δεδομένων/αρχείων καταγραφής.
15. **Υπηρεσίες πλατφόρμας φιλοξενίας διαχείρισης και υποστήριξης εφαρμογών Internet of Things (IoT)** στις οποίες δίνεται δυνατότητα κλιμάκωσης και επιλογών με βάση το επίπεδο χρήσης, με στοιχεία όπως αριθμός συνδεδεμένων συσκευών, αριθμός μηνυμάτων.
16. **Υπηρεσίες πλατφόρμας παρακολούθησης του κόστους χρήσης όλων των ανωτέρωπροσφερόμενων νεφοϋπολογιστικών υπηρεσιών** με χρήση έτοιμων και εξειδικευμένων εργαλείων λογισμικού, με δυνατότητες διαβαθμισμένης πρόσβασης και ελέγχου δικαιωμάτων (role-based security) σε χρήστες ή/και ομάδες χρηστών, ώστε η ΓΓΠΔ&ΨΔ να παρακολουθεί το κόστος χρήσης των υποδομών Νέφους που κατανέμονται στους Φορείς/Οργανισμούς του Δημοσίου Τομέα.

Γ) Αδειοδότηση Προϊόντων Λογισμικού Microsoft

Παρέχονται άδειες χρήσης προϊόντων που περιλαμβάνονται στον κατάλογο τιμολόγησης (pricing calculator) της Microsoft (ενδεικτικά αναφέρονται Άδειες χρήσης Microsoft PowerBI).

Αν υπάρξει ανάγκη για χρήση προϊόντων τρίτων κατασκευαστών που δεν υπάρχουν στο κατάλογο τιμολόγησης του Microsoft Azure, αυτές βαρύνουν τον ανάδοχο, οπότε η αντίστοιχη αδειοδότηση θα πρέπει να συμπεριληφθεί στην προσφορά του.

Στην περίπτωση που προϊόντα και υπηρεσίες τα οποία περιλαμβάνονται διακριτά στην οικονομική προσφορά του Αναδόχου (Παράρτημα IV, Πίνακας 1. Προμήθεια Έτοιμου Λογισμικού) καλυφθούν από την συμφωνία Enterprise Agreement μετά την υπογραφή της Σύμβασης, θα εξαιρεθούν από το κόστος του έργου.

Για τα πληροφοριακά συστήματα που θα φιλοξενηθούν **στις υποδομές του Microsoft Azure** η ΓΓΠΔ&ΨΔ, στο πλαίσιο της συνεργασίας που υπάρχει με την ΑΑΔΕ, αναλαμβάνει τις κάτωθι υπηρεσίες:

1. Τη διάθεση, αρχική παραμετροποίηση, υλοποίηση αλλαγών κατόπιν αιτημάτων για την καλή λειτουργία (σύμφωνα με το SLA παρόχου Microsoft Azure: <https://azure.microsoft.com/en-us/support/legal/sla/summary/>) και αντιμετώπιση καθημερινών προβλημάτων/δυσλειτουργιών, καθώς και τη διαχείριση του συστημικού λογισμικού και του λογισμικού διάχυσης εφαρμογών (middleware) τόσο σε επίπεδο application server (weblogic, IIS) όσο και σε επίπεδο web server (Apache) κατόπιν σχετικού αιτήματος των Υποδομών και Υπηρεσιών Νέφους - Infrastructure as a Service (IaaS):
 - a) Υποδομές Εικονικών μηχανών (VMs) διαφόρων υπολογιστικών προφίλ, μεγεθών και επεξεργαστικών δυνατοτήτων.
 - b) Υποδομές Αποθηκευτικών Μέσων (Storage disks, Storage as a Service) διαφόρων χωρητικότητων.
 - c) Recovery Services vault (με τις default backup policies για VMs)
 - d) Storage account (Containers, File Shares), Azure File Sync
 - e) Vnet/Snet, IP addressing
 - f) Vnet Peerings (με τα δίκτυα ΣΥΖΕΥΞΙΣ I, II και το OnPrem G-Cloud της ΓΓΠΔ&ΨΔ)
 - g) Private endpoints
 - h) Public IP address
 - i) Route table

- j) Υποδομές εικονικών δικτυακών πόρων (Virtual Network resources). Αρχική παραμετροποίηση των πόρων (ζώνες, firewalls, ροές, VMs κλπ.) θα γίνει από τη ΓΓΠΔ&ΨΔ με υπόδειξη του Αναδόχου, σύμφωνα με τις απαιτήσεις ασφάλειας. Ο Ανάδοχος οφείλει να περιγράψει αναλυτικά τη διαδικασία και να παράσχει τη σχετική τεκμηρίωση.
2. Λήψη αντιγράφων ασφαλείας σε επίπεδο Εικονικής Μηχανής (Virtual Machine) καθώς και το αντίστοιχο restore εφόσον ζητηθεί.
3. Τη διάθεση, αρχική παραμετροποίηση, υλοποίηση αλλαγών κατόπιν αιτημάτων για την καλή λειτουργία (σύμφωνα με το SLA του public παρόχου Microsoft Azure: <https://azure.microsoft.com/en-us/support/legal/sla/summary/>) και αντιμετώπιση καθημερινών προβλημάτων/δυσλειτουργιών, των Υποδομών και Υπηρεσιών Νέφους - Platform as a Service (PaaS):
- a) App Service (μόνο Web App, υποδομή, διασύνδεση και backup)
 - b) App Service plan
 - c) Application gateway (Βασική παραμετροποίηση)
 - d) Application Gateway WAF policy, ενεργοποίηση (όχι tuning OWASP)
 - e) Availability set
 - f) DNS zone
 - g) Load balancer
 - h) Vpn Gateway
 - i) DDos policy (Default rules On/Off)
 - j) Log Analytics Workspace
 - k) AKS με Kubernetes
 - l) Πλατφόρμας Database as a Service (DBaaS) για τεχνολογίες **MS SQL και CosmosDB**. Ο Ανάδοχος οφείλει να παραδώσει πλάνο λήψης αντιγράφων ασφαλείας για αυτές τις βάσεις και το οποίο υλοποιείται από τη ΓΓΠΔ&ΨΔ. Η διαδικασία του restore γίνεται από τη ΓΓΠΔ&ΨΔ με τη συνεργασία της ΑΑΔΕ και του Αναδόχου. Για λοιπές βάσεις δεδομένων ο Ανάδοχος αναλαμβάνει την πλήρη διαχείρισή τους.
 - m) Υπηρεσίες πλατφόρμας αυθεντικοποίησης/πιστοποίησης χρηστών η/και εφαρμογών
 - n) Υπηρεσίες πλατφόρμας παρακολούθησης του κόστους χρήσης όλων των ανωτέρω προσφερόμενων νεφοϋπολογιστικών υπηρεσιών
4. Την παροχή και παραμετροποίηση εργαλείων παρακολούθησης απόδοσης της υποδομής
5. Την παροχή Υπηρεσιών πλατφόρμας αυθεντικοποίησης/πιστοποίησης χρηστών η/και εφαρμογών. Δίνεται η δυνατότητα επιλογής με βάση στοιχεία όπως ο αριθμός των χρηστών/αντικειμένων που αυθεντικοποιούνται και αποκτούν πρόσβαση, οι πολιτικές ασφαλείας που μπορούν να εφαρμοστούν καθώς και η χρήση πολυ-παραγοντικών μηχανισμών πιστοποίησης (multi-factor authentication).

19 ΠΑΡΑΡΤΗΜΑ XII – Υπόδειγμα Τεχνικής Προσφοράς

Η προσφορά θα πρέπει να καλύπτει το σύνολο των απαιτήσεων του Έργου που αναφέρονται στη διακήρυξη, και να παρέχει τα πλήρη στοιχεία που απαιτούνται για την αξιολόγησή της.

Τα περιεχόμενα της Τεχνικής Προσφοράς θα πρέπει να καλύπτουν τουλάχιστον τα παρακάτω κεφάλαια και υποενότητες:

0. **Εισαγωγή:** συνοπτική παρουσίαση του προσφέροντος.

1. **Περιβάλλον Έργου – Ειδικές απαιτήσεις:** Συνολική αντίληψη του υποψήφιου για το Έργο και τους σκοπούς και στόχους του, ειδικές απαιτήσεις - ιδιαιτερότητες, κρίσιμοι παράγοντες επιτυχίας, κίνδυνοι του Έργου και προτάσεις αντιμετώπισης τους.

2. **Μεθοδολογία Υλοποίησης – Ποιότητα Υπηρεσιών:** Περιγραφή – ανάλυση εργασιών και παραδοτέα.

3. **Οργάνωση Διοίκησης του Έργου:** Οργάνωση και μεθοδολογία διοίκησης του Έργου, καθώς και τρόπος οργάνωσης και συγκρότησης της Ομάδας Έργου και ανταπόκρισης στις σχετικές προκλήσεις. Ανάλυση του προτεινόμενου πλαισίου συνεργασίας της Ομάδας Έργου με τα αρμόδια εμπλεκόμενα τμήματα/μονάδες και τα στελέχη της αναθέτουσας αρχής.

4. **Διασφάλιση ποιότητας:** Περιγραφή της μεθοδολογίας διασφάλισης ποιότητας και των συγκεκριμένων μέτρων για τα αναμενόμενα παραδοτέα, ανάλογα και με τη φύση των υπηρεσιών ή παραδοτέων.

5. **Παράρτημα 1:** Συμπληρωμένοι Πίνακες Συμμόρφωσης του ΠΑΡΑΡΤΗΜΑΤΟΣ II της παρούσας, καθώς και οι πίνακες Περιγραφής Απαιτούμενης Υποδομής της παραγράφου 8.3.5 του ΠΑΡΑΡΤΗΜΑΤΟΣ I.

6. **Παράρτημα 2:** Βιογραφικά σημειώματα των μελών της Ομάδας Έργου σύμφωνα με το υπόδειγμα του Παραρτήματος V, της παρούσας. Σε περίπτωση κατά την οποία τα προτεινόμενα μέλη της Ομάδας Έργου δεν είναι μόνιμα στελέχη του υποψηφίου Αναδόχου, αλλά τρίτοι, δανείζοντας εμπειρία ή υπεργολάβοι, στην Τεχνική Προσφορά πρέπει να συμπεριληφθούν Υπεύθυνες Δηλώσεις των μελών της Ομάδας Έργου στις οποίες θα δηλώνονται:

- ότι υπάρχει συμφωνία συνεργασίας για όλη την προβλεπόμενη διάρκεια της σύμβασης και ότι είναι αποδεκτοί οι όροι του παρόντος διαγωνισμού
- τα στοιχεία που βιογραφικού τους σημειώματος από τα οποία προκύπτει ότι καλύπτουν τα προσόντα του ρόλου για τον οποίο προτείνονται.

Επίσης, συνυποβάλλεται πίνακας της προτεινόμενης ομάδας Έργου με το κάτωθι περιεχόμενο:

α/α	Όνοματεπώνυμο Μέλους Ομάδας Έργου	Θέση στην ομάδα Έργου	Σχέση με Οικονομικό Φορέα*	Ίδρυμα απόκτησης πτυχίου & έτος αποφοίτησης	Έτη Συνολικής Επαγγελματικής εμπειρίας	Περίληψη εμπειρίας
1.						
2.						
....						

*1) Σχέση εξαρτημένης εργασίας με οικονομικό φορέα ή πάγια αντιμισθία για Δικηγόρος

2) Τρίτος δανείζοντας εμπειρία - παροχή ανεξαρτήτων υπηρεσιών υπό την εποπτεία του οικονομικού φορέα

3) Στέλεχος υπεργολάβου

7. Παράρτημα 3: Σε περίπτωση που ο Υποψήφιος Ανάδοχος προτίθεται να αναθέσει υπεργολαβικά σε τρίτους την υλοποίηση τμήματος του υπό ανάθεση Έργου, τότε θα πρέπει να καταθέσει συμπληρωμένο τον παρακάτω πίνακα καθώς και τις σχετικές δηλώσεις συνεργασίας.

Περιγραφή τμήματος της σύμβασης (είδους υπηρεσιών) που προτίθεται ο προσφέρων να αναθέσει σε Υπεργολάβο	Επωνυμία Υπεργολάβου	Ημερομηνία Δήλωσης Συνεργασίας

Συμπληρωματικά με τον ανωτέρω Πίνακα, ο προσφέρων οικονομικός φορέας θα πρέπει να καταθέσει:

α) Υπεύθυνη δήλωσή του ότι δεσμεύεται να χρησιμοποιήσει τον Υπεργολάβο για το τμήμα του Έργου που έχει δηλώσει στην προσφορά του.

β) Υπεύθυνες δηλώσεις των νόμιμων εκπροσώπων των υπεργολάβων, με τις οποίες θα δηλώνεται ότι αποδέχονται τη συνεργασία αυτή και ότι δεσμεύονται να υλοποιήσουν το τμήμα της σύμβασης που περιγράφεται στην προσφορά του οικονομικού φορέα, εφόσον αυτός ανακηρυχθεί Ανάδοχος, έως την πλήρη εκτέλεση του. Εφόσον ο υπεργολάβος είναι νομικό πρόσωπο πρέπει να αναφερθούν τα εμπλεκόμενα φυσικά πρόσωπα και να προσκομισθούν οι σχετικές υπεύθυνες δηλώσεις από τα πρόσωπα αυτά ότι αποδέχονται τη συνεργασία του υπεργολάβου με τον προσφέροντα οικονομικό φορέα και ότι δεσμεύονται να υλοποιήσουν το τμήμα της σύμβασης που περιγράφεται στην προσφορά του οικονομικού φορέα, εφόσον αυτός ανακηρυχθεί Ανάδοχος, έως την πλήρη εκτέλεση του.

Επισημαίνεται, ότι οι υπεύθυνες δηλώσεις και δηλώσεις των εξωτερικών συνεργατών και υπεργολάβων, δύνανται να μην φέρουν ψηφιακή υπογραφή.

Τυχόν πρόσθετες πληροφορίες (πχ τεχνικά φυλλάδια, τυποποιημένες μεθοδολογίες κ.λπ.), και εφόσον κρίνονται απαραίτητες, μπορούν να παρατίθενται σε επόμενα παραρτήματα.

20 ΠΑΡΑΡΤΗΜΑ XIII – Ενδεικτικά παραδείγματα ΒΙ αναφορών (Use Cases)

αα	Τίτλος	Περιγραφή	Σκοπός	Στόχος	Πηγές	Είδος αναφοράς
1	Παρακολούθηση εισπραξιμότητας παλαιού και νέου ληξιπρόθεσμου	Μηνιαίες εκθέσεις σε σχέση με την εισπραξιμότητα έναντι παλαιού και νέου ληξιπρόθεσμου. Κατηγοριοποίηση παλαιού ληξιπρόθεσμου ως προς την παλαιότητα του και ως προς το μέγεθος των οφειλών.	Στοχοθεσία σχετικά με το ληξιπρόθεσμο υπόλοιπο.	<ul style="list-style-type: none"> Βελτίωση απόδοσης ως προς την είσπραξη δημοσίων εσόδων 	Στοιχεία οφειλών και εισπράξεων	Προγνωστική Καθοδηγητική
2	Παρακολούθηση ποσών επιστροφών	Αναφορά σχετικά με την παρακολούθηση των επιστροφών σε συγκεκριμένο χρόνο και ανά κατηγορία (ταχύτητα, κατανομές, επιστροφές κατόπιν ελέγχου, καθυστερήσεις, αιτίες καθυστέρησης).	Επιτάχυνση επιστροφών.	<ul style="list-style-type: none"> Βελτίωση απόδοσης ως προς την είσπραξη δημοσίων εσόδων Βελτίωση φορολογικής συμμόρφωσης 	Στοιχεία οφειλών και επιστροφών	Περιγραφική Διαγνωστική
3	Σύνθετη ανάλυση άμεσης φορολογίας	(α) Στατιστική ανάλυση για τα στοιχεία μητρώου και των ομάδων φορολογουμένων, καθώς και ανάλυση για τα αποτελέσματα πράξεων συμμόρφωσης από τα βεβαιωμένα ποσά και τις εισπράξεις ανά ηλικία, επάγγελμα κλπ. (β) Σύνθετη ανάλυση με δείκτες όπως αριθμός φορολογικών δηλώσεων, δηλώσεων που ελέγχονται από τη ΔΟΥ, δηλώσεων που αντιστοιχούν ανά ΔΟΥ κλπ. (γ) Αξιολόγηση αποτελεσματικότητας δράσεων συμμόρφωσης ή/και τροποποίησης της φορολογικής νομοθεσίας	Αξιολόγηση επιπτώσεων που αφορά στην άμεση φορολογία και υποβολή προτάσεων για την αναμόρφωση της φορολογικής νομοθεσίας.	<ul style="list-style-type: none"> Βελτίωση απόδοσης ως προς την είσπραξη δημοσίων εσόδων Βελτίωση φορολογικής συμμόρφωσης 	Στοιχεία μητρώου φορολογουμένων, δηλώσεων, οφειλών και εισπράξεων	Περιγραφική Διαγνωστική
4	Ανάλυση στοιχείων πλοίων	(α) Στοιχεία από δηλώσεις φόρου πλοίων που υποβλήθηκαν ανά διαχειρίστρια εταιρεία ανά πλοίο και σύνολα (β) Στοιχεία των κόρων ολικής χωρητικότητας (ΚΟΧ) των πλοίων κάθε διαχειρίστριας εταιρείας και σύνολα (γ) Στοιχεία των ΚΟΧ ανά σημαία για το σύνολο των πλοίων για τα οποία υποβλήθηκαν δηλώσεις από όλες τις διαχειρίστριες εταιρείες	Βελτίωση της φορολογικής συμπεριφοράς για τη συγκεκριμένη δραστηριότητα και βελτίωση της υφιστάμενης φορολογικής νομοθεσίας.	<ul style="list-style-type: none"> Βελτίωση φορολογικής συμμόρφωσης 	Στοιχεία μητρώου φορολογουμένων και δηλώσεων	Περιγραφική

αα	Τίτλος	Περιγραφή	Σκοπός	Στόχος	Πηγές	Είδος αναφοράς
		(δ) Στοιχεία από τις μειώσεις που δηλώνονται στον φόρο πλοίων ανά είδος μείωσης για το σύνολο των πλοίων				
5	Στοιχεία ερωτηματολογίου ΕΕ σχετικά με το ηλεκτρονικό εμπόριο	Αναφορά με στοιχεία μητρώου, δηλώσεις ΦΠΑ φορολογουμένων (εγγεγραμμένων στα καθεστώτα OSS/IOSS) φορολογουμένων και ανοικτά δεδομένα από το διαδίκτυο, σχετικά με το νέο νομοθετικό πακέτο της ΕΕ στο ηλεκτρονικό εμπόριο (e-Commerce Package).	Συμπλήρωση ερωτηματολογίου της ΕΕ και ευθυγράμμιση με τις οδηγίες σε κοινοτικό επίπεδο.	<ul style="list-style-type: none"> Καταπολέμηση φοροδιαφυγής, λαθρεμπορίου, απάτης και αισχροκέρδειας Βελτίωση εσωτερικών διαδικασιών, διαχείρισης ανθρωπίνου δυναμικού, παγίων, υποδομών, δαπανών και κινδύνων 	Στοιχεία μητρώου φορολογουμένων, δηλώσεων και ανοικτά δεδομένα από διαδίκτυο	Περιγραφική
6	Σύνθετη ανάλυση στοιχείων φορολογουμένων για τον υπολογισμό της Βάσης Ιδίου Πόρου ΦΠΑ	Αναφορά με στοιχεία μητρώου, δηλώσεων φορολογουμένων, στοιχείων εισαγωγών – εξαγωγών και επαγγελματικής δραστηριότητας.	Κατάρτιση της Βάσης Ιδίου Πόρου ΦΠΑ σε ετήσια βάση.	<ul style="list-style-type: none"> Βελτίωση απόδοσης ως προς την είσπραξη δημοσίων εσόδων Βελτίωση φορολογικής συμμόρφωσης 	Στοιχεία μητρώου φορολογουμένων, δηλώσεων, εσόδων, αυτοκινήτων και εισαγωγών - εξαγωγών	Περιγραφική
7	Αναζήτηση εκκρεμών εισερχόμενων αιτήσεων επιστροφής ΦΠΑ αλλοδαπών επιχειρήσεων βάσει της Οδηγίας Επιστροφών ΦΠΑ 2008/9/ΕΚ	Αναφορά με στοιχεία εκκρεμών εισερχόμενων αιτήσεων επιστροφής ΦΠΑ αλλοδαπών επιχειρήσεων βάσει της Οδηγίας Επιστροφών ΦΠΑ 2008/9/ΕΚ στο τέλος του έτους.	Αποστολή στατιστικών στοιχείων που αφορούν τη διενέργεια επιστροφής ΦΠΑ βάσει της Οδηγίας Επιστροφών ΦΠΑ (2008/9/ΕΚ) στην Ευρωπαϊκή Επιτροπή.	<ul style="list-style-type: none"> Βελτίωση απόδοσης ως προς την είσπραξη δημοσίων εσόδων Βελτίωση εσωτερικών διαδικασιών, διαχείρισης ανθρωπίνου δυναμικού, παγίων, υποδομών, δαπανών και κινδύνων 	Στοιχεία αιτήσεων και δηλώσεων	Περιγραφική
8	Απαλλαγές από Ειδικό Φόρο Κατανάλωσης	Αναφορά για το ύψος των απαλλαγών από τον ειδικό φόρο κατανάλωσης των καυσίμων ναυσιπλοΐας, με σύγκριση μεταξύ διαφορετικών ετών.	Διαμόρφωση εισηγήσεων για τροποποιήσεις των συντελεστών και ευθυγράμμιση με κανόνες περιβαλλοντικής συμμόρφωσης της	<ul style="list-style-type: none"> Βελτίωση απόδοσης ως προς την είσπραξη δημοσίων εσόδων 	Στοιχεία μητρώου φορολογουμένων, δηλώσεων, οφειλών και εξόδων τελωνείων	Περιγραφική

αα	Τίτλος	Περιγραφή	Σκοπός	Στόχος	Πηγές	Είδος αναφοράς
			Ευρωπαϊκής Ένωσης που επιβάλλει την κατάργηση των απαλλαγών.			
9	Τέλος ταξινόμησης για ειδικές κατηγορίες	Ανάλυση για το ύψος των απαλλαγών για το τέλος ταξινόμησης και κατηγοριοποίηση τους ανά ειδική περίπτωση, πχ τρίτεκνες, πολύτεκνες, μετοικούντες κλπ.	Αξιολόγηση επιπτώσεων κατόπιν μεταβολής τελών ταξινόμησης και υποβολή προτάσεων για την αναμόρφωση της νομοθεσίας.	<ul style="list-style-type: none"> Βελτίωση απόδοσης ως προς την είσπραξη δημοσίων εσόδων 	Στοιχεία μητρώου φορολογουμένων, δηλώσεων, οφειλών και εξόδων τελωνείων	Περιγραφική Προγνωστική
10	Ανάλυση Κινδύνου παραβατικής συμπεριφοράς μετά από καταγγελία	(α) Σύνθετη ανάλυση πληροφοριών από τράπεζα πληροφοριών και καταγγελιών (β) Συγκερασμός πληροφορίας από τελωνειακά καθεστώτα, από συστήματα της ΑΑΔΕ και ανάλυση προφίλ εταιριών (γ) Εντοπισμός τελωνειακού καθεστώτος παραβατικής συμπεριφοράς καθώς και μηχανισμών/τάσεων λαθρεμπορίου (δ) Ανάλυση κινδύνου παραβατικής συμπεριφοράς μετά από καταγγελία	Ανάλυση κινδύνου και βελτιστοποίηση της στόχευσης των ελέγχων.	<ul style="list-style-type: none"> Καταπολέμηση φοροδιαφυγής, λαθρεμπορίου, απάτης και αισχροκέρδειας 	Στοιχεία μητρώου φορολογουμένων, δηλώσεων, ελέγχων, καταγγελιών και δασμολογίου	Διαγνωστική Προγνωστική
11	Στατιστικές αναλύσεις και έρευνες για τάσεις εμπορίου	(α) Στατιστικές αναλύσεις και έρευνες για τάσεις του εμπορίου για εντοπισμό εκτροπής εισαγωγικού εμπορίου σε άλλους τομείς. (β) Αναφορά με τον όγκο των εισροών/εκροών συγκεκριμένων κωδικών με σύνθετη ανάλυση ιστορικών δεδομένων συμμόρφωσης, για ανάδειξη παραβατικών συμπεριφορών (γ) Εντοπισμός εισαγωγών με ψευδή δασμολογική κατάσταση και συγκεκριμένα σε τάξεις με μηδενικό εισαγωγικό.	Καταπολέμηση του λαθρεμπορίου, βελτιστοποίηση της διαδικασίας εξιχνίασης μηχανισμών δόλου και καταγραφή, επικαιροποίηση μηχανισμών σε Ευρωπαϊκό επίπεδο.	<ul style="list-style-type: none"> Καταπολέμηση φοροδιαφυγής, λαθρεμπορίου, απάτης και αισχροκέρδειας 	Στοιχεία δηλώσεων, εισροών/εκροών, εισαγωγών και δασμολογίου	Προγνωστική Καθοδηγητική
12	Ανάλυση κινδύνου ανά κωδικό εισαγωγής προϊόντος	Ανάλυση ανά κωδικό εισαγωγής ή/και ανά τελωνείο με συγκέντρωση πληροφοριών αναφορικά με δεδομένα κύκλου εργασιών, απόδοσης ΦΠΑ, συχνότητας εισαγωγών, όγκου εισαγωγών και οφειλών ανά εταιρεία με αξιοποίηση πληροφοριών από ανοικτά δεδομένα και τρίτες πηγές.	Προτεραιοποίηση ελέγχων και προσαρμογή ευρωπαϊκών μηχανισμών στη χώρα μας.	<ul style="list-style-type: none"> Καταπολέμηση φοροδιαφυγής, λαθρεμπορίου, απάτης και αισχροκέρδειας 	Στοιχεία μητρώου φορολογουμένων, δηλώσεων, οφειλών, καταγγελιών, εισαγωγών, ανοικτά δεδομένα από	Διαγνωστική Προγνωστική

αα	Τίτλος	Περιγραφή	Σκοπός	Στόχος	Πηγές	Είδος αναφοράς
					διαδίκτυο και τρίτες πηγές	
13	Δημιουργία προφίλ τελωνειακών παραβατών	Αναφορά με αλγορίθμους κατηγοριοποίησης (Classifications) των αποτελεσμάτων των παρελθόντων ελέγχων των τελωνείων και υπόδειξη παρόμοιων περιπτώσεων για την πραγματοποίηση ελέγχων. Ανάλυση προφίλ τόσο ατομικά όσο και συνδυαστικά.	Βελτιστοποίηση διαδικασίας στόχευσης ελέγχων.	<ul style="list-style-type: none"> Καταπολέμηση φοροδιαφυγής, λαθρεμπορίου, απάτης και αισχροκέρδειας 	Στοιχεία μητρώου φορολογουμένων, δηλώσεων, ελέγχων και τελωνείων	Περιγραφική Διαγνωστική
14	Δημιουργία ομάδων τελωνειακών παραβατών	Αναφορά με αλγορίθμους ομαδοποίησης των δεδομένων των διασαφήσεων ανά υποσύστημα και υπόδειξη για έλεγχο περιπτώσεων που συνυπάρχουν σε ομάδες με περιπτώσεις που έχει παρατηρηθεί παραβατικότητα. Ανάλυση προφίλ τόσο ατομικά όσο και συνδυαστικά.	Βελτιστοποίηση διαδικασίας στόχευσης ελέγχων.	<ul style="list-style-type: none"> Καταπολέμηση φοροδιαφυγής, λαθρεμπορίου, απάτης και αισχροκέρδειας 	Στοιχεία μητρώου φορολογουμένων, δηλώσεων, ελέγχων και τελωνείων	Περιγραφική Διαγνωστική
15	Εντοπισμός ακραίων τιμών	Αναφορά για τον εντοπισμό περιπτώσεων ανά υποσύστημα οι οποίες απέχουν αισθητά από τη μέση συμπεριφορά και υπόδειξη τους για την πραγματοποίηση ελέγχων. Ανάλυση προφίλ τόσο ατομικά όσο και συνδυαστικά.	Βελτιστοποίηση διαδικασίας στόχευσης ελέγχων.	<ul style="list-style-type: none"> Καταπολέμηση φοροδιαφυγής, λαθρεμπορίου, απάτης και αισχροκέρδειας 	Στοιχεία μητρώου φορολογουμένων, δηλώσεων, ελέγχων και τελωνείων	Περιγραφική Διαγνωστική
16	Εντοπισμός επιπτώσεων επιβολής δασμών αντιντάμπινγκ/προνομακίας μεταχείρισης κλπ. και πιθανή διερεύνηση της παραπλανητικής δήλωσης σε παρόμοιους κωδικούς Taric.	Αναφορά για τον εντοπισμό των μεταβολών που προκύπτουν ή που θα προκύψουν από την επιβολή δασμών αντιντάμπινγκ/προνομακίας μεταχείρισης κλπ. και πιθανή διερεύνηση της παραπλανητικής δήλωσης σε παρόμοιους κωδικούς Taric.	Εντοπισμός μηχανισμών δόλου, απάτης, αισχροκέρδειας κατόπιν επιβολής δασμών.	<ul style="list-style-type: none"> Καταπολέμηση φοροδιαφυγής, λαθρεμπορίου, απάτης και αισχροκέρδειας 	Στοιχεία μητρώου φορολογουμένων, δηλώσεων, ελέγχων και τελωνείων	Διαγνωστική
17	Συγκεντρωτικά στοιχεία καταλογιστικών πράξεων	Αναφορά που θα περιέχει παραβάσεις (απλές, λαθρεμπορίες, συνολικές) καθώς και δασμολογικές επιβαρύνσεις, πρόστιμα και εισπραχθέντα. Πρόβλεψη για την πορεία των ζητούμενων μεγεθών για μελλοντικό χρονικό διάστημα που θα επιλεχτεί.	Εντοπισμός μηχανισμών δόλου, απάτης.	<ul style="list-style-type: none"> Καταπολέμηση φοροδιαφυγής, λαθρεμπορίου, απάτης και αισχροκέρδειας 	Στοιχεία μητρώου φορολογουμένων, δηλώσεων και τελωνείων	Περιγραφική Προγνωστική

αα	Τίτλος	Περιγραφή	Σκοπός	Στόχος	Πηγές	Είδος αναφοράς
18	Στοχοθεσία τελωνείων	Αναφορά σχετικά με τη Στοχοθεσία Τελωνείων, ΕΛΥΤ, ΚΟΕ, ΘΟΕ κλπ. που θα περιέχει: (α) Αθροιστικά στοιχεία σε διάφορες διαστάσεις όπως κατά τελωνείο, περιφέρεια, στόχους κλπ. (β) Ποσοστά επίτευξης σε προκαθορισμένο διάστημα (γ) Πρόβλεψη για την πορεία των ζητούμενων μεγεθών για το μελλοντικό χρονικό διάστημα που θα επιλεγθεί	Βελτιστοποίηση εσωτερικών διαδικασιών.	<ul style="list-style-type: none"> Καταπολέμηση φοροδιαφυγής, λαθρεμπορίου, απάτης και αισχροκέρδειας Βελτίωση εσωτερικών διαδικασιών, διαχείρισης ανθρωπίνου δυναμικού, παγίων, υποδομών, δαπανών και κινδύνων 	Στοιχεία Στοχοθεσίας	Περιγραφική Προγνωστική Καθοδηγητική
19	Συγκέντρωση δεδομένων με σκοπό την ανάλυση εσόδων, τις προβλέψεις εσόδων και τη μελέτη της φορολογικής συμπεριφοράς φυσικών και νομικών προσώπων	Παροχή στοιχείων των εσόδων και της φορολογικής συμπεριφοράς φυσικών και νομικών προσώπων, σε συγκεντρωτικό και αναλυτικό επίπεδο, όπως: (α) Έσοδα ανά ΑΛΕ με χρονικό δείκτη βεβαίωσης (β) Στοιχεία οφειλών (γ) Στοιχεία όλων των φορολογικών δηλώσεων (δ) Ανάλυση νομικών προσώπων σε επίπεδο κλάδου, για σύγκριση τόσο με άλλο επαγγελματικό κλάδο όσο και με επιτηδευματίες ίδιου κλάδου	Ανάλυση της εξέλιξης των φορολογικών εσόδων σε τακτική βάση, ανάλυση της φορολογικής συμπεριφοράς και υποβολή διορθωτικών προτάσεων καθώς και οι προβλέψεις επί των εσόδων.	<ul style="list-style-type: none"> Βελτίωση απόδοσης ως προς την εισπραξη δημοσίων εσόδων Βελτίωση φορολογικής συμμόρφωσης 	Στοιχεία μητρώου φορολογουμένων, δηλώσεων, οφειλών εισπράξεων και από τρίτους φορείς	Περιγραφική Διαγνωστική
20	Συγκέντρωση δεδομένων με σκοπό την ανάλυση φορολογικού κενού	Παροχή στοιχείων ελέγχων επί φυσικών και νομικών προσώπων με διάκριση για το είδος του ελέγχου, το αποτέλεσμα, το ποσό βεβαίωσης αν προκύπτει διαχρονικά, δεδομένα δηλώσεων ΕΦΚ, σε συγκεντρωτικό και αναλυτικό επίπεδο.	Μελέτη του φορολογικού κενού στο ΦΠΑ, τον ΕΦΚ, το φόρο εισοδήματος φυσικών και νομικών προσώπων. Η ανάλυση δεικτών για τη συγκεντρωτική πορεία συγκριτικά προηγούμενες περιόδους, για τον εντοπισμό αποκλίσεων.	<ul style="list-style-type: none"> Βελτίωση απόδοσης ως προς την εισπραξη δημοσίων εσόδων Βελτίωση φορολογικής συμμόρφωσης Καταπολέμηση φοροδιαφυγής, λαθρεμπορίου, απάτης και αισχροκέρδειας 	Στοιχεία μητρώου φορολογουμένων, δηλώσεων, εσόδων, ελέγχων και ΕΦΚ	Περιγραφική Διαγνωστική
21	Συγκέντρωση δεδομένων με σκοπό την ανάλυση	Παροχή στοιχείων: (α) Δείκτες αποδοτικότητας και αποτελεσματικότητας όλων των	Αναδιάρθρωση οργανικών μονάδων με σκοπό την αποδοτική	<ul style="list-style-type: none"> Βελτίωση εσωτερικών διαδικασιών, διαχείρισης 	Στοιχεία ανθρωπίνου δυναμικού, αιτημάτων, στόχων και	Περιγραφική Διαγνωστική

αα	Τίτλος	Περιγραφή	Σκοπός	Στόχος	Πηγές	Είδος αναφοράς
	αποδοτικότητας και αποτελεσματικότητας των οργανικών μονάδων και ψηφιακών εφαρμογών της ΑΑΔΕ	επιχειρησιακών περιοχών (β) Δεδομένα για το ανθρώπινο δυναμικό (πλήθος εργαζόμενων, οργανικές, πραγματικά υπηρετούντες, ΠΘΕ, δημογραφικά χαρακτηριστικά, κόστος κλπ.) (γ) Πλήθος και κατηγοριοποίηση αιτημάτων στις ηλεκτρονικές πλατφόρμες εξυπηρέτησης (εισερχόμενα, ολοκληρωμένα, εκκρεμότητες ανά διαδικασία, χρόνοι διεκπεραίωσης) (δ) Βαθμός επίτευξης στόχων	αξιοποίηση των διαθέσιμων ανθρώπινων και λοιπών πόρων. Πρόβλεψη για μετακινήσεις μεταξύ οργανικών μονάδων. Μετασχηματισμός οργανωτικής δομής, βελτίωση εξυπηρέτησης φορολογουμένων, εντοπισμός κινδύνων.	ανθρώπινου δυναμικού, παγίων, υποδομών, δαπανών και κινδύνων	απολογιστικά στοιχεία εφαρμογών	
22	Συγκέντρωση δεδομένων με σκοπό τον έλεγχο επίδρασης των ανακοινώσεων της ΑΑΔΕ στους φορολογούμενους	Παροχή δεδομένων από την παρακολούθηση αντιδράσεων των φορολογουμένων στις ανακοινώσεις της ΑΑΔΕ με αντίστοιχη ανάλυση περιεχομένου.	Λεκτική προσαρμογή των μηνυμάτων της ΑΑΔΕ στις ανάγκες των φορολογουμένων. Επικοινωνία ειδήσεων ενδιαφέροντος. Βελτίωση του προφίλ της ΑΑΔΕ στους φορολογούμενους. Εντοπισμός προβλημάτων, κινδύνων.	<ul style="list-style-type: none"> • Βελτίωση φορολογικής συμμόρφωσης • Βελτίωση εσωτερικών διαδικασιών, διαχείρισης ανθρώπινου δυναμικού, παγίων, υποδομών, δαπανών και κινδύνων 	Ανοικτά δεδομένα από το διαδίκτυο	Περιγραφική
23	Αναφορές εισπράξεων	Σύνθετες Αναλύσεις με βάση κεντρικές αναφορές για εισπράξεις ανά μήνα, τελωνείο και κωδικό εμπορεύματος και συγκρίσεις με ιστορικά δεδομένα.	Ενημέρωση και βελτιστοποίηση διαμοιρασμού των ποσών προς είσπραξη ανά τελωνείο.	<ul style="list-style-type: none"> • Βελτίωση απόδοσης ως προς την είσπραξη δημοσίων εσόδων 	Στοιχεία μητρώου φορολογουμένων, δηλώσεων και τελωνείων	Περιγραφική
24	Διαχείριση δεδομένων myData	Αναφορά διασταύρωσης των δεδομένων myData, τόσο μεταξύ τους όσο και με τα δεδομένα διαφορετικών βάσεων δεδομένων. Αξιοποίηση των δεικτών απόκλισης βάσει σύγκρισης, δείκτες προηγούμενων ετών της ίδιας επιχείρησης, δείκτες ομοειδών επιχειρήσεων.	Δρομολόγηση υποθέσεων για έλεγχο και δράσεις συμμόρφωσης, καθώς και αυτοματοποιημένη μαζική έκδοση πράξεων προστίμων.	<ul style="list-style-type: none"> • Βελτίωση απόδοσης ως προς την είσπραξη δημοσίων εσόδων • Βελτίωση φορολογικής συμμόρφωσης • Καταπολέμηση φοροδιαφυγής, λαθρεμπορίου, απάτης και αισχροκέρδειας 	Στοιχεία από όλα τα ΠΣ της ΑΑΔΕ	Περιγραφική

αα	Τίτλος	Περιγραφή	Σκοπός	Στόχος	Πηγές	Είδος αναφοράς
25	Δημιουργία προφίλ συμμορφούμενων και μη φορολογουμένων	Δημιουργία εύχρηστων προφίλ και τάσεων συμπεριφοράς (παραβατικότητας, συμμόρφωσης, σε πολλαπλά επίπεδα, όπως κλαδικά, χωροταξικά, εποχικά, οικονομικά κλπ.)	Εντοπισμός αποκρυσβείσας φορολογητέας ύλης, τόσο προληπτικά, όσο και κατασταλτικά.	<ul style="list-style-type: none"> • Βελτίωση απόδοσης ως προς την είσπραξη δημοσίων εσόδων. • Βελτίωση φορολογικής συμμόρφωσης • Καταπολέμηση φοροδιαφυγής, λαθρεμπορίου, απάτης και αισχροκέρδειας 	Στοιχεία μητρώου φορολογουμένων, ενισχύσεων, επιχορηγήσεων, επιστροφών, ελέγχων, δεδομένων αυθόρμητης και αυτόματης ανταλλαγής πληροφοριών κλπ.	Περιγραφική Προγνωστική
26	Εντοπισμός και μοριοδότηση φορολογούμενων για ένταξη σε δράσεις συμμόρφωσης και παρακολούθηση των αποτελεσμάτων των δράσεων αυτών	Εντοπισμός και μοριοδότηση φορολογούμενων βάσει συγκεκριμένων προδιαγραφών με σκοπό τον σχεδιασμό επικοινωνιακών δράσεων για την ενίσχυση της φορολογικής συμμόρφωσης. Παρακολούθηση του αντίκτυπου της υλοποίησης των δράσεων και αποτίμηση των αποτελεσμάτων τους.	Ο σχεδιασμός και η αξιολόγηση επικοινωνιακών δράσεων για την ενίσχυση της φορολογικής συμμόρφωσης συγκεκριμένων ομάδων φορολογουμένων.	<ul style="list-style-type: none"> • Βελτίωση απόδοσης ως προς την είσπραξη δημοσίων εσόδων • Βελτίωση φορολογικής συμμόρφωσης 	Στοιχεία από όλα τα ΠΣ της ΑΑΔΕ και τρίτους φορείς	Διαγνωστική Καθοδηγητική
27	Διασταύρωση στοιχείων και ανάλυση κινδύνου για την αξιολόγηση οφειλετών	Ανάπτυξη μεθόδων και συστημάτων διασταύρωσης στοιχείων και ανάλυσης κινδύνου για την αξιολόγηση των οφειλετών.	Η εφαρμογή άμεσων δράσεων σε φρέσκους οφειλέτες με στόχο την αποδοτικότερη συμμόρφωσή τους και ο εντοπισμός οφειλετών με ληξιπρόθεσμες οφειλές οι οποίοι έχουν δυνατότητα αποπληρωμής.	<ul style="list-style-type: none"> • Βελτίωση απόδοσης ως προς την είσπραξη δημοσίων εσόδων. • Βελτίωση φορολογικής συμμόρφωσης. 	Στοιχεία μητρώου φορολογουμένων, οφειλών και δηλώσεων	Περιγραφική Προγνωστική
28	Δράσεις συμμόρφωσης φορολογουμένων επιλεγμένου κλάδου ως προς την έναρξη ή τη μεταβολή δραστηριότητας	Αξιοποίηση δεδομένων σχετικά με την επαγγελματική δραστηριότητα φορολογούμενων που δεν έχουν πραγματοποιήσει έναρξη ή μεταβολή επιχειρηματικής δραστηριότητας ως όφειλαν.	Η διεύρυνση της φορολογικής βάσης καθώς και η έγκαιρη και ορθή εγγραφή στο φορολογικό μητρώο.	<ul style="list-style-type: none"> • Βελτίωση απόδοσης ως προς την είσπραξη δημοσίων εσόδων. • Βελτίωση φορολογικής συμμόρφωσης. 	Στοιχεία μητρώου φορολογουμένων, ανοιχτά δεδομένα από διαδίκτυο και τρίτοι φορείς	Περιγραφική

αα	Τίτλος	Περιγραφή	Σκοπός	Στόχος	Πηγές	Είδος αναφοράς
29	Υποθέσεις μη συμμορφούμενων φορολογουμένων μετά από δράσεις της ΔΦΣ	Άμεση αξιοποίηση δεδομένων μη συμμορφούμενων φορολογουμένων και αποστολή αυτών στις αρμόδιες υπηρεσίες.	Αύξηση φορολογικής συμμόρφωσης και δημοσίων εσόδων.	<ul style="list-style-type: none"> Βελτίωση απόδοσης ως προς την είσπραξη δημοσίων εσόδων Βελτίωση φορολογικής συμμόρφωσης 	Στοιχεία από όλα τα ΠΣ της ΑΑΔΕ και τρίτους φορείς	Περιγραφική
30	Μελέτη συμπεριφοράς φορολογουμένων κατόπιν προληπτικών ελέγχων	Μελέτη επίδρασης των προληπτικών ελέγχων στην έμμεση συμμόρφωση των επιχειρήσεων.	Μοριοδότηση υποθέσεων, κλάδων, περιοχών, περιόδων ελέγχου από τις ελεγκτικές υπηρεσίες.	<ul style="list-style-type: none"> Βελτίωση απόδοσης ως προς την είσπραξη δημοσίων εσόδων Βελτίωση φορολογικής συμμόρφωσης Καταπολέμηση φοροδιαφυγής, λαθρεμπορίου, απάτης και αισχροκέρδειας 	Στοιχεία μητρώου φορολογουμένων, στοιχεία δηλώσεων και ελέγχων	Διαγνωστική
31	Οφειλές ανεπίδεκτες είσπραξης	Σύνθετη ανάλυση ειδικών κατηγοριών οφειλετών με σκοπό τον έλεγχο και τον χαρακτηρισμό οφειλών ως ανεπίδεκτων είσπραξης και παρακολούθηση αυτών	Χαρακτηρισμός οφειλών ως ανεπίδεκτων είσπραξης και παρακολούθηση αυτών	<ul style="list-style-type: none"> Βελτίωση απόδοσης ως προς την είσπραξη δημοσίων εσόδων 	Στοιχεία δηλώσεων, οφειλών, δικαστικού και από τρίτους φορείς	Περιγραφική Προγνωστική
32	Παρακολούθηση ρυθμίσεων	Σύνθετη ανάλυση δεδομένων σχετικά με τις εισπράξεις από ρυθμίσεις ανά τύπο ρύθμισης και ανά status ρύθμισης. <ul style="list-style-type: none"> Πορεία εισπράξεων από ρυθμίσεις σε μηνιαία και ετήσια βάση Πρόβλεψη για είσπραξη από ρυθμίσεις	Παρακολούθηση ρυθμίσεων	<ul style="list-style-type: none"> Βελτίωση απόδοσης ως προς την είσπραξη δημοσίων εσόδων 	Στοιχεία εισπράξεων	Περιγραφική Διαγνωστική Προγνωστική
33	Ανάλυση εισαγόμενων και εξαγόμενων ειδών	Σύνθετη επεξεργασία δεδομένων από διαφορετικές πηγές, για είδη που εισάγονται ή εξάγονται με ανάλυση ανά κωδικό ΣΟ, ανά προϊόν, ανά χώρα, ανά ποσότητα, ανά εισαγωγέα καθώς και ιστορικά στοιχεία αυτών.	Η παρακολούθηση ορισμένων εισαγωγών και εξαγωγών για στατιστική επεξεργασία και σύνταξη αναφορών προς την ΕΕ.	<ul style="list-style-type: none"> Καταπολέμηση νοθείας με σκοπό την προστασία της δημόσιας υγείας και του περιβάλλοντος 	Στοιχεία δηλώσεων, τελωνείων και ανοικτά δεδομένα από το διαδίκτυο.	Διαγνωστική Καθοδηγητική
34	Ανάλυση κινδύνου των προς εισαγωγή φορτίων	Σύνθετη επεξεργασία δεδομένων από διαφορετικές πηγές με τα ενδεικτικά παρακάτω στοιχεία:	Ο έγκαιρος εντοπισμός φορτίων στα οποία	<ul style="list-style-type: none"> Καταπολέμηση φοροδιαφυγής, 	Στοιχεία τελωνείων, ΓΧΚ, δηλώσεων, ελέγχων, ανοικτά	Διαγνωστική Προγνωστική

αα	Τίτλος	Περιγραφή	Σκοπός	Στόχος	Πηγές	Είδος αναφοράς
		(α) στοιχεία εμπορεύματος (είδος, ονομασία, εμπορική ονομασία, κωδικός ΣΟ, άλλες κωδικοποιήσεις, ένδειξη παρτίδας, ιστορικό αποκλίσεων, χώρα καταγωγής προέλευσης και προορισμού, ποσότητα,) (β) τιμή εμπορεύματος, εξέλιξη τιμών και συγκρίσεις (γ) τρόπος μεταφοράς: χύδην (κοντέινερ, σάκοι, βαρέλια κλπ.), προ συσκευασμένα (δ) οικονομικός φορέας (ιστορικό συναλλαγών, ιστορικό παραβάσεων) και σκοπούμενη χρήση εμπορεύματος (πχ διάθεση στην κατανάλωση, μεταποίηση, συσκευασία) (ε) ομάδα-στόχος εμπορεύματος (βρέφη, μικρά παιδιά, ηλικιωμένοι, γενικός πληθυσμός)	πρέπει να γίνει φυσικός έλεγχος.	λαθρεμπορίου, απάτης και αισχροκέρδειας • Καταπολέμηση νοθείας με σκοπό την προστασία της δημόσιας υγείας και του περιβάλλοντος	δεδομένα από το διαδίκτυο κλπ.	
35	Δείκτης Επιχειρησιακής Αποδοτικότητας οργανικών μονάδων του ΓΧΚ	Μέτρηση και παρακολούθηση επιχειρησιακής αποδοτικότητας οργανικών μονάδων του ΓΧΚ αξιοποιώντας τα παρακάτω δεδομένα: (α) Εργαστηριακές αναλύσεις (αριθμός αναλυθέντων δειγμάτων, αναλυθέντων παραμέτρων, βαθμός δυσκολίας παραμέτρων, χρονική διάρκεια αναλύσεων κλπ.) (β) Εργασίες επιθεώρησης και εποπτείας (γ) Δεδομένα προσωπικού ανά οργανική μονάδα (δ) Βαθμός επίτευξης της στοχοθεσίας	Η εσωτερική παρακολούθηση αποδοτικότητας των Υπηρεσιών του ΓΧΚ, η βελτίωση εσωτερικών διαδικασιών, η επίτευξη της στοχοθεσίας και η λήψη αποφάσεων σχετικά με θέματα αναδιοργάνωσης και μελλοντικής στοχοθεσίας.	• Καταπολέμηση φοροδιαφυγής, λαθρεμπορίου, απάτης και αισχροκέρδειας • Καταπολέμηση νοθείας με σκοπό την προστασία της δημόσιας υγείας και του περιβάλλοντος • Βελτίωση εσωτερικών διαδικασιών, διαχείρισης ανθρωπίνου δυναμικού, παγίων, υποδομών, δαπανών και κινδύνων	Στοιχεία ΓΧΚ και ανθρωπίνου δυναμικού	Προγνωστική Καθοδηγητική
36	Παρακολούθηση ροής οφειλής	Παρακολούθηση ροής οφειλής σε επιμέρους κατηγορίες οφειλετών σε μία περίοδο με στοιχεία αρχικού αποθέματος ληξιπρόθεσμο, εμπρόθεσμη είσπραξη/διαγραφή, νέο υπόλοιπο, είσπραξη/διαγραφή αποθέματος	Προσδιορισμός αιτιών αύξησης ληξιπρόθεσμου υπολοίπου. Μείωση ληξιπρόθεσμου υπολοίπου.	• Βελτίωση απόδοσης ως προς την είσπραξη δημοσίων εσόδων • Βελτίωση φορολογικής συμμόρφωσης	Στοιχεία μητρώου φορολογουμένων, οφειλών, εισπράξεων και από τρίτες πηγές	Περιγραφική Διαγνωστική

αα	Τίτλος	Περιγραφή	Σκοπός	Στόχος	Πηγές	Είδος αναφοράς
		ληξιπρόθεσμου και τελική επιβάρυνση αποθέματος στο τέλος της περιόδου.				
37	Εξέλιξη ληξιπρόθεσμου υπολοίπου και λοιπών υπολοίπων	Αναφορά εξέλιξης ληξιπρόθεσμου υπολοίπου, εισπράξεων, διαγραφών, ρυθμίσεων η οποία θα απεικονίζει το ληξιπρόθεσμο υπόλοιπο σε συγκεκριμένες χρονικές στιγμές συγκεντρωτικά και ανά ΑΦΜ.	Ανάλυση και μείωση ληξιπρόθεσμου υπολοίπου.	<ul style="list-style-type: none"> • Βελτίωση απόδοσης ως προς την είσπραξη δημοσίων εσόδων • Βελτίωση φορολογικής συμμόρφωσης 	Στοιχεία μητρώου φορολογουμένων, οφειλών, εισπράξεων, ρυθμίσεων και από τρίτες πηγές	Περιγραφική Προγνωστική
38	Διάκριση οφειλετών με ληξιπρόθεσμες οφειλές σε περίοδο, χωρίς απόθεμα χρέους στο τέλος της προηγούμενης περιόδου	Διάκριση οφειλετών σε επίπεδο ΑΦΜ οι οποίοι δημιουργούν ληξιπρόθεσμες οφειλές σε μία χρονική περίοδο χωρίς να έχουν απόθεμα χρέους στο τέλος της προηγούμενης περιόδου, με καθορισμό του ύψους του αποθέματος οφειλής.	Αύξηση εισπραξιμότητας έναντι ληξιπρόθεσμου υπολοίπου.	<ul style="list-style-type: none"> • Βελτίωση απόδοσης ως προς την είσπραξη δημοσίων εσόδων • Βελτίωση φορολογικής συμμόρφωσης 	Στοιχεία μητρώου φορολογουμένων, δηλώσεις, οφειλών, εισπράξεων, δικαστικού και από τρίτους φορείς	Περιγραφική
39	Κατηγοριοποίηση ληξιπρόθεσμων οφειλών και οφειλετών ως προς την εισπραξιμότητα τους	Κατηγοριοποίηση οφειλών και οφειλετών συγκεντρωτικά και ανά ΑΦΜ ώστε να εντοπιστεί από που προέρχεται το μεγαλύτερο μέρος των εισπράξεων, εισπρακτική απόδοση, βάσει απαιτητού ποσού σε βάθος χρόνου, με συνδυαστικά κριτήρια.	Εισήγηση προς τη διοίκηση για διαμόρφωση μέτρων αναγκαστικής είσπραξης, προτεραιοποίηση εισπράξεων.	<ul style="list-style-type: none"> • Βελτίωση απόδοσης ως προς την είσπραξη δημοσίων εσόδων • Βελτίωση φορολογικής συμμόρφωσης 	Στοιχεία μητρώου φορολογουμένων, δηλώσεις, οφειλών, εισπράξεων, δικαστικού και από τρίτους φορείς	Περιγραφική Προγνωστική Καθοδηγητική
40	Προτεραιοποίηση είσπραξης ληξιπρόθεσμων οφειλών	Προτεραιοποίηση είσπραξης ληξιπρόθεσμων οφειλών σε επίπεδο ΑΦΜ βάσει κατηγοριοποίησης οφειλετών με διάφορα κριτήρια (προφίλ, φοροδοτική ικανότητα, πιθανότητα αποπληρωμής).	Αύξηση της εισπραξιμότητας.	<ul style="list-style-type: none"> • Βελτίωση απόδοσης ως προς την είσπραξη δημοσίων εσόδων • Βελτίωση φορολογικής συμμόρφωσης 	Στοιχεία μητρώου φορολογουμένων, δηλώσεις, οφειλών, εισπράξεων, δικαστικού και από τρίτους φορείς	Περιγραφική Καθοδηγητική
41	Κατηγοριοποίηση σε σχέση με τις ρυθμίσεις	Κατηγοριοποίηση οφειλετών οι οποίοι εντάσσονται σε ρύθμιση, αναγνώριση αιτιών που οδηγούν τους οφειλέτες στην ένταξη σε ρύθμιση, πραγματικά έσοδα από ρυθμισμένες οφειλές, καθώς και πρόβλεψη των αναμενόμενων εσόδων ανά ρύθμιση.	Παρακολούθηση και πρόβλεψη απόδοσης ρυθμίσεων.	<ul style="list-style-type: none"> • Βελτίωση απόδοσης ως προς την είσπραξη δημοσίων εσόδων • Βελτίωση φορολογικής συμμόρφωσης 	Στοιχεία μητρώου φορολογουμένων, δηλώσεις, οφειλών, εισπράξεων, δικαστικού και από τρίτους φορείς	Περιγραφική Διαγνωστική Προγνωστική

αα	Τίτλος	Περιγραφή	Σκοπός	Στόχος	Πηγές	Είδος αναφοράς
42	Οφειλές και εκκρεμείς επιστροφές	<p>Αναφορά οφειλών (ληξιπρόθεσμων και μη) και εκκρεμών επιστροφών σε συγκεντρωτικό επίπεδο καθώς και σε επίπεδο ΑΦΜ και δήλωση ή αίτηση επιστροφής ή ΑΦΕΚ, με σκοπό:</p> <ul style="list-style-type: none"> τον εντοπισμό οφειλετών με εκκρεμείς επιστροφές την κατηγοριοποίηση της προέλευσης επιστροφών (αίτηση επιστροφής ΦΠΑ, δήλωση ΦΕ, χωρίς δήλωση/αίτηση) την κατηγοριοποίηση οφειλετών που εξαιρούνται από τις επιστροφές <p>τον εντοπισμό φορολογούμενων οι οποίοι έχουν επιστροφές, αλλά δεν υπάρχει καταχωρημένος τραπεζικός λογαριασμός στα στοιχεία μητρώου</p>	Μείωση επιστροφών	<ul style="list-style-type: none"> Βελτίωση απόδοσης ως προς την είσπραξη δημοσίων εσόδων Βελτίωση φορολογικής συμμόρφωσης 	Στοιχεία μητρώου φορολογουμένων, δόσεων, επιστροφών, δικαστικού και τρίτες πηγές	Περιγραφική
43	Κατηγοριοποίηση ληξιπρόθεσμων οφειλετών ως προς τη φοροδοτική τους ικανότητα	<p>Συνδυαστικές κατανομές ληξιπρόθεσμων οφειλών και οφειλετών ανά κατηγορία βασικής οφειλής και επιπέδου φοροδοτικής ικανότητας σε επιμέρους κατηγορίες οφειλετών. Αναφορές συγκεντρωτικές και σε επίπεδο ΑΦΜ με συνδυαστικά δεδομένα:</p> <ul style="list-style-type: none"> Ύψος οφειλής σε σχέση με τη δυνατότητα αποπληρωμής <p>Εντοπισμός οφειλετών με μηδαμινή εισπρακτική ικανότητα</p>	Αύξηση εισπραξιμότητας έναντι ληξιπρόθεσμου υπολοίπου, εισήγηση προς τη διοίκηση για διαμόρφωση μέτρων αναγκαστικής είσπραξης, προτεραιοποίηση εισπράξεων	<ul style="list-style-type: none"> Βελτίωση απόδοσης ως προς την είσπραξη δημοσίων εσόδων Βελτίωση φορολογικής συμμόρφωσης 	Στοιχεία μητρώου φορολογουμένων, δηλώσεων, δόσεων, εισπράξεων, δικαστικού και από τρίτους φορείς	Περιγραφική Προγνωστική Καθοδηγητική
44	Κατηγοριοποίηση οφειλετών	Κατηγοριοποίηση οφειλετών με κριτήρια-όπως: ύψος οφειλής, είδος οφειλής, προέλευση οφειλής, χρόνος και τρόπος καταβολών, φορολογικές ενημερότητες, ημερομηνία νεότερης και παλαιότερης οφειλής, πλήθος ανά είδος μέτρου και χρόνου λήψης, στοιχεία εισοδήματος, ΑΛΕ, στοιχεία ακινήτων κλπ.	Στοχευόμενη επιδίωξη είσπραξης οφειλών.	<ul style="list-style-type: none"> Βελτίωση απόδοσης ως προς την είσπραξη δημοσίων εσόδων Βελτίωση φορολογικής συμμόρφωσης 	Στοιχεία μητρώου φορολογουμένων, δηλώσεων και δικαστικού	Περιγραφική

αα	Τίτλος	Περιγραφή	Σκοπός	Στόχος	Πηγές	Είδος αναφοράς
45	Διασταύρωση ανοικτών δεδομένων από το διαδίκτυο	Δημιουργία προφίλ ενός φυσικού ή νομικού προσώπου από ανοιχτά δεδομένα και διασταύρωση με δεδομένα από ΠΣ της ΑΑΔΕ όπως το myData, τις περιοδικές δηλώσεις ΦΠΑ, το Σύστημα Μητρώου Τραπεζικών Λογαριασμών ή myHands, τις δηλώσεις φόρου εισοδήματος, μητρώου κλπ.	Αξιοποίηση ανοιχτών δεδομένων στο πλαίσιο επιλογής και στόχευσης υποθέσεων ελέγχου.	<ul style="list-style-type: none"> • Βελτίωση φορολογικής συμμόρφωσης • Καταπολέμηση φοροδιαφυγής, λαθρεμπορίου, απάτης και αισχροκέρδειας 	Στοιχεία από όλα τα ΠΣ της ΑΑΔΕ, από τρίτους φορείς και ανοικτά δεδομένα από το διαδίκτυο	Περιγραφική Καθοδηγητική
46	Αξιοποίηση δεδομένων παραβατικότητας για καλύτερη στόχευση ελέγχων	Συλλογή δεδομένων παραβατικότητας (ανά βάθος τριετίας - πενταετίας) ανά κατηγορία επιχειρήσεων και ανά γεωγραφική περιοχή για εξαγωγή ποιοτικών και ποσοτικών κριτηρίων κινδύνων παραβατικότητας για στόχευση σε φορολογικούς ελέγχους.	Επιλογή και στόχευση υποθέσεων ελέγχου.	<ul style="list-style-type: none"> • Βελτίωση φορολογικής συμμόρφωσης • Καταπολέμηση φοροδιαφυγής, λαθρεμπορίου, απάτης και αισχροκέρδειας • Βελτίωση εσωτερικών διαδικασιών, διαχείρισης ανθρωπίνου δυναμικού, παγίων, υποδομών, δαπανών και κινδύνων 	Στοιχεία από όλα τα ΠΣ της ΑΑΔΕ	Περιγραφική Καθοδηγητική
47	Διασταύρωση στοιχείων τρίτων πηγών	Αυτοματοποίηση της διαδικασίας ελέγχων για τη διασταύρωση στοιχείων που διαβιβάζονται στα πλαίσια της ΠΟΛ 1033/14 με τα δηλωθέντα κατά περίπτωση στοιχεία. Σύγκριση και συσχέτιση στοιχείων με τα δηλωθέντα για τις τιμές των προϊόντων.	Αναγνώριση πιθανών αναντιστοιχιών στις δηλώσεις ανά είδος. Ενεργοποίηση διαδικασιών για τη έναρξη ελέγχων.	<ul style="list-style-type: none"> • Βελτίωση φορολογικής συμμόρφωσης 	Στοιχεία από όλα τα ΠΣ της ΑΑΔΕ και τρίτες πηγές	Περιγραφική Διαγνωστική
48	Αξιολόγηση αποτελεσμάτων προτεραιοποίησης ελέγχων	Αναφορά με δεδομένα πλήθους και βεβαίωσης που αφορούν σε φορολογικούς ελέγχους σε συνδυασμό με το ποσό μορίων τους και τα δεδομένα φορολογικών δηλώσεων για συγκεκριμένους ΑΦΜ.	Πρόβλεψη και πρόληψη της φοροδιαφυγής και καθοδήγηση για μελλοντικές επιχειρησιακές αποφάσεις.	<ul style="list-style-type: none"> • Βελτίωση φορολογικής συμμόρφωσης 	Στοιχεία μητρώου φορολογουμένων, δηλώσεων και ανοικτά δεδομένα από διαδίκτυο	Προγνωστική Καθοδηγητική
49	Στοιχεία φορολογικών ελέγχων	α) Δυνατότητα διασταύρωσης πληροφοριών που έχει στη διάθεσή της η ΑΑΔΕ ανά ΑΦΜ για υποθέσεις που έχει εκδοθεί εντολή ελέγχου, με στοιχεία από τρίτες πηγές (πχ	Διευκόλυνση των ελεγκτικών επαληθεύσεων.	<ul style="list-style-type: none"> • Βελτίωση απόδοσης ως προς την εισπραξη δημοσίων εσόδων 	Στοιχεία από όλα τα ΠΣ της ΑΑΔΕ	Προγνωστική Καθοδηγητική

αα	Τίτλος	Περιγραφή	Σκοπός	Στόχος	Πηγές	Είδος αναφοράς
		στοιχεία που προσκομίζονται από τον φορολογούμενο, πρόσβαση σε πληροφορίες άλλων δημόσιων φορέων κλπ.) β) Εξαγωγή αναλογιών, σχέσεων, αριθμοδεικτών που προκύπτουν τόσο από τα δεδομένα της επιχείρησης όσο και κατόπιν διενέργειας ελέγχου, ιδιαιτέρως μετά την εφαρμογή έμμεσων τεχνικών ελέγχου				
50	Συσχέτιση πόρων - υποχρεώσεις	Συσχέτιση των πόρων (πχ των διαθέσιμων ελεγκτικών πόρων) με τις υποχρεώσεις (πχ τις προτεραιοποιημένες προς έλεγχο υποθέσεις) και σχεδιασμός για την καλύτερη αξιοποίηση των παραγωγικών δυνατοτήτων των επιχειρησιακών υπηρεσιών χρησιμοποιώντας στατιστικά στοιχεία και παραδοχές που προκύπτουν από αναλύσεις στατιστικών στοιχείων προηγούμενων περιόδων.	Βελτίωση εσωτερικών διαδικασιών, διαχείρισης ανθρωπίνου δυναμικού.	<ul style="list-style-type: none"> Βελτίωση εσωτερικών διαδικασιών, διαχείρισης ανθρωπίνου δυναμικού, παγίων, υποδομών, δαπανών και κινδύνων 	Στοιχεία ελέγχων και ανθρωπίνου δυναμικού.	Προγνωστική Καθοδηγητική
51	Στοιχεία φορολογικών ελέγχων	Σύνθετη επεξεργασία δεδομένων από διαφορετικές πηγές με τα ενδεικτικά παρακάτω στοιχεία: Δυνατότητα διασταύρωσης με τραπεζικά στοιχεία όπως στοιχεία καταθέσεων, στοιχεία κινήσεων καρτών, στοιχεία συναλλαγών	Αναγνώριση της φοροδιαφυγής και καθοδήγηση για μελλοντικές επιχειρησιακές αποφάσεις.	<ul style="list-style-type: none"> Βελτίωση απόδοσης ως προς την είσπραξη δημοσίων εσόδων Βελτίωση φορολογικής συμμόρφωσης Καταπολέμηση φοροδιαφυγής, λαθρεμπορίου, απάτης και αισχροκέρδειας 	Στοιχεία ελέγχων και τραπεζών	Διαγνωστική
52	Στοιχεία φορολογικών ελέγχων	Προγνωστική επεξεργασία δεδομένων από διαφορετικές πηγές χρησιμοποιώντας ταυτόχρονα και στοιχεία της αγοράς με τα ενδεικτικά παρακάτω στοιχεία: (α) Προφίλ ασφαλισμένου (β) Τραπεζικά στοιχεία (καταθέσεις, σύνολο συναλλαγών) (γ) Στοιχεία φορολογικών δηλώσεων	Πρόβλεψη και πρόληψη της φοροδιαφυγής και καθοδήγηση για μελλοντικές επιχειρησιακές αποφάσεις.	<ul style="list-style-type: none"> Βελτίωση απόδοσης ως προς την είσπραξη δημοσίων εσόδων Βελτίωση φορολογικής συμμόρφωσης Καταπολέμηση φοροδιαφυγής, λαθρεμπορίου, απάτης και αισχροκέρδειας 	Στοιχεία από όλα τα ΠΣ της ΑΑΔΕ και τραπεζών	Προγνωστική Καθοδηγητική

αα	Τίτλος	Περιγραφή	Σκοπός	Στόχος	Πηγές	Είδος αναφοράς
		(δ) Ληξιπρόθεσμα, εμπρόθεσμη είσπραξη, διαγραφή (ε) Πληθωρισμός				
53	Πρόβλεψη εσόδων μετά από αναπροσαρμογή αντικειμενικών αξιών	Αναφορά σχετικά με τον επηρεασμό των εσόδων ανάλογα με την αναπροσαρμογή των αντικειμενικών αξιών.	Υποβολή προτάσεων για τροποποίηση σχετικής νομοθεσίας, αύξηση εσόδων	<ul style="list-style-type: none"> • Βελτίωση απόδοσης ως προς την είσπραξη δημοσίων εσόδων 	Στοιχεία δηλώσεων	Προγνωστική Καθοδηγητική
54	Πρόβλεψη Εσόδων μετά από αναπροσαρμογή των φορολογικών συντελεστών	Αναφορά σχετικά με πρόβλεψη εσόδων μετά από αναπροσαρμογή των φορολογικών συντελεστών (συντελεστές ΕΝΦΙΑ, συντελεστές άρθρου 32 του ν.3842/2010 σε συνδυασμό με τη δήλωση στοιχείων ακινήτων, συντελεστές ΦΜΑ., κλίμακες/συντελεστές φόρου δωρεών, γονικών παροχών, κληρονομιών, κερδών από τυχερά παίγνια)	Υποβολή προτάσεων για τροποποίηση σχετικής νομοθεσίας, αύξηση εσόδων	<ul style="list-style-type: none"> • Βελτίωση απόδοσης ως προς την είσπραξη δημοσίων εσόδων 	Στοιχεία δηλώσεων και εσόδων	Προγνωστική Καθοδηγητική
55	Ταυτοποίηση Αναφερομένων Προσώπων	Για την αξιοποίηση των στοιχείων που λαμβάνονται στο πλαίσιο ανταλλαγής με άλλες δικαιοδοσίες είναι απαραίτητη η αυτόματη διαδικασία ταυτοποίησης των φυσικών και νομικών προσώπων η οποία περιλαμβάνει την απόδοση ΑΦΜ από το εθνικό φορολογικό μητρώο με βάση την λαμβανόμενη πληροφορία.	Αξιοποίηση στοιχείων που λαμβάνονται από άλλες δικαιοδοσίες.	<ul style="list-style-type: none"> • Βελτίωση απόδοσης ως προς την είσπραξη δημοσίων εσόδων • Βελτίωση φορολογικής συμμόρφωσης 	Στοιχεία μητρώου φορολογουμένων και δεδομένων αυθόρμητης και αυτόματης ανταλλαγής πληροφοριών	Προγνωστική

21 ΠΑΡΑΡΤΗΜΑ XIV – Υπεύθυνη Δήλωση για τα περιοριστικά μέτρα των Κρατών Μελών της ΕΕ, λόγω ενεργειών της Ρωσίας που αποσταθεροποιούν την κατάσταση στην Ουκρανία



ΥΠΕΥΘΥΝΗ ΔΗΛΩΣΗ

(άρθρο 8 Ν.1599/1986)

Η ακρίβεια των στοιχείων που υποβάλλονται με αυτή τη δήλωση μπορεί να ελεγχθεί με βάση το αρχείο άλλων υπηρεσιών (άρθρο 8 παρ. 4 Ν. 1599/1986)

ΠΡΟΣ ⁽¹⁾ :							
Ο – Η Όνομα:				Επώνυμο:			
Όνομα και Επώνυμο Πατέρα:							
Όνομα και Επώνυμο Μητέρας:							
Ημερομηνία γέννησης ⁽²⁾ :							
Τόπος Γέννησης:							
Αριθμός Δελτίου Ταυτότητας:				Τηλ:			
Τόπος Κατοικίας:			Οδός:			Αριθ:	TK:
Αρ. Τηλεομοιοτύπου (Fax):				Δ/ση Ηλεκτρ. Ταχυδρομείου (Email):			

Με ατομική μου ευθύνη και γνωρίζοντας τις κυρώσεις ⁽³⁾, που προβλέπονται από τις διατάξεις της παρ. 6 του άρθρου 22 του Ν. 1599/1986, δηλώνω ότι:

«Δηλώνω υπεύθυνα ότι δεν υπάρχει ρωσική συμμετοχή στην εταιρεία που εκπροσωπώ και εκτελεί τη σύμβαση, σύμφωνα με τους περιορισμούς που περιλαμβάνονται στο άρθρο 5ια του κανονισμού του Συμβουλίου (ΕΕ) αριθ. 833/2014 της 31ης Ιουλίου 2014 σχετικά με περιοριστικά μέτρα λόγω των ενεργειών της Ρωσίας που αποσταθεροποιούν την κατάσταση στην Ουκρανία, όπως τροποποιήθηκε από τον με αριθ. 2022/576 Κανονισμό του Συμβουλίου (ΕΕ) της 8ης Απριλίου 2022.

Συγκεκριμένα δηλώνω ότι:

(α) ο ανάδοχος που εκπροσωπώ (και καμία από τις εταιρείες που εκπροσωπούν μέλη της κοινοπραξίας μας) δεν είναι Ρώσος υπήκοος, ούτε φυσικό ή νομικό πρόσωπο, οντότητα ή φορέας εγκατεστημένος στη Ρωσία·

(β) ο ανάδοχος που εκπροσωπώ (και καμία από τις εταιρείες που εκπροσωπούν μέλη της κοινοπραξίας μας) δεν είναι νομικό πρόσωπο, οντότητα ή φορέας του οποίου τα δικαιώματα ιδιοκτησίας κατέχει άμεσα ή έμμεσα σε ποσοστό άνω του πενήντα τοις εκατό (50%) οντότητα αναφερόμενη στο στοιχείο α) της παρούσας παραγράφου·

(γ) ούτε ο υπεύθυνα δηλώνων ούτε η εταιρεία που εκπροσωπώ δεν είμαστε φυσικό ή νομικό πρόσωπο, οντότητα ή όργανο που ενεργεί εξ ονόματος ή κατ' εντολή οντότητας που αναφέρεται στο σημείο(α) ή (β) παραπάνω,
(δ) δεν υπάρχει συμμετοχή φορέων και οντοτήτων που απαρμόνιζονται στα ανωτέρω στοιχεία α) έως γ), άνω του 10 % της αξίας της σύμβασης των υπεργολάβων, προμηθευτών ή φορέων στις ικανότητες των οποίων να στηρίζεται ο ανάδοχος τον οποίον εκπροσωπώ.»

Ημερομηνία: .../.../20....

Ο – Η Δηλ...

(Υπογραφή)

- (1) Αναγράφεται από τον ενδιαφερόμενο πολίτη ή Αρχή ή η Υπηρεσία του δημόσιου τομέα, που απευθύνεται η αίτηση.
- (2) Αναγράφεται ολογράφως.
- (3) «Όποιος εν γνώσει του δηλώνει ψευδή γεγονότα ή αρνείται ή αποκρύπτει τα αληθινά με έγγραφη υπεύθυνη δήλωση του άρθρου 8 τιμωρείται με φυλάκιση τουλάχιστον τριών μηνών. Εάν ο υπαίτιος αυτών των πράξεων σκόπευε να προσπορίσει στον εαυτόν του ή σε άλλον περιουσιακό όφελος βλάπτοντας τρίτον ή σκόπευε να βλάψει άλλον, τιμωρείται με κάθειρξη μέχρι 10 ετών.
- (4) Σε περίπτωση ανεπάρκειας χώρου η δήλωση συνεχίζεται στην πίσω όψη της και υπογράφεται από τον δηλούντα ή τη δηλούσα.

22 ΠΑΡΑΡΤΗΜΑ XV - ΥΠΟΧΡΕΩΣΕΙΣ ΤΗΡΗΣΗΣ ΚΑΝΟΝΩΝ ΔΗΜΟΣΙΟΤΗΤΑΣ

Στο πλαίσιο τήρησης των υποχρεώσεων σχετικά με την δημοσιότητα και την προβολή των έργων του Ταμείου Ανάκαμψης και Ανθεκτικότητας απαιτούνται τα ακόλουθα όσον αφορά στο έργο με τίτλο «Προμήθεια Συστήματος Προηγμένης Επιχειρησιακής Νοημοσύνης (BI) και Ανάλυσης Δεδομένων (Data Analytics)» (κωδικός ΟΠΣ 5161761):

Σηματοδότηση πληροφοριακού συστήματος

Το Πληροφοριακό Σύστημα που πρόκειται να αναπτυχθεί στο πλαίσιο υλοποίησης του έργου καθώς και οι εφαρμογές που συνδέονται με αυτό θα πρέπει να φέρουν την ακόλουθη οπτική ταυτότητα η οποία αποτελείται από το λογότυπο του Σχεδίου Ελλάδα 2.0 και το έμβλημα της Ευρωπαϊκής Ένωσης με τη δήλωση «Με τη Χρηματοδότηση της Ευρωπαϊκής Ένωσης – NextGenerationEU» (σύμφωνα με τα αναφερόμενα στον Οδηγό Επικοινωνίας Εθνικού Σχεδίου Ανάκαμψης και Ανθεκτικότητας Ελλάδα 2.0 της Ειδικής Υπηρεσίας Συντονισμού του Ταμείου Ανάκαμψης).



Η εν λόγω σηματοδότηση της ηλεκτρονικής πλατφόρμας πραγματοποιείται με την ανάρτηση του ηλεκτρονικού banner το οποίο θα πρέπει να εμφανίζεται στο ανω-σέλιδο της χωρίς να απαιτείται η κύλιση της σελίδας προς τα κάτω.

Σηματοδότηση διαχειριστικών εγγράφων

Η συγκεκριμένη οπτική ταυτότητα θα πρέπει να εμφανίζεται σε όλα τα έγγραφα και ιδίως στα εγχειρίδια χρήσης των διαχειριστών του συστήματος.

Ανάρτηση πινακίδας

Ο ανάδοχος θα κατασκευάσει τρεις (3) πινακίδες σύμφωνα με αναφερόμενα στον Οδηγό Επικοινωνίας Εθνικού Σχεδίου Ανάκαμψης και Ανθεκτικότητας Ελλάδα 2.0.

Οι πινακίδες θα κατασκευαστούν από ανθεκτικό υλικό, σε κατάλληλο μέγεθος και θα τοποθετηθούν σε σημείο ευδιάκριτο για το κοινό (θα υποδειχθεί από την Αναθέτουσα Αρχή), όταν ξεκινήσει η φυσική υλοποίηση του έργου.

Η πινακίδα θα περιλαμβάνει τα εξής στοιχεία:

- Τίτλος του έργου
- Σύντομη περιγραφή του έργου (προαιρετικά και εφόσον κρίνεται σκόπιμο)
- Φορέας Υλοποίησης
- Προϋπολογισμός του Έργου
- Χρηματοδότηση ΕΕ
- Οπτική Ταυτότητα του Ελλάδα 2.0
- Λογότυπο του Υπουργείου Ευθύνης.

Όλα τα banner επικοινωνιακής ταυτότητας είναι αναρτημένα στην ιστοσελίδα Ελλάδα 2.0 <https://greece20.gov.gr/epikoinwnia-dimosiotita/>.